

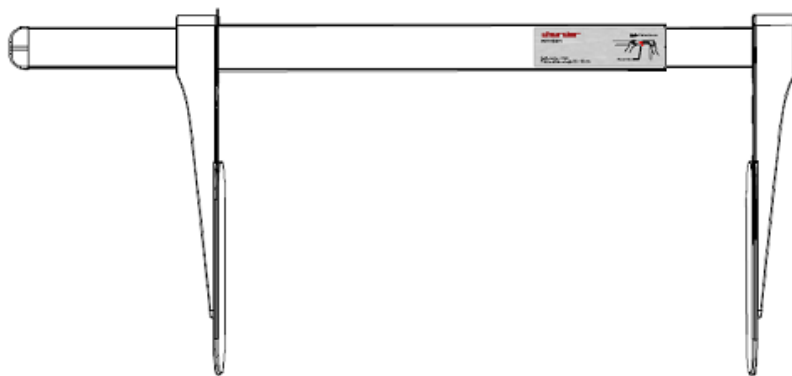

Höhenmessung

Benutzerhandbuch **HM80M** Infant Stadiometer



Bitte bewahren Sie die Bedienungsanleitung griffbereit auf und befolgen Sie die Gebrauchsanweisung.

CONTENTS

Erklärung der Texte/Symbole auf dem Geräteetikett/der Verpackung	3
Copyright Notice	5
I. Sicherheitshinweise	6
II. Installation	10
III. Gerät verwenden	17
IV. Produktspezifikationen.....	18
V. Konformitätserklärung	20

Erklärung der Texte/Symbole auf dem Gerätetikett/der Verpackung

Text/Symbol	Bedeutung
	Achtung, vor Gebrauch die Begleitdokumente lesen
	Getrennte Sammlung von Elektro- und Elektronik-Altgeräten gemäß Richtlinie 2002/96/EG. Entsorgen Sie das Gerät nicht im Hausmüll.
	Name und Adresse des Geräteherstellers sowie Herstellungsjahr/-land
	Lesen Sie das Benutzerhandbuch vor der Installation und Verwendung sorgfältig durch und befolgen Sie die Gebrauchsanweisungen.
	Medizinisches elektrisches Gerät, Anwendungsteil Typ B
	Medizinisches elektrisches Gerät, Anwendungsteil Typ BF
REF	Geräte katalognummer/Modellnummer
EC REP	Name und Anschrift des Bevollmächtigten in der Europäischen Union
MD	Das Gerät ist ein medizinisches Gerät. Der Text gibt den Gerätekategorietyp an
LOT	Chargen- oder Losnummer des Herstellers für das Gerät
SN	Seriennummer des Geräts
UDI	Eindeutige Geräteerkennung des Geräts
e	Skalenintervall der Verifizierung. In Masseneinheiten ausgedrückter Wert. Wird zur Klassifizierung und Verifizierung eines Instruments verwendet.
CE 2460	Das Gerät entspricht der Verordnung (EU) 2017/745 über Medizinprodukte. Die vierstellige Nummer ist die Kennung für die benannte Stelle des Medizinprodukts.

Gerät entspricht den EG-Richtlinien (nur geeichte Modelle)

CE M 20⁰¹²² **M** : Konformitätszeichen gemäß Richtlinie 2014/31/EU für nichtselbsttätige Waagen
20 : Jahr der Konformitätsprüfung und der Anbringung der CE-Kennzeichnung. (Beispiel: 16 = 2016)
0122 : Kennung für die benannte Stelle im Messwesen



Das Gerät ist eine Waage der Klasse III gemäß Richtlinie 2014/31/EU (nur geeichte Modelle)



Name und Adresse der Stelle, die das Gerät importiert (sofern zutreffend)



Name und Anschrift der Stelle, die für die Übersetzung der Nutzungsinformationen verantwortlich ist (sofern zutreffend)

CON.

Ereigniszähler, der bestätigt, wie oft das Gerät kalibriert wurde (falls zutreffend)



Das Gerät entspricht der Zulassung der taiwanesischen National Communications Commission (NCC)



Das Gerät entspricht den Vorschriften der US-amerikanischen Federal Communications Commission

UK CA M 20⁸⁵⁰⁶

Das Gerät entspricht den britischen Vorschriften für nichtselbsttätige Waagen aus dem Jahr 2016 (nur geeichte Modelle)

M : Konformitätsetikett gemäß der Verordnung über nichtselbsttätige Waagen 2016
20 : Jahr, in dem die Konformitätsprüfung durchgeführt wurde und die UKCA Etikett wurde angewendet. (Beispiel: 20=2020)
8506 : Kennung für metrologisch zugelassene Stelle



Das Gerät entspricht allen in Großbritannien geltenden Produkt Gesetzgebung



Polarität der Stromversorgung des Geräts.

„Bei Abweichungen ist das Symbol auf dem Gerät selbst maßgebend“

Copyright Notice

Urheberrechtshinweis

Charder Electronic Co., Ltd.

Nr. 103, Guozhong Rd., Dali Dist., Taichung City 41262 Taiwan

Tel: +886-4-2406 3766

Fax: +886-4-2406 5612

Website: www.chardermedical.com

E-Mail: info_cec@charder.com.tw

Copyright© Charder Electronic Co., Ltd. Alle Rechte vorbehalten. Dieses Benutzerhandbuch ist durch internationales Urheberrecht geschützt. Der gesamte Inhalt ist lizenziert und die Nutzung bedarf der schriftlichen Genehmigung von Charder Electronic Co., Ltd. (im Folgenden „Charder“). Charder haftet nicht für Schäden, die durch Nichtbeachtung der in diesem Handbuch genannten Anforderungen entstehen. Charder behält sich das Recht vor, Druckfehler im Handbuch ohne vorherige Ankündigung zu korrigieren und das Äußere des Geräts aus Qualitätsgründen ohne Zustimmung des Kunden zu verändern.



Charder Electronic Co., Ltd.
Nr. 103, Guozhong Rd., Dali Dist.,
Taichung City, 41262 Taiwan

I. Sicherheitshinweise

Allgemeine Informationen

Vielen Dank, dass Sie sich für dieses Gerät von Charder Medical entschieden haben. Es ist so konzipiert, dass es einfach und unkompliziert zu bedienen ist. Sollten Sie jedoch auf Probleme stoßen, die in diesem Handbuch nicht behandelt werden, wenden Sie sich bitte an Ihren lokalen Charder-Servicepartner.

Lesen Sie dieses Benutzerhandbuch vor der Inbetriebnahme des Geräts sorgfältig durch und bewahren Sie es zur späteren Verwendung an einem sicheren Ort auf. Es enthält wichtige Anweisungen zur Installation, ordnungsgemäßen Verwendung und Wartung.

Verwendungszweck

Dieses medizinische Gerät ist für die Verwendung gemäß nationalen Bestimmungen und zur Messung der Körpergröße innerhalb der Spezifikationen für den größenbezogenen Gebrauch durch Fachpersonal konzipiert.

Klinischer Nutzen

Fachleute können die Messergebnisse zur Diagnose (und Überwachung) höhenbezogener Probleme verwenden.

Vorgesehene medizinische Indikationen/Kontraindikationen

Maß: Körpergröße des Probanden.

Vorgesehenes Patientenprofil

- (a) Alter: keine Einschränkungen
- b) Gewicht: keine Beschränkungen
- (c) Zustand des Patienten: Messung der Körpergröße erforderlich. Der Patient muss körperlich innerhalb der

Kapazitätsgrenzen des Geräts passen und in der Lage sein, aufrecht zu stehen (nur Versionen für Nicht-Säuglinge).

Vorgesehenes Benutzerprofil

(a) Mindestens 20 Jahre alt

b) Mindestkenntnisse:

- In der Lage sein, auf High-School-Niveau zu lesen und zu verstehen

Arabische Ziffern (zB 1, 2, 3, 4...)

- Grundlegende Hygienekenntnisse

- In der Bedienung des Gerätes geschult

- Lesen Sie die Bedienungsanleitung

c) Sprache

- Kann die Sprache der Bedienungsanleitung und der Anweisungen auf dem Bildschirm lesen

d) Qualifikationen

- Keine besonderen Zertifizierungen oder

Qualifikationen erforderlich

Restrisikobewertung

(a) Alle vorhersehbaren Risiken wurden bewertet und als akzeptabel erachtet. Im Allgemeinen besteht das wahrscheinlichste Risiko bei falscher Verwendung des Geräts in einer weniger genauen Messung (oder der Unfähigkeit, mit dem Gerät Messungen durchzuführen), was kein unmittelbares körperliches Risiko für Patient oder Benutzer darstellt.

(b) Das Nutzen-Risiko-Verhältnis wird als akzeptabel erachtet. Höhenmessgeräte sind eine wichtige Möglichkeit zur Messung der Körpergröße bei Patienten. Es ist unwahrscheinlich, dass die Verwendung des Geräts zu Schäden beim Anwender oder Patienten führt.

Allgemeine Handhabung

- Stellen Sie sicher, dass alle Teile ordnungsgemäß verriegelt und festgezogen sind , bevor Sie das Gerät in Betrieb nehmen.
- Für eine genaue Messung müssen Füße, Rücken und Kopf des Probanden gerade ausgerichtet sein. Bitte beachten Sie, dass die Körpergröße im Laufe des Tages variieren kann.
- **ACHTUNG** : Nicht in der Nähe von Geräten verwenden, die elektromagnetische oder andere Störungen verursachen können .

Sicherheitshinweise

Lesen Sie dieses Benutzerhandbuch vor der Inbetriebnahme sorgfältig durch. Es enthält wichtige Anweisungen zur Installation, Verwendung und Wartung des Geräts.

Für Schäden, die durch Nichtbeachtung der folgenden Hinweise entstehen, übernimmt der Hersteller keine Haftung:

- gemäß den Anweisungen des Herstellers hat das Gerät eine erwartete Lebensdauer von 5 Jahren .
- Bei unsachgemäßer Installation erlischt die Garantie.
- Zulässige Umgebungstemperaturen für den Einsatz beachten

Reinigung

Die Geräteoberfläche sollte mit alkoholbasierten Tüchern gereinigt werden.

Wartung

Wenden Sie sich bezüglich der regelmäßigen Wartung und Kalibrierung bitte an Ihren lokalen Charder-Händler. Eine regelmäßige Überprüfung der Genauigkeit wird empfohlen; die Häufigkeit richtet sich nach Nutzungsgrad und Zustand des Geräts.

Gewährleistung/Haftung

- Die Garantiezeit beträgt achtzehn (18) Monate und beginnt mit dem Kaufdatum. Bitte bewahren Sie Ihren Kaufbeleg als Nachweis auf.
- Für Schäden, die aus nachfolgenden Gründen entstanden sind, wird keine Gewähr übernommen: ungeeignete oder unsachgemäße Lagerung oder Verwendung, fehlerhafte Montage bzw. Inbetriebsetzung durch den Eigentümer oder Dritte, natürliche Abnutzung, Veränderungen oder Modifikationen, fehlerhafte oder nachlässige Behandlung, chemische, elektrochemische oder elektrische Störungen , sofern die Schäden nicht auf ein Verschulden von Charder zurückzuführen sind .
- Dieses Gerät enthält keine vom Benutzer gewarteten Teile. Alle Wartungsarbeiten, technischen Inspektionen und Reparaturen sollten von einem autorisierten Charder-Servicepartner unter Verwendung von Originalzubehör und -ersatzteilen von Charder durchgeführt werden. Charder haftet nicht für Schäden, die durch unsachgemäße Wartung oder Verwendung entstehen. Bei Demontage des Geräts erlischt die Garantie.

Meldung von Vorfällen

Jeder schwerwiegende Zwischenfall im Zusammenhang mit dem Gerät sollte dem Hersteller, dem EU-Vertreter (sofern das Gerät in einem EU-Mitgliedsstaat verwendet wird) und der zuständigen Behörde im Mitgliedstaat des

Benutzers/Probanden gemeldet werden.

II. Installation

A. Anbringen des Kopfstoppers

Wenn der Kopfstopper lose ist, montieren Sie ihn bitte wie unten gezeigt:

1.

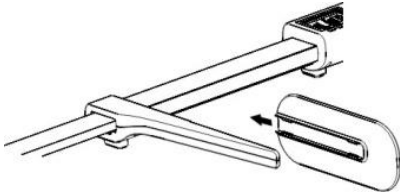

2.

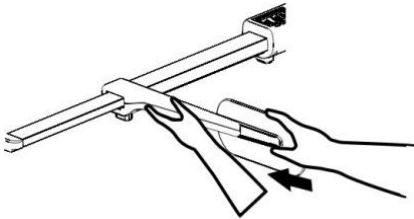

3.

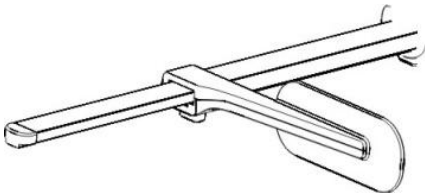

B. Zusammenbau mit Säuglingswaage (abnehmbare Messschale)

1. Befestigen Sie die Halterung mit den Halterungsschrauben*2 am Tablett

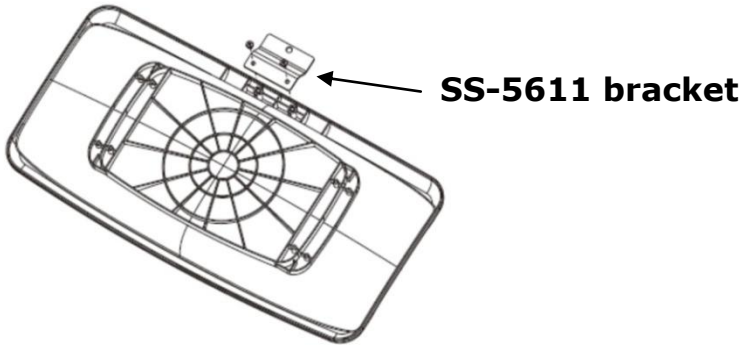

2. Schieben Sie das HM80M auf die Halterung und drücken Sie die Schnalle fest

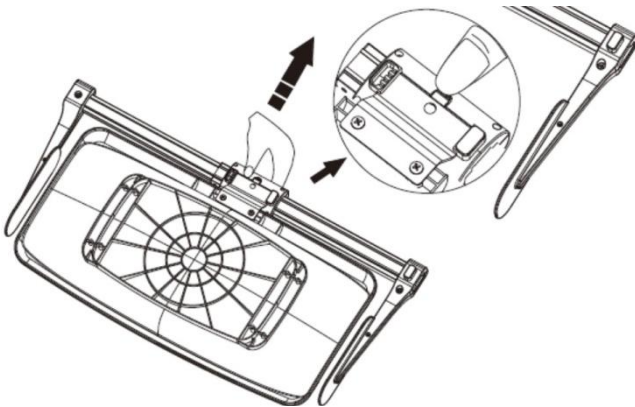

C. Zusammenbau mit der Säuglingswaage MS5900

1. Halterungshalter-Abdeckung entfernen.

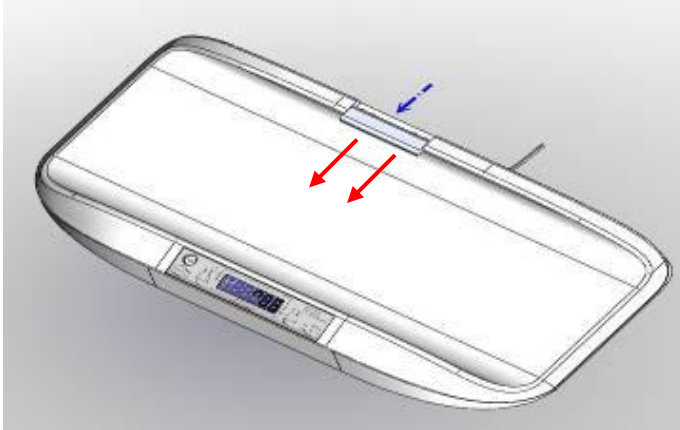

2. Halterung mit zwei Schrauben am Gerät befestigen.

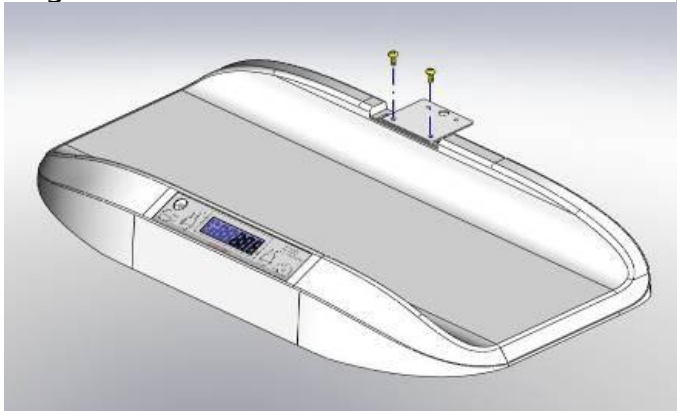

3. Befestigen Sie die Höhenstange vorsichtig an der Halterung, bis ein Klickgeräusch zu hören ist.
(HM80D als Beispiel verwendet, gleiches Verfahren für HM80M)

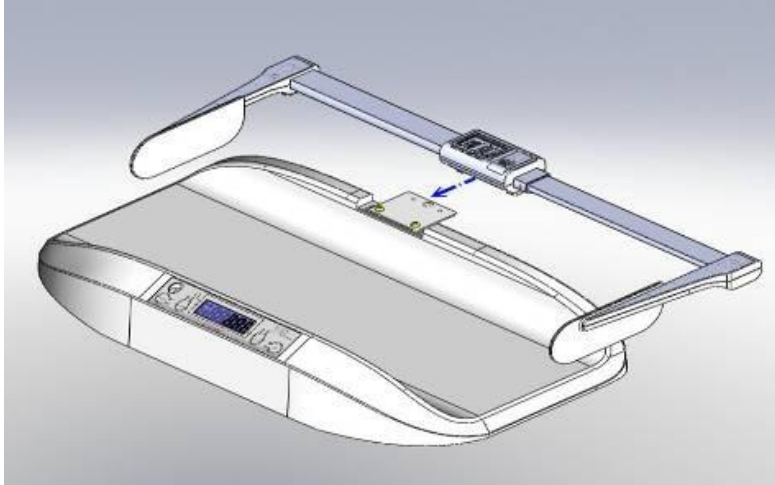

4. Montieren Sie die Halterungshalter-Abdeckung.

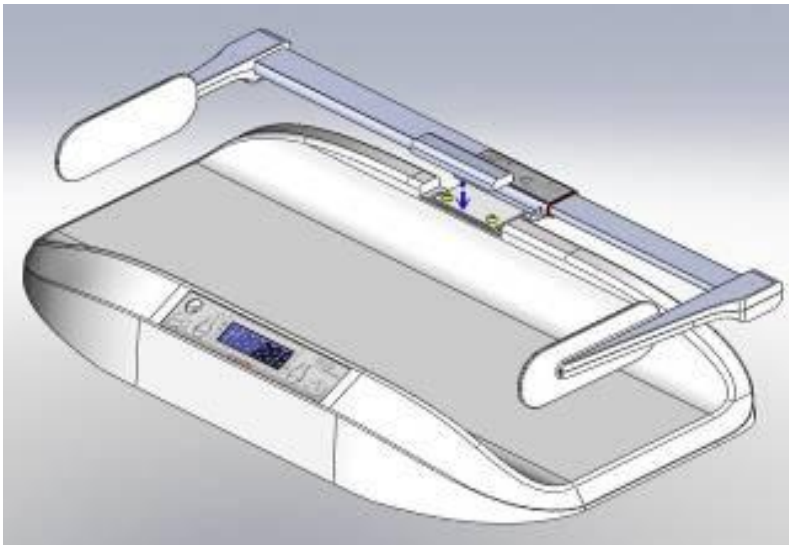

5. Demontage des Höhenmessstabs

Suchen Sie die Schnalle am unteren Ende der Messstange. Drücken Sie die Schnalle nach unten und ziehen Sie die Messstange heraus.

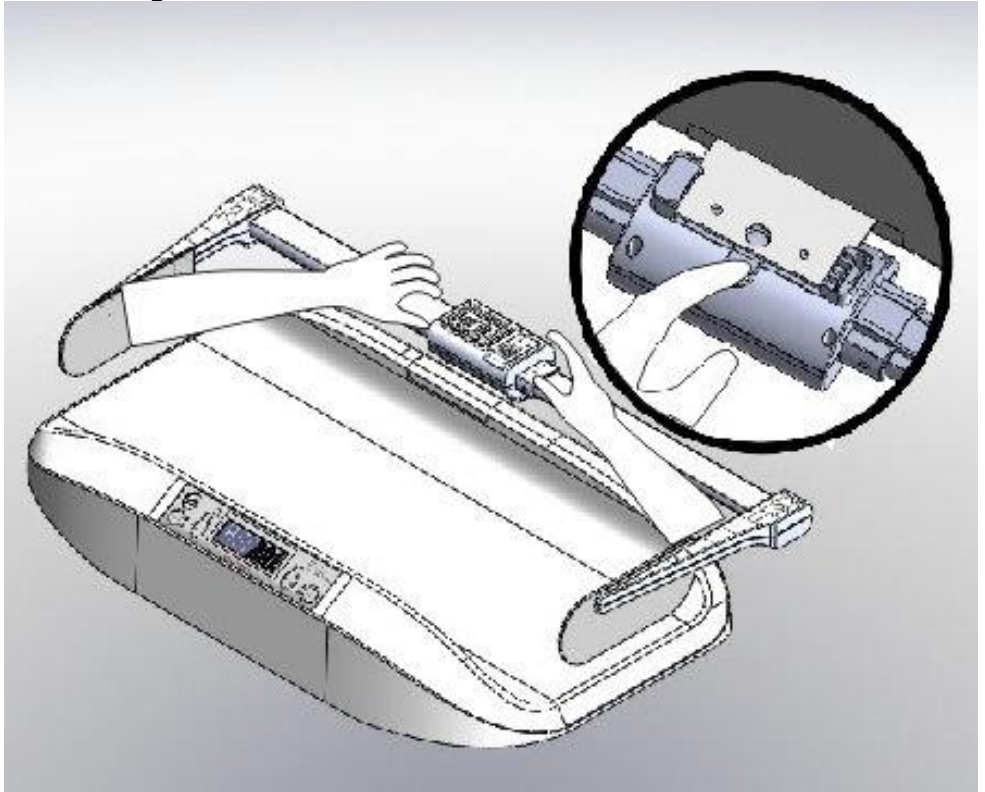

D. Zusammenbau mit der Säuglingswaage MS2400

1. Halterung am Gerät befestigen und Schrauben mit Schraubendreher festziehen.

Ausführung mit Gummikopfpolster

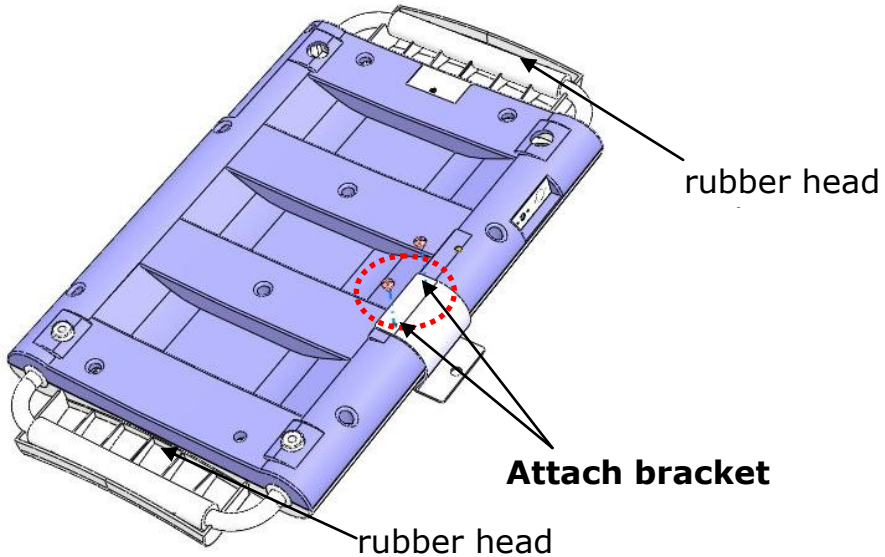

Ausführung ohne Gummikopfpolster

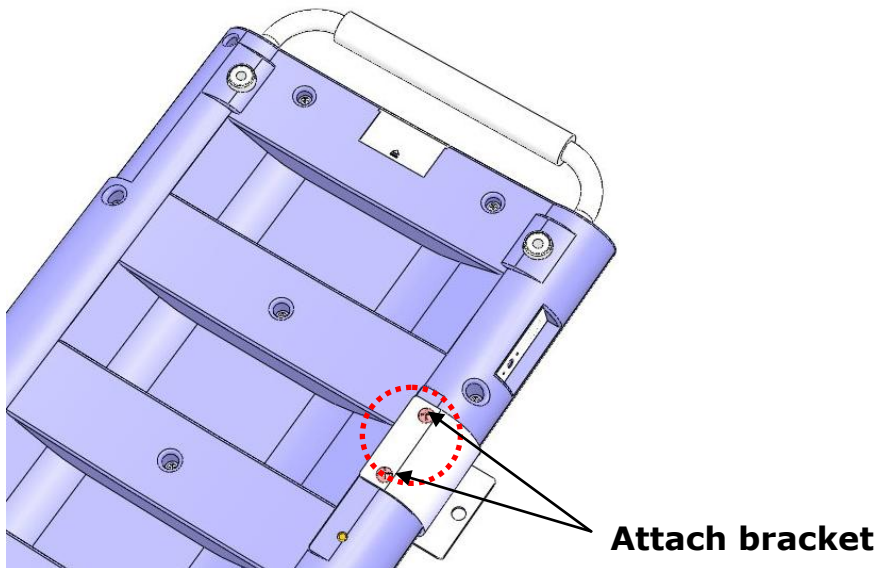

2. Den Höhenmessaufsatz (HM80D oder HM80M) an die Halterung anschließen . Ein Klickgeräusch ist zu hören.

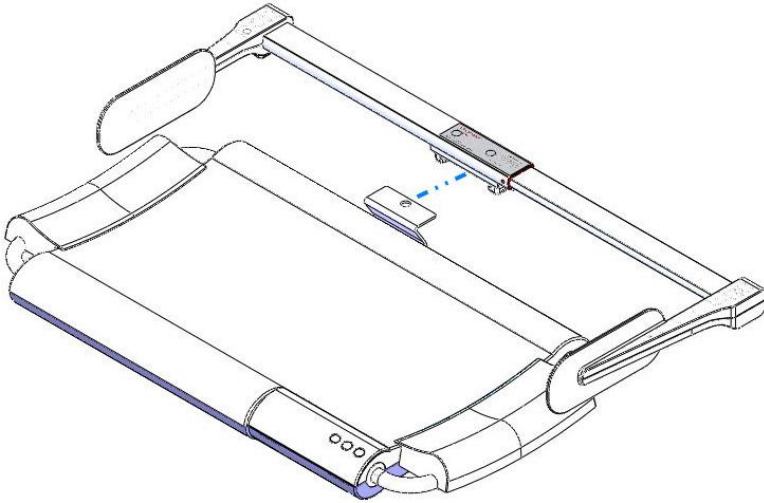

3. Um das Höhenmessgerät abzunehmen, suchen Sie den Riegel an der Rückseite des Aufsatzes. Drücken Sie die Schnalle nach unten und nehmen Sie den Aufsatz vorsichtig aus der Halterung.

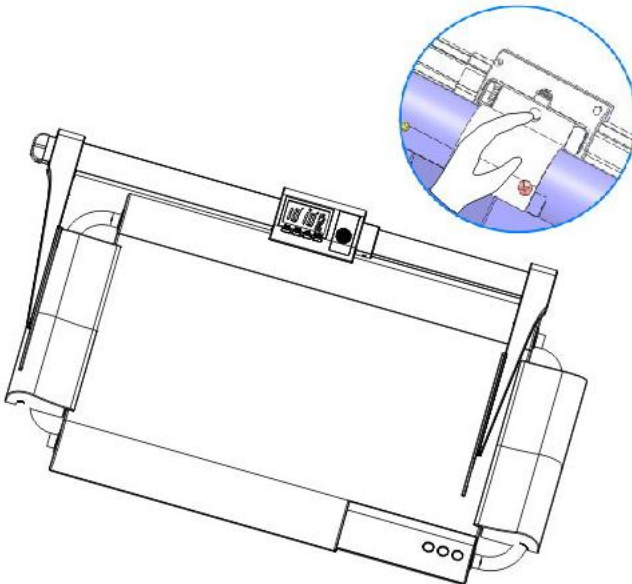

III. Gerät verwenden

A. Durchführen der Messung

1. Legen Sie das Kleinkind auf eine flache Unterlage, so dass der Kopf den Kopfstopper berührt . Richten Sie die Füße des Kleinkinds gerade aus .

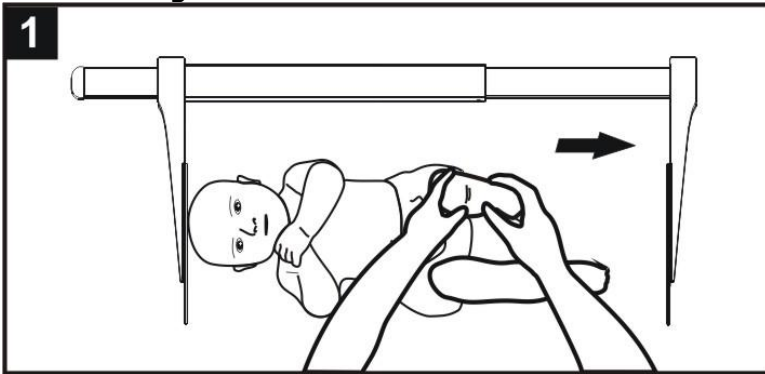

2. Drücken Sie mit der rechten Hand den Fußstopper nach oben, bis er die Fußsohlen des Kindes berührt. Lesen Sie das Messergebnis ab.

Picture A

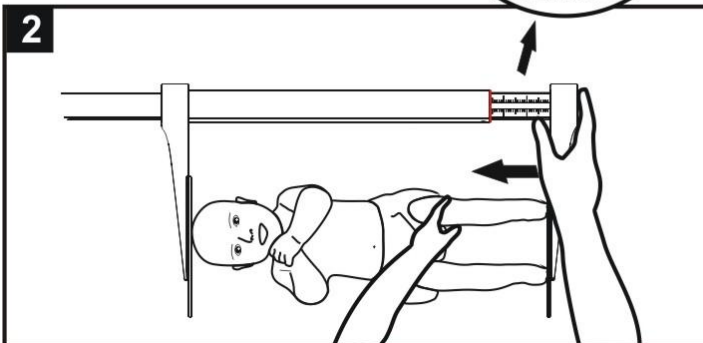
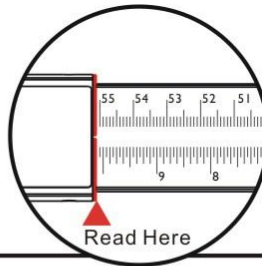

IV. Produktspezifikationen

Modell		HM80M
Höhenmessung	Reichweite	35-80 cm 133/4-31 1/2 Zoll
	Abschluss	1 mm 1/16 Zoll
	Genauigkeit	± 10 mm
Maße	Gesamt	87 0 (B) x 290 (T) x 7 0 (H) mm
	Gerätegewicht	0,5 kg
Betriebsumgebung		+5 °C ~+ 35 °C 700 hPa ~1060 hPa
Optionales Zubehör		Halterungssatz zur Montage an kompatible Charder Säuglingswaage
Standardzubehör		Benutzerhandbuch x1

V. Konformitätserklärung

Dieses Produkt wurde gemäß den harmonisierten europäischen Normen und den Bestimmungen der unten aufgeführten Richtlinien hergestellt:

	Verordnung (EU) 2017/745 über Medizinische Geräte
	2014/31/EU Richtlinie über nichtselbsttätige Waagen (nur OIML-Modelle)

RoHS-Richtlinie 2011/65/EU und Delegierte Richtlinie (EU) 2015/863

Funkanlagenrichtlinie 2014/53/EU

(gilt bei Verwendung eines Funkmoduls)

Teil 15 der Federal Communications Statement Rules

Dieses Gerät darf keine schädlichen Störungen verursachen.

Dieses Gerät muss alle empfangenen Störungen tolerieren, einschließlich Störungen, die einen unerwünschten Betrieb verursachen können.

Die oben genannten Markierungen finden Sie im separaten Dokument auf dem Geräteaufkleber.

Autorisierter EU-Vertreter:



Obelis s.a.
Bd Général Wahis, 53
B-1030 Brussels
Belgium

Manufactured by:



Charder Electronic Co., Ltd.
No.103, Guozhong Rd., Dali Dist.,
Taichung City 41262 ,Taiwan

CD-IN-01471 REV001 08/2024