



Hebewaage

BENUTZERHANDBUCH MHS2710





Bitte halten Sie die Bedienungsanleitung griffbereit und befolgen Sie die Gebrauchsanweisungen.

INHALTSVERZEICH

I. Erklärung der Texte/Symbole auf dem Etikett/der Verpackung des Geräts	4
II. Urheberrechtshinweis	6
III. Sicherheitshinweise	7
A. Allgemeine Informationen	7
B. EMC-RICHTLINIEN	11
IV. Installation	16
A. Sicherheitswarnung.....	16
B. Einlegen der Batterien	22
V. Anzeige- und Tastenfunktionen	24
VI. Gerät verwenden	26
A. Grundlegende Bedienung	26
B. Hold	26
C. BMI.....	27
D. Tare	28
VII. Geräteeinrichtung	29
VIII. Drahtlose Verbindung	30
IX. Fehlerbehebung	31
Fehlermeldungen	32
X. Produktspezifikationen	33
A. Geräteinformationen	33
Technische Daten für Gelenke.....	34
XI. Konformitätserklärung	36

I. Erklärung der Texte/Symbole auf dem Etikett/der Verpackung des Geräts

Text/Symbol	Bedeutung
	Achtung, lesen Sie die beigelegten Unterlagen vor Gebrauch
	Getrennte Sammlung von Abfällen elektrischer und elektronischer Geräte gemäß Richtlinie 2002/96/EG. Gerät nicht mit dem Hausmüll entsorgen
	Name und Adresse des Geräteherstellers, Jahr/Land der Herstellung
	Lesen Sie das Benutzerhandbuch sorgfältig vor der Installation und Verwendung und befolgen Sie die Gebrauchsanweisungen
	Medizinisches elektrisches Gerät, Typ B angewandter Teil
	Medizinisches elektrisches Gerät, Typ BF angewandter Teil
	Katalognummer des Geräts / Modellnummer
	Name und Adresse des bevollmächtigten Vertreters in der Europäischen Union
	Das Gerät ist ein Medizinprodukt. Der Text gibt die Geräte-Kategorie an
	Chargen- oder Losnummer des Herstellers für das Gerät
	Seriennummer des Geräts
	Eindeutige Geräteerkennung
	Eichskalenintervall. Wert ausgedrückt in Masseneinheiten. Dient zur Klassifizierung und Überprüfung eines Geräts
	Das Gerät entspricht der Verordnung (EU) 2017/745 über Medizinprodukte. Die vierstellige Zahl ist die Kennung der benannten Stelle für Medizinprodukte

Das Gerät entspricht den EG-Richtlinien (nur überprüfte Modelle)

CE **M 20** 0122

M: Konformitätskennzeichen gemäß Richtlinie 2014/31/EU für nichtselbsttätige Waagen
20: YJahr, in dem die Konformitätsbewertung durchgeführt und das CE-Kennzeichen angebracht wurde. (z.B.: 20=2020)

0122: Kennnummer der benannten Stelle für Metrologie



Das Gerät ist eine Waage der Klasse III gemäß Richtlinie 2014/31/EU (nur überprüfte Modelle)



Name und Adresse des Unternehmens, das das Gerät importiert (falls zutreffend)



Name und Adresse der für die Übersetzung der Gebrauchsanweisung verantwortlichen Stelle (falls zutreffend)

CON.

Ereigniszähler, der bestätigt, wie oft das Gerät kalibriert wurde (falls zutreffend)



Das Gerät entspricht der Zulassung der Nationalen Kommunikationskommission Taiwans (NCC)



Das Gerät entspricht den Vorschriften der US-amerikanischen Federal Communications Commission

UK **M 20** 8506

Das Gerät entspricht den britischen Vorschriften für nichtselbsttätige Waagen von 2020 (nur überprüfte Modelle)
M: Konformitätskennzeichen gemäß den Vorschriften von 2020 für nichtselbsttätige Waagen
20: Jahr, in dem die Konformitätsbewertung durchgeführt und das UKCA-Kennzeichen angebracht wurde. (z.B. 20=2020)
8506 : Kennnummer der zugelassenen Stelle für Metrologie



Das Gerät entspricht allen in Großbritannien geltenden Produktvorschriften



Polung des Geräts

" Bei Abweichungen hat das Symbol auf dem Gerät selbst Vorrang "

II. Urheberrechtshinweis

Urheberrechtshinweis Charder Electronic Co., Ltd.

No.103, Guozhong Rd., Dali Dist., Taichung City 41262 Taiwan

Tel: +886-4-2406 3766

Fax: +886-4-2406 5612

Urheberrechtshinweis: www.chardermedical.com

E-mail: info_cec@charder.com.tw

Copyright© Charder Electronic Co., Ltd. Alle Rechte vorbehalten.
Dieses Benutzerhandbuch ist durch internationales Urheberrecht geschützt. Alle Inhalte sind lizenziert, und die Verwendung unterliegt der schriftlichen Genehmigung von Charder Electronic Co., Ltd. (im Folgenden Charder). (hereinafter Charder) Charder haftet nicht für Schäden, die durch die Nichteinhaltung der in diesem Handbuch aufgeführten Anforderungen verursacht werden. Charder behält sich das Recht vor, Druckfehler im Handbuch ohne vorherige Ankündigung zu korrigieren und das Äußere des Geräts zu Qualitätszwecken ohne Zustimmung des Kunden zu ändern.



Charder Electronic Co., Ltd.
No. 103, Guozhong Rd., Dali Dist.,
Taichung City, 41262 Taiwan

III. Sicherheitshinweise

A. Allgemeine Informationen

Vielen Dank, dass Sie sich für dieses Charder Medical-Gerät entschieden haben. Es wurde entwickelt, um einfach und unkompliziert zu bedienen zu sein, aber wenn Sie auf Probleme stoßen, die in diesem Handbuch nicht behandelt werden, wenden Sie sich bitte an Ihren örtlichen Charder-Servicepartner.

Bevor Sie mit dem Betrieb des Geräts beginnen, lesen Sie bitte dieses Benutzerhandbuch sorgfältig durch und bewahren Sie es an einem sicheren Ort für spätere Bezugnahme auf. Es enthält wichtige Anweisungen zur Installation, zum ordnungsgemäßen Gebrauch und zur Wartung.

Zweckbestimmung

Dieses Medizinprodukt ist gemäß den nationalen Vorschriften dafür ausgelegt, das Gewicht innerhalb der Spezifikationen zu messen, für eine gewichtsbezogene Nutzung durch Fachkräfte.

Der Patient sitzt in einer an das Gerät befestigten Schlinge, die mit einem Hebeseystem verbunden ist. Das Hebeseystem hebt den Patienten vom Boden, während das Gerät das Gewicht misst.

Klinischer Nutzen

Die Messergebnisse können von Fachkräften verwendet werden, um gewichtsbezogene Probleme zu diagnostizieren (und zu überwachen).

Vorgesehene medizinische Indikationen/Kontraindikationen

Messung: Körpergewicht des Patienten. Es sind keine bekannten Gegenanzeigen für die Messung des Körpergewichts.

Vorgesehenes Patientenprofil

- (a) Alter: keine Einschränkungen
- (b) Gewicht: keine Einschränkungen innerhalb der Gewichtskapazität des Geräts (Hinweis: Das Gerät wird zusammen mit einem Hebeseystem verwendet; daher muss auch die maximale Kapazität des Hebeseystems berücksichtigt werden. Wenn diese geringer ist als die Kapazität des Geräts, sollte die niedrigere Kapazität als Obergrenze verwendet werden).

- (c) Patientenzustand: erfordert die Messung des Körpergewichts. Der Patient sitzt wahrscheinlich in einer an das Hebesystem befestigten Schlinge.

Vorgesehenes Benutzerprofil

- (a) Mindestens 20 Jahre alt
- (b) Mindestkenntnisse:
- In der Lage, auf Gymnasialniveau zu lesen und arabische Ziffern zu verstehen (z. B. 1, 2, 3, 4...)
 - Grundkenntnisse in Hygiene
 - In der Bedienung des Geräts geschult
 - Das Benutzerhandbuch gelesen
- (c) Sprache
- In der Lage, die Sprache des Benutzerhandbuchs und die Bildschirmanweisungen zu lesen
- (d) Qualifikationen
- Keine speziellen Zertifikationen oder Qualifikationen erforderlich
 - In der Lage, den Patienten während des Hebevorgangs zu unterstützen.

Bewertung des Restrisikos

- (a) Alle vorhersehbaren Risiken wurden bewertet und als akzeptabel angesehen. Im Allgemeinen ist das wahrscheinlichste Risiko, das durch eine falsche Nutzung des Geräts verursacht wird, eine weniger genaue Messung (oder die Unfähigkeit, das Gerät zur Messung zu verwenden), was kein unmittelbares physisches Risiko für den Patienten oder den Benutzer darstellt.
- (b) Das Nutzen-Risiko-Verhältnis wird als akzeptabel angesehen. Hebewaagen sind eine wichtige Option zur Messung von Patienten. Es ist unwahrscheinlich, dass die Nutzung des Geräts dem Benutzer oder Patienten Schaden zufügt.

Allgemeiner Umgang

- Stellen Sie sicher, dass alle Teile ordnungsgemäß verriegelt und festgezogen sind, bevor Sie das Gerät in Betrieb nehmen.
- Die Messgenauigkeit erfordert, dass die Füße, der Rücken und der Kopf des Probanden gerade ausgerichtet sind. Bitte beachten Sie, dass die Körpergröße im Laufe des Tages variieren kann.
- **ACHTUNG:** Verwenden Sie das Gerät nicht neben Geräten, die elektromagnetische oder andere Arten von Störungen verursachen könnten.

Sicherheitsanweisungen

Bevor Sie das Gerät in Betrieb nehmen, lesen Sie bitte dieses Benutzerhandbuch sorgfältig durch. Es enthält wichtige Anweisungen zur Installation, Nutzung und Wartung des Geräts.

Der Hersteller haftet nicht für Schäden, die durch Nichtbeachtung der folgenden Anweisungen verursacht werden:

- Das Gerät hat eine erwartete Lebensdauer von 5 Jahren, wenn es ordnungsgemäß behandelt, gewartet und regelmäßig gemäß den Anweisungen des Herstellers überprüft wird.
- Eine unsachgemäße Installation macht die Garantie ungültig.
- Beachten Sie die zulässigen Umgebungstemperaturen für den Gebrauch

Reinigung

Die Oberfläche des Geräts sollte mit alkoholbasierten Tüchern gereinigt werden.

Wartung

Bitte kontaktieren Sie Ihren örtlichen Chardeur-Händler für die regelmäßige Wartung und Kalibrierung. Es wird empfohlen, die Genauigkeit regelmäßig zu überprüfen; die Häufigkeit wird durch den Nutzungsgrad und den Zustand des Geräts bestimmt.

Garantie/Haftung

- Der Garantiezeitraum beträgt achtzehn (18) Monate ab dem Kaufdatum. Bitte bewahren Sie Ihren Kaufbeleg als Kaufnachweis auf.
- Es wird keine Haftung für Schäden übernommen, die aus folgenden Gründen verursacht wurden: unsachgemäße oder ungeeignete Lagerung oder Verwendung, unsachgemäße Installation oder Inbetriebnahme durch den Eigentümer oder Dritte, natürlicher Verschleiß, Änderungen oder Modifikationen, unsachgemäße oder nachlässige Handhabung, chemische, elektrochemische oder elektrische Einflüsse, es sei denn, der Schaden ist auf Fahrlässigkeit seitens Chardeur zurückzuführen.
- Dieses Gerät enthält keine wartungsbedürftigen Teile für den Benutzer. Alle Wartungsarbeiten, technischen Inspektionen und Reparaturen sollten von einem autorisierten Chardeur-Servicepartner unter Verwendung von Originalzubehör und Ersatzteilen von Chardeur durchgeführt

werden. Charder haftet nicht für Schäden, die durch unsachgemäße Wartung oder Nutzung entstehen. Das Auseinanderbauen des Geräts führt zum Erlöschen der Garantie.

Meldung von Vorfällen

Jeder schwerwiegende Vorfall, der in Zusammenhang mit dem Gerät auftritt, sollte dem Hersteller, dem EU-Vertreter (wenn das Gerät in einem EU-Mitgliedstaat verwendet wird) und der zuständigen Behörde des Mitgliedstaates des Benutzers/Patienten gemeldet werden.

B. EMC-RICHTLINIEN

Anleitung und Herstellererklärung - Elektromagnetische Emissionen		
Das Produkt ist für den Einsatz in der unten angegebenen elektromagnetischen Umgebung vorgesehen. Der Kunde oder Benutzer des Produkts muss sicherstellen, dass es in einer solchen Umgebung verwendet wird.		
Emissionsprüfung	Einhaltung	Elektromagnetische Umgebungs-führung
RF -Emissionen CISPR 11	Gruppe 1	Das Produkt verwendet HF-Energie nur für seine internen Funktionen. Daher sind seine HF-Emissionen sehr gering und es ist unwahrscheinlich, dass es Störungen bei elektronischen Geräten in der Nähe verursacht.
RF-Emissionen CISPR 11	Klasse a	Das Produkt ist für den Einsatz in allen Einrichtungen außer privaten Haushalten und solchen geeignet, die direkt an ein Niederspannungsstromversorgungsnetz angeschlossen sind, das Gebäude versorgt, die für private Zwecke genutzt werden.

Hinweise und Herstellererklärung - Elektromagnetische Störfestigkeit

Das Produkt ist für den Einsatz in der unten angegebenen elektromagnetischen Umgebung vorgesehen. Der Kunde oder Benutzer des Produkts muss sicherstellen, dass es in einer solchen Umgebung verwendet wird.

Immunitätstest	Prüfstufe nach IEC 60601	Konformitätstufe	Elektromagnetische Umgebungsführung
Electrostatic discharge(ESD) IEC 61000-4-2	<u>± 8 kV Kontakt</u> <u>± 2 kV, ± 4 kV, ± 8 kV, ± 15 kV Luft</u>	<u>± 8 kV Kontakt</u> <u>± 2 kV, ± 4 kV, ± 8 kV, ± 15 kV Luft</u>	Die Böden sollten aus Holz, Beton oder Keramikfliesen bestehen. Wenn die Böden mit synthetischem Material bedeckt sind, sollte die relative Luftfeuchtigkeit mindestens 30 % betragen.
Power frequency(50, 60 Hz) magnetic field IEC 61000-4-8	30 A/m	30 A/m	Die magnetischen Felder der Netzfrequenz des Produkts sollten die für einen typischen Standort in einer typischen Geschäfts- oder Krankenhausumgebung typischen Werte aufweisen.

HINWEIS: UT ist die Netzwechselfspannung vor Anwendung des Testpegels.

Hinweise und Herstellererklärung - Elektromagnetische Störfestigkeit

Das Produkt ist für den Einsatz in der unten angegebenen elektromagnetischen Umgebung vorgesehen.

Der Kunde oder Benutzer des Produkts sollte sicherstellen, dass es in einer solchen Umgebung verwendet wird.

Immunitätstest	Prüfstufe nach IEC 60601	Konformitätsstufe	Elektromagnetische Umgebungsführung
Radiated RF IEC 61000-4-3	3 V/m <u>80MHz bis 2,7 GHz</u>	3 V/m <u>80MHz bis 2,7 GHz</u>	<p>Empfohlener Abstand:</p> <p>$d = 1,2 \sqrt{P}$ $d = 1,2 \sqrt{P}$ 80MHz bis 800 MHz $d = 2,3 \sqrt{P}$ 800MHz bis 2,7 GHz</p> <p>Dabei ist P die maximale Ausgangsleistung des Senders in Watt (W) gemäß Angaben des Senderherstellers und d der empfohlene Abstand in Metern (m).</p> <p>Die Feldstärken von festen HF-Sendern, die durch eine elektromagnetische Standortuntersuchung ermittelt wurden, ^{a)} sollten in jedem Frequenzbereich unter dem Konformitätspegel liegen. ^{b)}</p> <p>Die Feldstärken von festen HF-Sendern sollten, wie durch eine elektromagnetische Standortuntersuchung ^a ermittelt, geringer sein als der Konformitätspegel in jedem Frequenzbereich ^b.</p>

			<p>In der Nähe von Geräten, die mit dem folgenden Symbol gekennzeichnet sind, können Störungen auftreten:</p> 
<p>HINWEIS 1: Bei 80 MHz und 800 MHz gilt der höhere Frequenzbereich. HINWEIS 2 Diese Richtlinien gelten möglicherweise nicht in allen Situationen. Die elektromagnetische Ausbreitung wird durch Absorption und Reflexion von Gebäuden, Objekten und Menschen beeinflusst.</p>			
<p>a Feldstärken von festen Sendern, wie Basisstationen für Funktelefone (Mobiltelefone/schnurlose Telefone) und mobile Landfunkgeräte, Amateurfunk, AM- und FM-Rundfunk und Fernsehsender, können theoretisch nicht genau vorhergesagt werden. Um die elektromagnetische Umgebung aufgrund fester HF-Sender zu beurteilen, sollte eine elektromagnetische Standortuntersuchung in Betracht gezogen werden. Wenn die gemessene Feldstärke am Standort, an dem das Produkt verwendet wird, den oben genannten anwendbaren HF-Konformitätspegel überschreitet, sollte das Produkt beobachtet werden, um den normalen Betrieb zu überprüfen. Wenn eine anormale Leistung beobachtet wird, können zusätzliche Maßnahmen erforderlich sein, wie z. B. eine Neuausrichtung oder ein Standortwechsel des Produkts.</p> <p>b Im Frequenzbereich von 150 kHz bis 80 MHz sollten die Feldstärken unter 3 V/m liegen.</p>			

Empfohlener Abstand zwischen tragbaren und mobilen HF-Kommunikationsgeräten und dem Produkt

Das Produkt ist für den Einsatz in einer elektromagnetischen Umgebung vorgesehen, in der gestrahlte HF-Störungen kontrolliert werden. Der Kunde oder Benutzer des Produkts kann dazu beitragen, elektromagnetische Störungen zu vermeiden, indem er einen Mindestabstand zwischen tragbaren und mobilen HF-Kommunikationsgeräten (Sendern) und dem Produkt einhält, wie unten empfohlen, entsprechend der maximalen Ausgangsleistung des Kommunikationsgeräts.

Nennleistung des Senders B	Schutzabstand je nach Senderfrequenz M		
	150 kHz bis 80 MHz $d = 1,2\sqrt{P}$	80 MHz bis 800 MHz $d = 1,2\sqrt{P}$	800 MHz bis 2,5 GHz $d = 2,3\sqrt{P}$
0,01	0,12	0,12	0,23
0,1	0,38	0,38	0,73
1	1,2	1,2	2,3
10	3,8	3,8	7,3
100	12	12	23

Für Sender mit einer maximalen Ausgangsleistung, die oben nicht aufgeführt ist, kann der empfohlene Abstand d in Metern (m) mithilfe der für die Frequenz des Senders geltenden Gleichung geschätzt werden, wobei p die maximale Ausgangsleistung des Senders in Watt (W) laut Angaben des Senderherstellers ist.
HINWEIS 1: Bei 80 MHz und 800 MHz gilt der Abstand für den höheren Frequenzbereich.

HINWEIS 2 Diese Richtlinien gelten möglicherweise nicht in allen Situationen. Die elektromagnetische Ausbreitung wird durch Absorption und Reflexion von Gebäuden, Objekten und Menschen beeinflusst.

IV. Installation

A. Sicherheitswarnung

Die Hebewaage darf zu keinem Zeitpunkt kippen.

1. Die Hebewaage darf bei der Installation am Patientenliftsystem NICHT kippen.

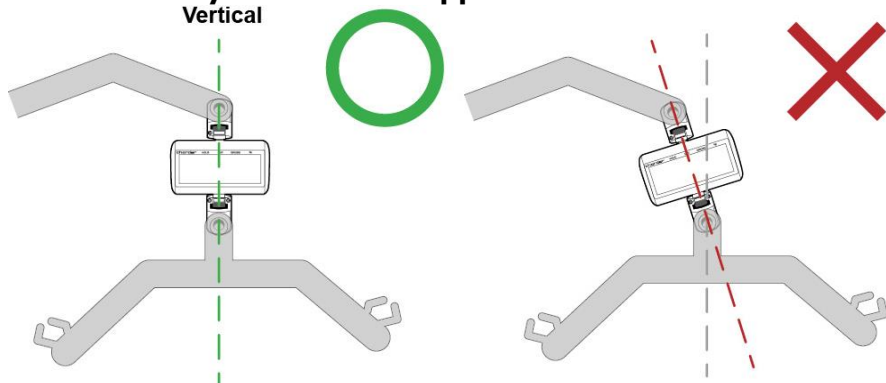

Wenn die Lift Scale bei der Installation geneigt und nicht vollständig vertikal ist, verbiegen sich die Gelenke der Lift Scale. Dies führt schließlich zum Bruch, wenn die Waage oft genug verwendet und ausreichendem Gewicht ausgesetzt wird, da auf die Gelenke eine Kraft ausgeübt wird, für die sie nicht ausgelegt sind.

2. Die Liftwaage darf während des Betriebs des Patientenliftsystems zu KEINEM Zeitpunkt kippen.

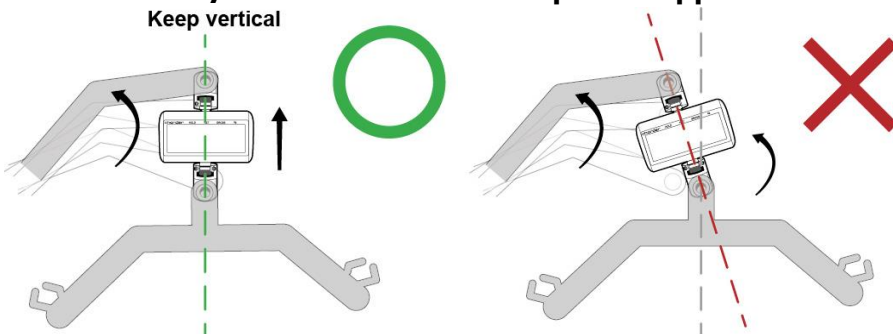

Auch wenn die Liftwaage bei der Installation vollkommen vertikal ist, besteht das gleiche Bruchrisiko, wenn sie während des Betriebs an irgendeiner Stelle verbogen wird (z. B.: Das Patientenliftsystem hebt den Patienten zur Gewichtsmessung an einen höheren Punkt).

WICHTIG: Wenn zu irgendeinem Zeitpunkt eine Neigung oder Biegung beobachtet wird, darf die Liftwaage NICHT verwendet werden.

Überprüfen Sie Kardangelenke vor dem Gebrauch auf Anzeichen von Beschädigung oder Lockerheit

1. Untersuchen Sie die Kardangelenke, die die Liftwaage mit dem Patientenliftsystem verbinden, vor der Verwendung visuell.

Die Liftwaage ist für die Installation zwischen der Hebestange und dem Aufhänger des Patientenliftsystems in einer vollkommen vertikalen Position vorgesehen.

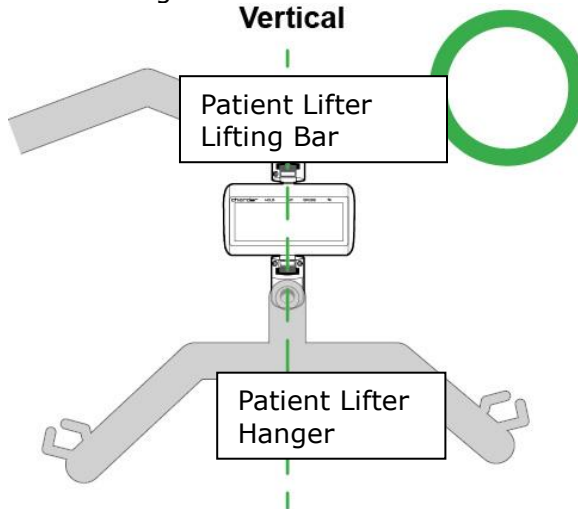

Sowohl die oberen als auch die unteren Kardangelenke sollten auf Verbiegungen überprüft werden.

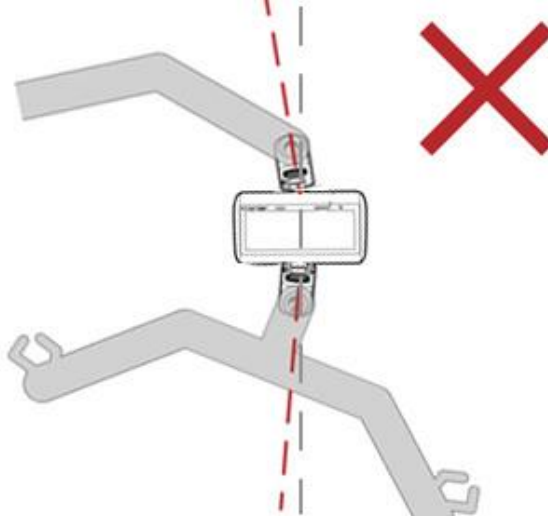

Wenn sichtbare Schäden oder Verbiegungen festgestellt werden, verwenden Sie die Lift Scale NICHT.

2. Wenn kein sichtbarer Schaden zu erkennen ist, sollte die Aufzugswaage manuell gedreht werden, um zu prüfen, ob eine Fehlbewegung möglich ist.

Charder Liftwaagen sollten auf Patientenliftsystemen mit 360-Grad-Schwenklagern installiert werden. Die Drehung sollte mit **dem Liftsystem** und nicht mit dem Gerät erfolgen.

Die Kardangelenke der Hebewaagen MHS2500I / MHS2600I / MHS2700 (mit **festen** Kardangelenken) sind NICHT schwenkbar. Wenn sie manuell verdreht werden können, sind die Gelenke beschädigt und die Hebewaage darf NICHT verwendet werden.



(MHS2500I / MHS2600I / MHS2700 Modell mit nicht rotierendem Kardangelenk)

Die Kardangelenke der Hebewaagen MHS2510I / MHS2610I / MHS2710 (mit **rotierenden** Kardangelenken) sind schwenkbar, jedoch nur **horizontal**. Wenn sie manuell in eine andere Richtung gedreht werden können, sind die Gelenke beschädigt und die Hebewaage sollte NICHT als Waage verwendet werden.

3. Hebewaage und Kleiderbügel müssen sich in alle Richtungen frei bewegen können.

Wenn die freie Bewegung der Lift Scale behindert wird, wirkt eine Drehkraft auf die Lift Scale, die möglicherweise zu Schäden führt.

Die Liftwaage sollte an einem Patientenliftsystem installiert werden, das eine freie 360-Grad-Schwenkbewegung ermöglicht

1. Die Drehung sollte durch ein Patientenliftsystem mit 360 Grad freier Schwenkbarkeit erfolgen.



Auch wenn die Liftwaagen MHS2510I / MHS2610I / MHS2710 mit horizontal rotierenden Kardangelenken verwendet werden, sollte die Rotation durch das Patientenliftsystem und nicht durch die Liftwaage erfolgen, um das Risiko einer Beschädigung der Liftwaage zu minimieren.

Nylock -Schrauben müssen gemäß den Spezifikationen fest eingeschraubt werden

Nylock- Schrauben müssen gemäß dem korrekten Montageverfahren gesichert werden. Bereiten Sie einen Sechskantschraubendreher und einen Drehmomentschlüssel vor.

**1. Eine Seite mit Schraubendreher festhalten/fixieren
Die Nylock -Schrauben mit einem Drehmomentschlüssel
festziehen/befestigen (von der anderen Seite wiederholen)**

WICHTIG: Die Drehmomentstärke muss auf 18 kgf-cm \pm 1 kgf-cm eingestellt werden

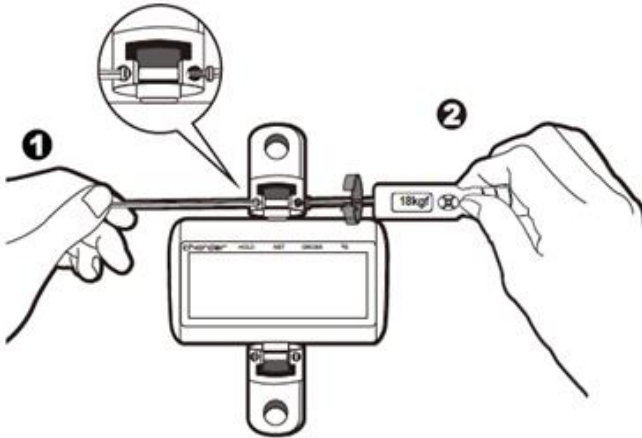

WICHTIG: Die Nylock- Schraube muss von beiden Seiten gesichert werden (eine Seite mit Schraubendreher, die andere Seite mit Drehmomentschlüssel). Die Nylock -Schraube lässt sich nicht festziehen und dreht sich einfach an Ort und Stelle, wenn keine Gegenkraft von der anderen Seite ausgeübt wird.

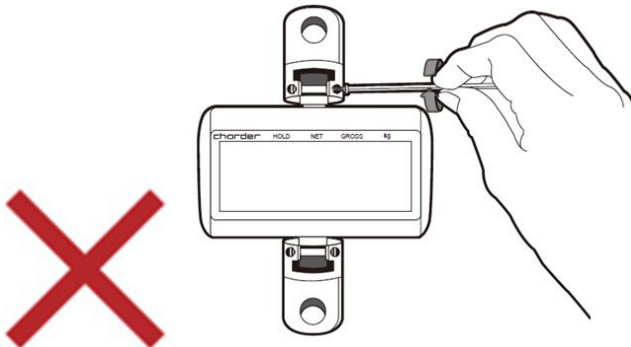

Überprüfen Sie, ob alle Schrauben richtig festgezogen sind

NO.	Artikel	Menge
A	Sechskant -Nylock-Schraube	2 Schrauben pro Verbindung
B	Anschlagschraube	1 Schraube pro Verbindung

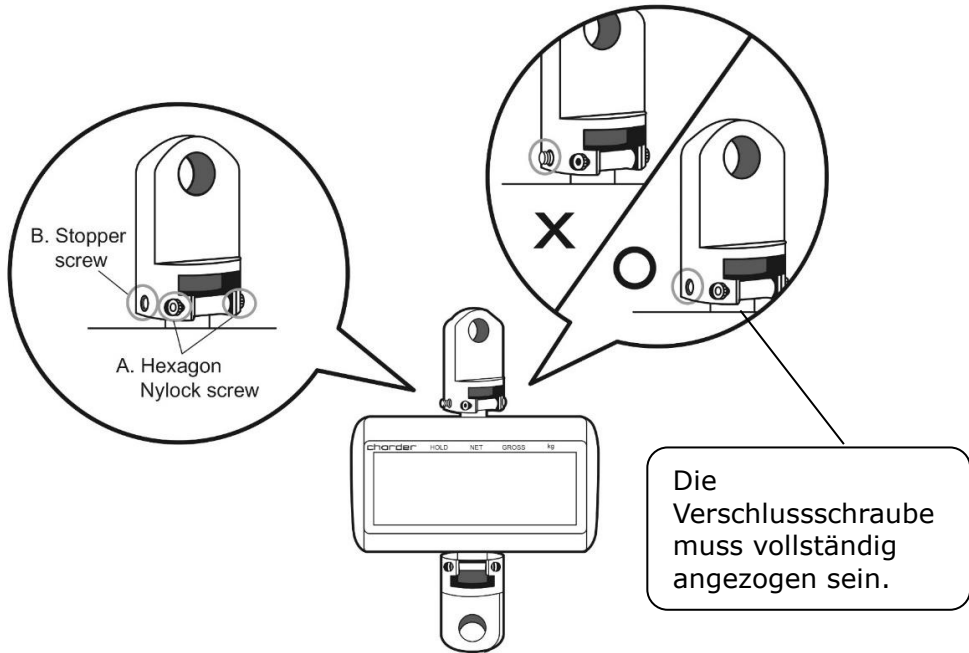

B. Einlegen der Batterien

Das Gerät verwendet einen wiederaufladbaren Akku.

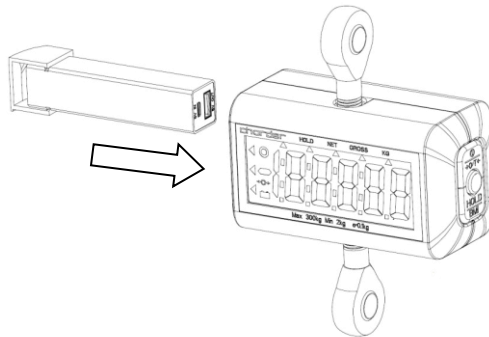

Wenn der Akku schwach ist, laden Sie ihn bitte über den Micro-USB-Anschluss auf. Wenn die Anschlussleuchte **rot blinkt**, wird der Akku geladen. Wenn die Anschlussleuchte dauerhaft **grün leuchtet**, ist der Akku vollständig geladen.

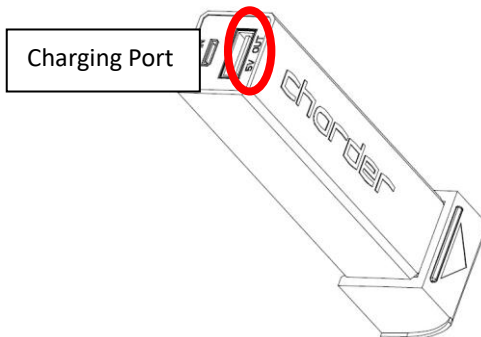

WICHTIG (SICHERHEITSHINWEIS) :

- von Charder erfolgen .
- Der Ladevorgang sollte in einem feuersicheren Bereich und fern von Kindern und Haustieren erfolgen.
- Der Ladevorgang sollte bei einer Temperatur zwischen 10 °C und 45 °C erfolgen . Laden Sie Akkus niemals unbeaufsichtigt oder in der Nähe von Gegenständen wie Teppichen, Möbeln, Holz- oder Vinylböden, Vorhängen oder anderen brennbaren Gegenständen.
- Versuchen Sie nicht, eine aufgeblähte oder gewölbte Batterie

aufzuladen.

- bei Nichtgebrauch an einem kühlen und trockenen Ort gelagert werden .
- Bei häufigem Gebrauch können Batterien voll geladen gelagert werden . Um die Lebensdauer der Batterie zu maximieren, sollten Batterien bei seltenem Gebrauch jedoch nicht voll geladen gelagert werden.
- Batterien, die über einen längeren Zeitraum gelagert werden, sollten mindestens alle drei Monate vollständig aufgeladen werden, um eine Entladung und Beschädigung der Batterie zu vermeiden.

V. Anzeige- und Tastenfunktionen



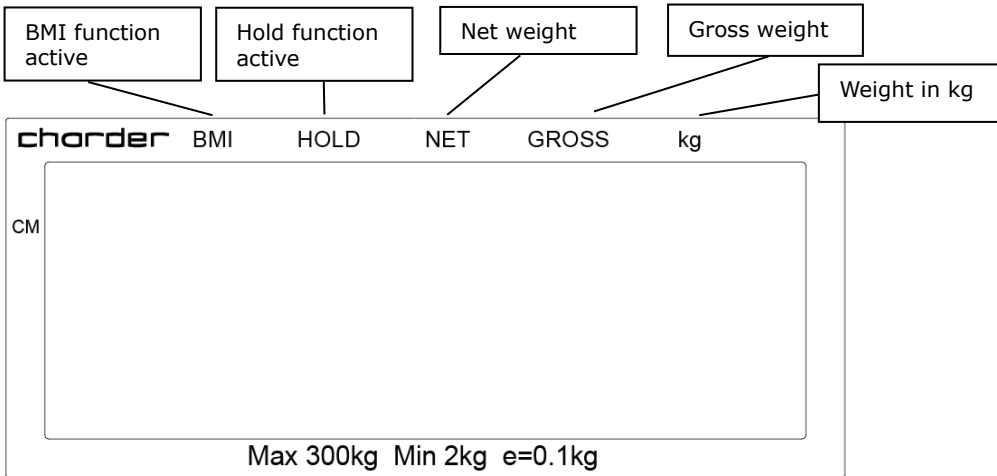

Geräteanzeige (3-Tasten-OIML-Modell)

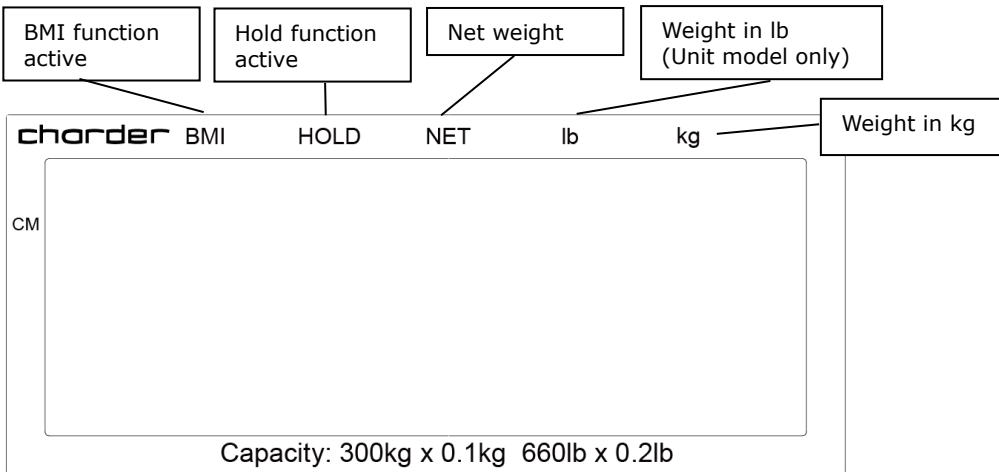

Geräteanzeige (3-Tasten -Gerätemodell)





Anzeige

-  : Kabellos
-  : S- Tisch
-  : Negatives Gewicht
-  : Null
-  : Batterie

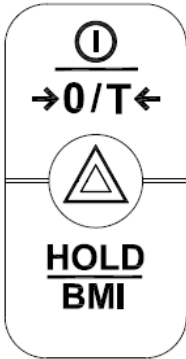
Tastenfunktion (3-Tasten-OIML-Modell)





1. : Ein- oder Ausschalten . Anzeige auf 0,0 kg zurücksetzen . Zum Ausschalten 3 Sekunden gedrückt halten . Im BMI-Modus drücken , um die Körpergröße zu erhöhen.

2.  : Im BMI- Modus drücken, um die Körpergröße zu verringern . 3 Sekunden lang gedrückt halten, um die Geräteeinstellungen aufzurufen

3 . : Stablen Wiegewert bestimmen - wird verwendet, wenn das Gewicht instabil ist. 3 Sekunden lang gedrückt halten, um in den BMI-Modus zu wechseln. Im BMI-Modell drücken, um die Höheneingabe zu bestätigen.

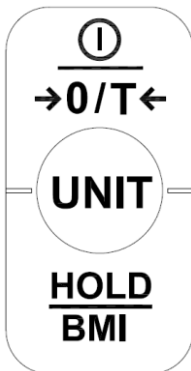
Tastenfunktion (3-Tasten-Gerätemodell)



1. : Ein- oder Ausschalten . Anzeige auf 0,0 kg zurücksetzen . Zum Ausschalten 3 Sekunden gedrückt halten . Im BMI-Modus drücken , um die Körpergröße zu erhöhen.

2. : Zwischen kg und lb wechseln. Die zuletzt verwendete Einheit wird gespeichert. Drücken, um die Körpergröße im BMI- Modus zu verringern. 3 Sekunden lang gedrückt halten, um die Geräteeinstellungen aufzurufen

3. : Stablen Gewichtswert bestimmen - wird verwendet, wenn das Gewicht instabil ist. 3 Sekunden lang gedrückt halten, um in den BMI-Modus zu wechseln. Im BMI-Modell drücken, um die Höheneingabe zu bestätigen.

VI. Gerät verwenden

A. Grundlegende Bedienung

Schalten Sie das Gerät mit  der Taste ein. Das Gerät führt automatisch eine Selbstkalibrierung durch und zeigt die Softwareversion an.

Sobald „0,00 kg“ auf der Anzeige erscheint, ist das Gerät zur Messung bereit.

Hinweis: Wenn auf der Anzeige nicht „0,00 kg“ angezeigt wird, drücken Sie  die Taste, um das Gerät auf Null zu setzen.

Leiten Sie das Objekt an, sich auf die Schlinge (oder ein anderes mit dem Lift verbundenes Gerät) zu setzen. Nachdem sich das Gewicht stabilisiert hat, erscheint das „Stabil“-Symbol auf der Anzeige.

Hinweis: Wenn das Gewicht der Testperson die Kapazität der Waage (einschließlich Tara) überschreitet, zeigt die Anzeige aufgrund einer Überlastung die Meldung „Err“ an.

B. Hold

Die Haltefunktion ermittelt das Durchschnittsgewicht und ist für den Fall vorgesehen, dass sich das Gewicht der Testperson nicht stabilisiert (z. B. bei einem aktiven Kind).

Hinweis: Bei zu starken Schwankungen ist die Ermittlung des Durchschnittsgewichts schwierig und die Haltefunktion funktioniert möglicherweise nicht richtig

1. Schalten Sie das Gerät wie gewohnt ein.
2. Drücken Sie die  Taste. Auf der Anzeige wird „HOLD“ angezeigt.
3. Messung wie gewohnt durchführen.
4. Nach einigen Sekunden wird das Durchschnittsgewicht auf dem Indikator angezeigt. Dieses Gewicht wird gesperrt – ab diesem Zeitpunkt hat die Bewegung des Probanden keinen Einfluss mehr auf das Gewicht .

5. Um das gesperrte Gewicht freizugeben, drücken Sie die **HOLD BMI** Taste erneut, um das Gerät in den Normalmodus zurückzusetzen.

Hinweis : Die Haltefunktion kann aktiviert werden, bevor oder nachdem die Versuchsperson in der Schlinge sitzt.

C. BMI

1. Halten Sie im Normalmodus **HOLD BMI** die Taste gedrückt, um in den BMI-Modus zu wechseln.

2. Auf dem Display wird die zuletzt gemessene Höhe angezeigt. Die Ziffern blinken.

3. Drücken Sie **0/T** die Taste , um die Höhe zu erhöhen, [Δ]

oder **UNIT** , um die Höhe zu verringern. Drücken und halten Sie die Taste , um die Geschwindigkeit zu erhöhen.

4. Nachdem Sie die Körpergröße eingegeben haben, drücken Sie **HOLD BMI** zur Bestätigung.

5. Fahren Sie mit dem Wiegen der Person wie gewohnt fort. Der Indikator zeigt Gewicht, Größe und BMI an.

HINWEIS : Die Haltefunktion kann zu diesem Zeitpunkt verwendet werden, wenn das Gewicht instabil ist

6. Drücken Sie **HOLD BMI** die Taste, um zum Normalmodus zurückzukehren.

Kategorie	BMI (kg/m ²)	Risiko einer Adipositas-bedingten Erkrankung
Unter	< 18,5	Niedrig
Normal	18,5-24,9	Durchschnitt
Über	24,9-29,9	Leicht erhöht
Fettleibigkeit I	30,0 – 34,9	Erhöht
Fettleibigkeit II	35,0-39,9	Hoch
Fettleibigkeit III	> 40	Sehr hoch



(BMI-Standards für Erwachsene der Weltgesundheitsorganisation)

HINWEIS : Obwohl der BMI auf die gleiche Weise berechnet wird, sollten Personen unter 18 Jahren im Vergleich zu den Perzentiltabellen für ihre Altersgruppe separate

Interpretationsstandards verwenden.

D. Tare

Die Tara-Funktion ermöglicht es dem Nutzer, das Gewicht von Gegenständen vom Messergebnis des Gerätes abzuziehen.

1. Legen Sie den zu tariierenden Gegenstand auf die Schlinge.
2. Drücken Sie  die Taste, nachdem das Stabilitätssymbol auf der Anzeige erscheint. Auf dem Display erscheint „0,00 kg“.
3. Führen Sie das zu wiegende Objekt (plus tariertes Objekt) auf die Schlinge. Führen Sie die Messung durch.
4. Um den Tarawert zu löschen, entfernen Sie alle Objekte aus der Schlinge und drücken Sie  die Taste.

VII. Geräteeinrichtung

3-Schlüssel-OIML-Modell

bei eingeschaltetem Gerät die Taste \triangle etwa 3 Sekunden lang gedrückt, bis im Display „SET“ und anschließend die Softwareversion angezeigt wird.

Im Geräte-Setup-Menü:

HOLD
BMI

um zur nächsten Menüoption zu wechseln

\odot
 $\rightarrow 0/T \leftarrow$

zur Bestätigung der Auswahl / zum Aufrufen des Untermenüs

Nachdem die Änderungen abgeschlossen sind, drücken Sie, **HOLD**
BMI

bis „Ende“ auf dem Bildschirm erscheint. Drücken Sie, \odot
 $\rightarrow 0/T \leftarrow$ um die Änderungen zu speichern. Das Gerät wird automatisch neu gestartet und die Änderungen werden übernommen.

Automatische Abschaltung : **A OFF**

Weisen Sie das Gerät an, sich nach einer bestimmten Zeit automatisch abzuschalten.

Auto-Off-Optionen: 60 Sek. / 120 Sek. / 180 Sek. / 240 Sek. / 300 Sek. / Aus

Drücken Sie, **HOLD**
BMI um zwischen den Zeitoptionen umzuschalten

und \odot
 $\rightarrow 0/T \leftarrow$ um die Auswahl zu bestätigen.

Summer/Piepton : **6EEP**

Wenn die Funktion eingeschaltet ist, ertönt ein Piepton, wenn: die Anzeige eingeschaltet ist, Tasten gedrückt werden und das Gewicht stabil ist.

Drücken Sie, **HOLD**
BMI um zwischen Ein/Aus umzuschalten, und \odot
 $\rightarrow 0/T \leftarrow$ die Taste, um die Auswahl zu bestätigen.



3 -Tasten - Einheitsmodell

Bei eingeschaltetem Gerät die  Taste ca. 3 Sekunden gedrückt halten , bis im Display „SET“ und anschließend die Softwareversion angezeigt wird.

Im Geräte-Setup-Menü:

 um zur nächsten Menüoption zu wechseln



 zur Bestätigung der Auswahl / zum Aufrufen des Untermenüs

Nachdem die Änderungen abgeschlossen sind, drücken Sie,  bis „Ende“ auf dem Bildschirm erscheint. Drücken Sie,  um die Änderungen zu speichern. Das Gerät wird automatisch neu gestartet und die Änderungen werden übernommen.

Automatische Abschaltung : 



Weisen Sie das Gerät an, sich nach einer bestimmten Zeit automatisch abzuschalten.

Automatische Abschaltoptionen: 60 Sek. / 120 Sek. / 180 Sek. / 240 Sek. / 300 Sek. / Aus

Drücken Sie,  um zwischen den Zeitoptionen umzuschalten und  um die Auswahl zu bestätigen.

Summer/Piepton : 

Wenn die Funktion eingeschaltet ist, ertönt ein Piepton, wenn: die Anzeige eingeschaltet ist, Tasten gedrückt werden und das Gewicht stabil ist.

Drücken Sie,  um zwischen Ein/Aus umzuschalten, und  die Taste, um die Auswahl zu bestätigen.

VIII. Drahtlose Verbindung

Wenn das Gerät über ein Wireless-Modul verfügt, wird es beim Einschalten automatisch aktiviert. Weitere Informationen finden Sie in den Anweisungen zur Wireless-Software von CharDer.

IX. Fehlerbehebung

Bevor Sie sich bezüglich einer Reparatur an Ihren lokalen Charde-Händler wenden, empfehlen wir Ihnen, die folgenden Verfahren zur Fehlerbehebung in Betracht zu ziehen:

Selbstinspektion

1. Das Gerät lässt sich nicht einschalten

- Wenn die Batterieleistung erschöpft ist, ersetzen Sie sie durch neue Batterien

2. Anzeige zeigt „00000“ ZERO SPAN außerhalb des Bereichs

- Störungen aufgrund von Faktoren wie HF-Störungen oder Bodenvibrationen. Bringen Sie das Gerät an einen Ort ohne Störungen und versuchen Sie es erneut
- Externe Objekte stören das Gerät. Befreien Sie den Bereich von störenden Objekten und versuchen Sie es erneut.
- Wenn die oben genannten Schritte das Problem nicht beheben können, ist möglicherweise eine Neukalibrierung erforderlich, um die Wiegegenauigkeit zu korrigieren

Distributor-Unterstützung erforderlich

Wenn die folgenden Fehler auftreten, empfehlen wir Ihnen, sich bezüglich Reparatur- oder Austauschservices an Ihren lokalen Charde- Händler zu wenden:

1. Das Gerät lässt sich nicht einschalten

- Fehlerhafter Ein-/Ausschalter
- Gebrochene oder beschädigte Kabel verursachen Kurzschlüsse oder fehlerhafte Verbindungen
- Durchgebrannte Sicherung

2. Blinkerschaden

- Mögliche Hardwaredefekte sind: ungleichmäßige Helligkeit des LCD-Bildschirms, verschwommener Text, verschmierter Regenbogenbildschirm, falsche Dezimalanzeige
- Daten können nicht gespeichert oder gelesen werden
- Anzeige zeigt " ErrL " nach dem Einschalten des Gerätes
- Tasten reagieren nicht
- Summerstörung

Fehlermeldungen

Fehlermeldung	Grund	Aktion
LobAt	Warnung bei niedrigem Batteriestand Die Batteriespannung ist zu niedrig, um das Gerät zu betreiben	Batterien ersetzen
Err	Überlast Die Gesamtlast übersteigt die maximale Kapazität des Geräts	Reduzieren Sie das Gewicht auf der Messplattform und versuchen Sie es erneut
Err.L	Zählfehler Signal von Wägezellen zu niedrig	Der Fehler wird normalerweise durch eine fehlerhafte Wägezelle oder Verkabelung verursacht. Bitte wenden Sie sich an den Händler
Err.H	Zählfehler Signal von Wägezellen zu hoch	Der Fehler wird normalerweise durch eine fehlerhafte Wägezelle oder Verkabelung verursacht. Bitte wenden Sie sich an den Händler
00000	Nullzählung über dem Kalibrierungs-Nullbereich +10 % beim Einschalten	Neukalibrierung erforderlich. Bitte wenden Sie sich an den Händler.
00000	Nullzählung unter Kalibrierungs-Nullbereich -10 % beim Einschalten	Neukalibrierung erforderlich. Bitte wenden Sie sich an den Händler.
Err.E	Programmfehler Fehler in der Gerätesoftware	Bitte kontaktieren Sie den Händler

X. Produktspezifikationen

A. Geräteinformationen

Modell		MHS2710	
Gewichtsmessung	Kapazität	Kapazität	Genauigkeit
		150 kg x 0,1 kg	± 150 g
		175 kg x 0,1 kg	± 150 g
		200 kg x 0,1 kg	± 150 g
		230 kg x 0,1 kg	± 150 g
		300 kg x 0,1 kg	± 150 g
		400 kg x 0,2 kg	± 300 g
	OIML	Klasse III	
Einheit	kg/lb (nur Nicht-OIML-Modell)		
LCD Bildschirm	1.0-Zoll-LCD-Bildschirm (5 1/2 Ziffern)		
Maße	Gesamt	122(W) x 60(D) x 180(H) mm	
Gerätegewicht		1.04 kg	
Wichtige Funktionen		On/Off/Zero/Tare, Hold/BMI Unit (non-OIML model) △Setup (OIML model)	
Datenübermittlung		Wireless-Modul (optional) HINWEIS : Das Gerät darf nur von qualifizierten Händlern an das Netzwerk angeschlossen werden.	
Stromversorgung		Wiederaufladbarer Akku	
Betriebsumgebung		0°C~+40°C 35% / 90% RH 700 hPa ~1060 hPa	
Standardzubehör		Benutzerhandbuch , Akku, Micro-USB- Kabel , Netzteil	

Technische Daten für Gelenke

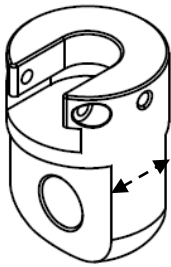
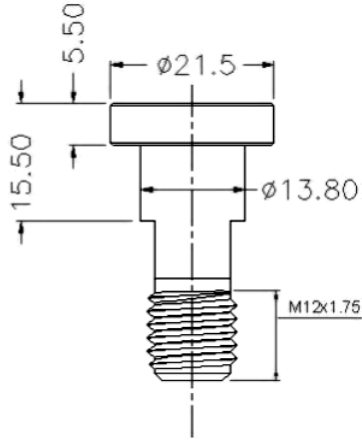
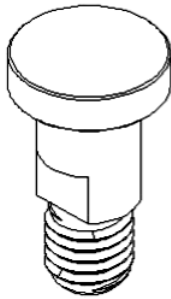

SS-6381 16mm
 SS-6384 13mm
 SS-6385 12mm



SS-7121 18.5mm

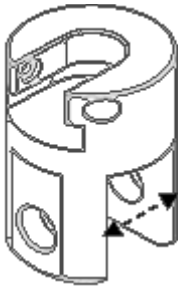

SS-6662 14mm
 SS-6663 24mm
 SS-6664 30mm
 SS1-0681 24mm
 SS1-0691 29mm

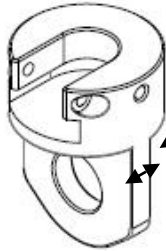

SS-7122 6mm

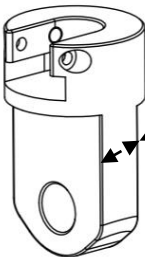

SS1-0641 12mm

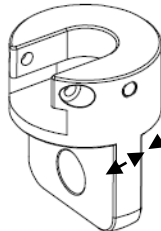

SS-00058 7.7mm

XI. Konformitätserklärung

Dieses Produkt wurde gemäß den harmonisierten europäischen Normen und den Bestimmungen der unten genannten Richtlinien hergestellt:

	(EU) 2017/745 Verordnung über Medizinprodukte
	Richtlinie 2014/31/EU über nichtselbsttätige Waagen (nur OIML-Modelle)

RoHS Richtlinie 2011/65/EU und delegierte Richtlinie (EU) 2015/863

Richtlinie 2014/53/EU über Funkanlagen
(anwendbar bei Verwendung eines drahtlosen Moduls)

Teil 15 der Regeln der Federal Communications Commission

Dieses Gerät darf keine schädlichen Störungen verursachen.

Dieses Gerät muss jede empfangene Störung akzeptieren, einschließlich solcher, die unerwünschte Betriebsabläufe verursachen könnten.

Bitte sehen Sie ein separates Dokument, das die oben genannten Kennzeichnungen auf dem Gerät zeigt.

Bevollmächtigter EU-Vertreter:



Obelis s.a.

Bd Général Wahis, 53
B-1030 Brussels
Belgium



Hergestellt von:
Charder Electronic Co., Ltd.
No.103, Guozhong Rd., Dali Dist.,
Taichung City, 41262 Taiwan
CD-IN-01087 REV001 10/2024