



Hefweegschaal

GEBRUIKERSHANDLEIDING MHS2710

















Houd de handleiding bij de hand en volg de gebruiksinstructies op.

CONTENTS

Uitleg van grafische symbolen op etiket/verpakking ...	4
I. Veiligheidsinstructies.....	7
A. Algemene informatie	7
B. EMC-LEIDING klaring.....	10
II. Installatie.....	15
A. Veiligheidswaarschuwing.....	15
B. Batterijen plaatsen	21
III. Indicator en sleutelfuncties	23
IV. Apparaat gebruiken	25
A. Basisbediening	25
B. Hold	25
C. BMI.....	26
D. Tare	27
V. Apparaatinstellingen	28
VI. Draadloze verbinding.....	30
VII. Problemen oplossen	31
Foutmeldingen.....	32
VIII. Productspecificaties.....	33
A. Apparaatinformatie	33
Technische gegevens voor verbindingen.....	35
IX. Conformiteitsverklaring	36

Uitleg van grafische symbolen op etiket/verpakking

Tekst/Symbool	Betekenis
	Voorzichtig, raadpleeg de bijgevoegde documenten voor gebruik
	Gescheiden inzameling van afval van elektrische en elektronische apparatuur, in overeenstemming met Richtlijn 2002/96/EG. Gooi apparaat niet weg met huishoudelijk afval
	Naam en adres van de fabrikant van het apparaat, en jaar/land van productie
	Lees de gebruikershandleiding zorgvuldig door vóór installatie en gebruik, en volg de gebruiksinstructies.
	Medisch elektrisch apparaat, toegepaste deel Type B
	Medisch elektrisch apparaat, toegepaste deel Type BF
	Catalogusnummer / modelnummer van het apparaat
	Naam en adres van gemachtigde vertegenwoordiger in de Europese Unie
	Device is a medical device. Text indicates device category type
	Batch- of serienummer van de fabrikant voor het apparaat
	Serienummer van het apparaat
	Unieke identificatie van het apparaat
	Verificatieschaalinterval. Waarde uitgedrukt in massa-eenheden. Gebruikt voor classificatie en verificatie van een instrument
	Het apparaat voldoet aan de verordening (EU) 2017/745 betreffende medische hulpmiddelen. Het viercijferige nummer is de identificatie voor het aangemelde lichaam voor medische hulpmiddelen

Het apparaat voldoet aan de EG-richtlijnen (alleen voor gecontroleerde modellen)

CE **M20** 0122

M: Conformiteitslabel in overeenstemming met Richtlijn 2014/31/EU voor niet-automatische weeginstrumenten

20: Jaar waarin de conformiteitsverificatie is uitgevoerd en het CE-label werd aangebracht. (bijv. 20=2020)

0122: Identificatie voor aangemelde instantie voor metrologie



Het apparaat is een klasse III weegschaal in overeenstemming met Richtlijn 2014/31/EU (alleen gecontroleerde modellen)



Naam en adres van de entiteit die het apparaat importeert (indien van toepassing)



Name and address of entity responsible for translating Information For Use (if applicable)

CON.

Evenemententeller die bevestigt hoe vaak het apparaat is gekalibreerd (indien van toepassing)



Het apparaat voldoet aan de goedkeuring van de Taiwanese Nationale Communicatiecommissie (NCC)



Het apparaat voldoet aan de regelgeving van de Amerikaanse Federal Communications Commission

UK **M 20** 8506

Het apparaat voldoet aan de Britse regelgeving voor niet-automatische weeginstrumenten van 2016 (alleen gecontroleerde modellen)

M: Conformiteitslabel in overeenstemming met de regelgeving voor niet-automatische weeginstrumenten van 2016

20: Jaar waarin de conformiteitsverificatie is uitgevoerd en het UKCA-label werd aangebracht. (bijv. 20=2020)

8506: Identificatie voor aangemelde instantie voor metrologie



Het apparaat voldoet aan alle toepasselijke productwetgeving van het VK



Polariteit van de stroomvoorziening van het apparaat

" Bij verschillen heeft het symbool op het apparaat zelf voorrang "

Auteursrechtmededeling
Charder Electronic Co., Ltd.

No.103, Guozhong Rd., Dali Dist., Taichung City 41262 Taiwan

Tel: +886-4-2406 3766

Fax: +886-4-2406 5612

Website: www.chardermedical.com

E-mail: info_cec@charder.com.tw

Copyright© Charder Electronic Co., Ltd. Alle rechten voorbehouden.

Deze gebruikershandleiding is beschermd door internationaal auteursrecht. Alle inhoud is gelicentieerd en het gebruik is onderhevig aan schriftelijke toestemming van Charder Electronic Co., Ltd. (hierna Charder). Charder is niet aansprakelijk voor enige schade veroorzaakt door het niet naleven van de vereisten die in deze handleiding zijn vermeld. Charder behoudt zich het recht voor om drukfouten in de handleiding zonder voorafgaande kennisgeving te corrigeren en het uiterlijk van het apparaat aan te passen voor kwaliteitsdoeleinden zonder toestemming van de klant.



Charder Electronic Co., Ltd.
No. 103, Guozhong Rd., Dali Dist.,
Taichung City, 41262 Taiwan

I. Veiligheidsinstructies

A. Algemene informatie

Bedankt dat u voor dit Charder Medical-apparaat hebt gekozen. Het is ontworpen om eenvoudig en gemakkelijk te bedienen te zijn, maar als u problemen ondervindt die in deze handleiding niet worden behandeld, neem dan contact op met uw lokale Charder-servicepartner.

Lees voor het gebruik van het apparaat deze handleiding zorgvuldig door en bewaar het op een veilige plaats voor toekomstige referentie. Het bevat belangrijke instructies met betrekking tot de installatie, het juiste gebruik en het onderhoud.

Doel van het apparaat

Dit medische apparaat is ontworpen om te worden gebruikt in overeenstemming met de nationale regelgeving, om het gewicht binnen de specificaties te meten, voor gewichtsgerelateerde toepassingen door professionals.

De patiënt zit in een hangmat die aan het apparaat is bevestigd, dat op zijn beurt is verbonden met een liftstelsel. Het liftstelsel heft de patiënt van de grond terwijl het apparaat het gewicht meet.

Klinisch voordeel

Meetresultaten kunnen door professionals worden gebruikt om gewichtsgerelateerde problemen te diagnosticeren (en te monitoren).

Medische indicaties/contra-indicaties

Measurement: patient's body weight. No known contraindications to measurement of body weight.

Beoogd patiëntprofiel

- (a) Leeftijd: Geen beperkingen
- (b) Gewicht: geen beperkingen binnen de gewichtscapaciteit van het apparaat (opmerking: het apparaat wordt gebruikt in combinatie met een liftstelsel; daarom moet ook de maximale capaciteit van het liftstelsel in overweging worden genomen. Als deze lager is dan de capaciteit van het apparaat, moet de lagere capaciteit als bovengrens worden gebruikt)
- (c) Patiëntcondities: vereist meting van het lichaamsgewicht. De

patiënt zit waarschijnlijk in een hangmat die aan het liftstelsel is bevestigd.

Beoogd gebruikersprofiel

- (a) Minimaal 20 jaar oud
- (b) Minimale kennis:
 - In staat om op middelbaar schoolniveau te lezen en Arabische cijfers te begrijpen (bijv. 1, 2, 3, 4...)
 - Basiskennis van hygiëne
 - Getraind in het gebruik van het apparaat
 - De gebruiksaanwijzing gelezen
- (c) Taal
 - In staat om de taal van de gebruiksaanwijzing en de scherm-instructies te lezen
- (d) Kwalificaties
 - Geen speciale certificeringen of kwalificaties vereist
 - In staat om de patiënt te ondersteunen tijdens het liftproces

Evaluatie van het rest-risico

- (a) Alle voorzienbare risico's zijn geëvalueerd en als acceptabel beschouwd. Over het algemeen is het meest waarschijnlijke risico bij onjuist gebruik van het apparaat een minder nauwkeurige meting (of het onvermogen om het apparaat te gebruiken om een meting te verkrijgen), wat geen direct fysiek risico voor de patiënt of de gebruiker vormt.
- (b) De baten-risicoverhouding wordt als acceptabel beschouwd. Babyweegschalen zijn een belangrijke optie voor het meten van patiënten. Het is onwaarschijnlijk dat het gebruik van het apparaat schade toebrengt aan de gebruiker of de patiënt.

Algemeen gebruik

- Zorg ervoor dat alle onderdelen correct zijn vergrendeld en vastgedraaid voordat u het apparaat in gebruik neemt.
- De meetnauwkeurigheid vereist dat de voeten, rug en het hoofd van de proefpersoon recht zijn uitgelijnd. Houd er rekening mee dat de lengte gedurende de dag kan variëren.
- **LET OP:** Gebruik het apparaat niet naast apparatuur die elektromagnetische of andere soorten interferentie kan veroorzaken.

Veiligheidsinstructies

Lees voordat u het apparaat in gebruik neemt deze handleiding zorgvuldig door. Het bevat belangrijke instructies voor de installatie,

het gebruik en het onderhoud van het apparaat.

De fabrikant is niet aansprakelijk voor schade die is veroorzaakt door het niet naleven van de volgende instructies:

- Het apparaat heeft een verwachte levensduur van 5 jaar bij correct gebruik, onderhoud en periodieke inspectie volgens de instructies van de fabrikant.
- Onjuiste installatie maakt de garantie ongeldig.
- Houd rekening met de toegestane omgevingstemperaturen voor gebruik

Reiniging

- De oppervlakte van het apparaat moet worden gereinigd met alcoholhoudende doekjes.

Garantie/Aansprakelijkheid

- De garantietermijn bedraagt achttien (18) maanden, te beginnen op de aankoopdatum. Bewaar uw aankoopbewijs als aankoopbewijs.
- Er wordt geen aansprakelijkheid aanvaard voor schade veroorzaakt door een van de volgende redenen: ongeschikte of onjuiste opslag of gebruik, onjuiste installatie of ingebruikname door de eigenaar of derden, natuurlijke slijtage, wijzigingen of aanpassingen, onjuiste of nalatige behandeling, chemische, elektrochemische of elektrische interferentie, tenzij de schade te wijten is aan nalatigheid van Charder.
- Dit apparaat bevat geen onderdelen die door de gebruiker onderhouden moeten worden. Alle onderhoud, technische inspecties en reparaties moeten worden uitgevoerd door een geautoriseerde Charder-servicepartner, met gebruik van originele accessoires en reserveonderdelen van Charder. Charder is niet aansprakelijk voor schade die voortvloeit uit onjuist onderhoud of gebruik. Het demonteren van het apparaat maakt de garantie ongeldig.

Meldingsprocedure voor incidenten

Elk ernstig incident dat in verband staat met het apparaat moet worden gemeld aan de fabrikant, de EU-vertegenwoordiger (indien het apparaat wordt gebruikt in een EU-lidstaat) en de bevoegde autoriteit van de lidstaat van de gebruiker/patiënt.

B. EMC-LEIDING klaring

Richtlijnen en verklaring van de fabrikant - elektromagnetische emissies		
Het product is bedoeld voor gebruik in de hieronder gespecificeerde elektromagnetische omgeving. De klant of de gebruiker van het product moet ervoor zorgen dat het in een dergelijke omgeving wordt gebruikt.		
Emissietest	Naleving	Elektromagnetische omgevingsgeleiding
RF-emissies CISPR 11	Groep 1	Het product gebruikt alleen RF-energie voor zijn interne functie. Daarom zijn de RF-emissies zeer laag en zullen deze waarschijnlijk geen interferentie veroorzaken in elektronische apparatuur in de buurt.
RF-emissies CISPR 11	Klasse A, eerste klasse	Het product is geschikt voor gebruik in alle omgevingen, behalve in woningen en omgevingen die rechtstreeks zijn aangesloten op een laagspanningsnetwerk dat gebouwen voor huishoudelijke doeleinden van stroom voorziet.

Richtlijnen en verklaring van de fabrikant - elektromagnetische immuiniteit

Het product is bedoeld voor gebruik in de hieronder gespecificeerde elektromagnetische omgeving. De klant of de gebruiker van het product moet ervoor zorgen dat het in een dergelijke omgeving wordt gebruikt.

Immuiniteitstest	IEC 60601-testniveau	Nalevingsniveau	Elektromagnetische omgevingsgeleiding
Electrostatic discharge(ESD) IEC 61000-4-2	<u>± 8 kV contact</u> <u>± 2 kV, ± 4 kV, ± 8 kV, ± 15 kV lucht</u>	<u>± 8 kV contact</u> <u>± 2 kV, ± 4 kV, ± 8 kV, ± 15 kV lucht</u>	Vloeren moeten van hout, beton of keramische tegels zijn. Als vloeren bedekt zijn met synthetisch materiaal, moet de relatieve luchtvochtigheid minimaal 30% zijn
Power frequency(50, 60 Hz) magnetic field IEC 61000-4-8	30 uur/m	30 uur/m	De magnetische velden met de voedingsfrequentie van het product moeten zich op niveaus bevinden die kenmerkend zijn voor een typische locatie in een typische commerciële of ziekenhuisomgeving.

OPMERKING UT is de netspanning vóór toepassing van het testniveau.

Richtlijnen en verklaring van de fabrikant - elektromagnetische immuiniteit

Het product is bedoeld voor gebruik in de hieronder gespecificeerde elektromagnetische omgeving.

De klant of de gebruiker van het product moet ervoor zorgen dat het in deze omgeving wordt gebruikt.

Immunitiestest	IEC 60601-testniveau	Nalevingsniveau	Elektromagnetische omgevingsgeleiding
Uitgestraalde RF IEC 61000-4-3	3 V/m <u>80 MHz tot 2,7 GHz</u>	3 V/m <u>80 MHz tot 2,7 GHz</u>	<p>Aanbevolen scheidingsafstand: $d = 1,2 \sqrt{P}$ $d = 1,2 \sqrt{P}$ 80 MHz tot 800 MHz $d = 2,3 \sqrt{P}$ 800 MHz tot 2,7 GHz Waarbij P het maximale uitgangsvermogen van de zender is in watt (W) volgens de fabrikant van de zender en d de aanbevolen scheidingsafstand in meters (m).</p> <p>Veldsterktes van vaste RF-zenders, zoals bepaald door een elektromagnetisch locatieonderzoek, ^{moeten} lager zijn dan het nalevingsniveau in elk frequentiebereik. ^B</p> <p>Veldsterktes van vaste RF-zenders, zoals bepaald door een elektromagnetisch locatieonderzoek ^a, moeten lager zijn dan het nalevingsniveau in elk frequentiebereik ^b.</p> <p>Er kan interferentie optreden in de buurt van</p>

			apparatuur die is gemarkeerd met het volgende symbool: 
<p>OPMERKING 1 Bij 80 MHz en 800 MHz geldt het hogere frequentiebereik. OPMERKING 2 Deze richtlijnen zijn mogelijk niet in alle situaties van toepassing. Elektromagnetische voortplanting wordt beïnvloed door absorptie en reflectie van structuren, objecten en mensen.</p>			
<p>a Veldsterkten van vaste zenders, zoals basisstations voor radiotelefoons (mobiele/draadloze) en landmobiele radio's, amateurradio, AM- en FM-radio-uitzendingen en tv-uitzendingen kunnen theoretisch niet met nauwkeurigheid worden voorspeld. Om de elektromagnetische omgeving als gevolg van vaste RF-zenders te beoordelen, moet een elektromagnetisch locatieonderzoek worden overwogen. Als de gemeten veldsterkte op de locatie waar het product wordt gebruikt het toepasselijke RF-conformiteitsniveau hierboven overschrijdt, moet het product worden geobserveerd om de normale werking te verifiëren. Als abnormale prestaties worden waargenomen, kunnen aanvullende maatregelen nodig zijn, zoals het heroriënteren of verplaatsen van het product.</p> <p>b Over het frequentiebereik van 150 kHz tot 80 MHz moeten de veldsterkten minder dan 3 V/m zijn.</p>			

Aanbevolen scheidingsafstand tussen draagbare en mobiele RF-communicatieapparatuur en het product

Het product is bedoeld voor gebruik in een elektromagnetische omgeving waarin uitgestraalde RF-storingen onder controle worden gehouden. De klant of de gebruiker van het product kan elektromagnetische interferentie helpen voorkomen door een minimale afstand aan te houden tussen draagbare en mobiele RF-communicatieapparatuur (zenders) en het product, zoals hieronder aanbevolen, afhankelijk van het maximale uitgangsvermogen van de communicatieapparatuur.

Nominaal maximaal uitgangsvermogen van de zender W	Scheidingsafstand volgens frequentie van zender M		
	150 kHz tot 80 MHz $d = 1,2\sqrt{P}$	80 MHz tot 800 MHz $d = 1,2\sqrt{P}$	800 MHz tot 2,5 GHz $d = 2,3\sqrt{P}$
0,01	0,12	0,12	0,23
0,1	0,38	0,38	0,73
1	1,2	1,2	2,3
10	3,8	3,8	7,3
100	12	12	23

Voor zenders met een maximaal uitgangsvermogen dat hierboven niet wordt vermeld, kan de aanbevolen scheidingsafstand d in meter (m) worden geschat met behulp van de vergelijking die van toepassing is op de frequentie van de zender, waarbij p het maximale uitgangsvermogen van de zender in watt is (W) volgens de fabrikant van de zender.

OPMERKING 1 Bij 80 MHz en 800 MHz geldt de scheidingsafstand voor het hogere frequentiebereik.

OPMERKING 2 Deze richtlijnen zijn mogelijk niet in alle situaties van toepassing. Elektromagnetische voortplanting wordt beïnvloed door absorptie en reflectie van structuren, objecten en mensen.

II. Installatie

A. Veiligheidswaarschuwing

De liftweegschaal mag op geen enkel moment kantelen

1. De hefweegschaal mag NIET kantelen wanneer deze op een patiëntenliftsysteem is geïnstalleerd.

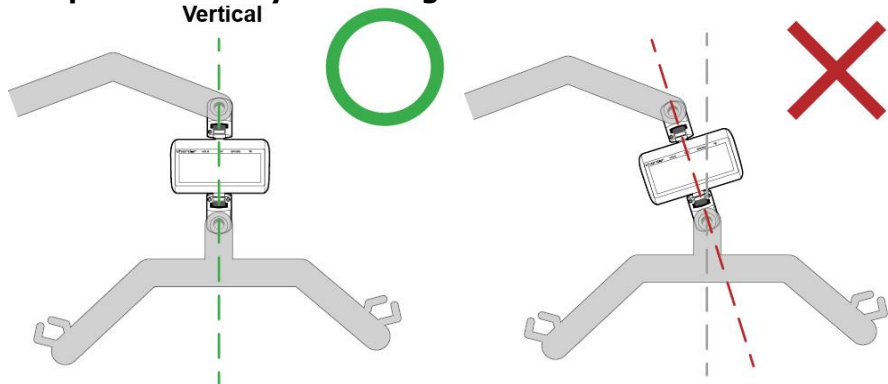

Als de Lift Scale gekanteld is en niet volledig verticaal is geïnstalleerd, zal dit ervoor zorgen dat de verbindingen van de Lift Scale buigen. Dit zal uiteindelijk leiden tot breuk als het vaak genoeg wordt gebruikt en aan genoeg gewicht wordt blootgesteld, omdat er kracht op de verbindingen wordt uitgeoefend op een manier waarvoor ze niet zijn ontworpen.

2. De hefweegschaal mag op geen enkel moment kantelen terwijl het patiëntenliftsysteem in werking is.

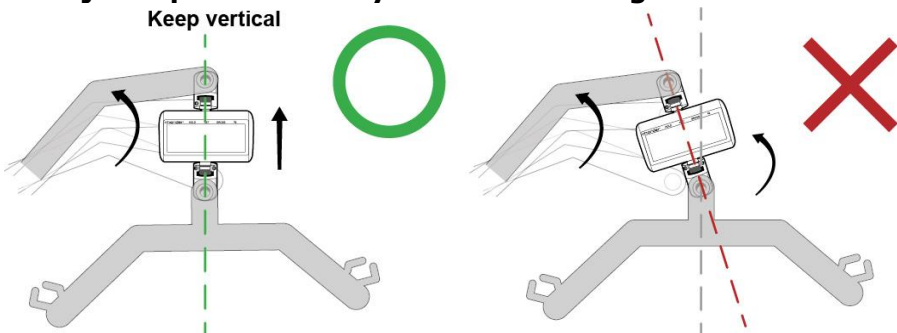

Zelfs als de liftweegschaal volledig verticaal is geïnstalleerd, bestaat er hetzelfde risico op breuk als deze op enig punt tijdens het gebruik wordt verbogen (bijvoorbeeld: het patiëntenliftsysteem tilt de patiënt naar een hoger punt om het gewicht te meten).

BELANGRIJK: Als u op enig moment kanteling of buiging constateert, mag u de hefweegschaal NIET gebruiken.

Controleer de cardankoppelingen vóór gebruik op tekenen van schade of losheid

1. Controleer de cardankoppelingen die de liftweegschaal verbinden met het patiëntenliftsysteem visueel vóór gebruik.

De tilweegschaal is ontworpen om volledig verticaal te worden geïnstalleerd tussen de tilstang en de hanger van het patiëntenliftsysteem.

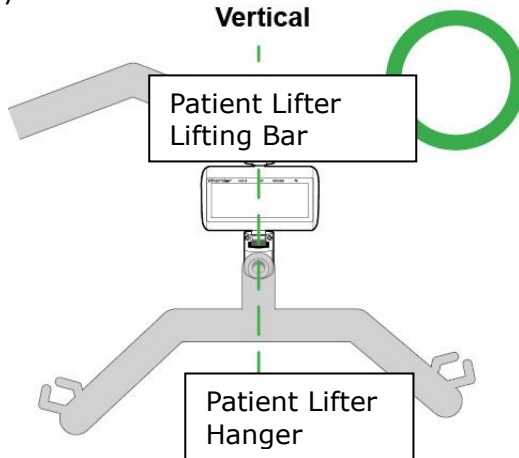

Zowel de bovenste als de onderste cardankoppelingen moeten op buiging worden gecontroleerd.

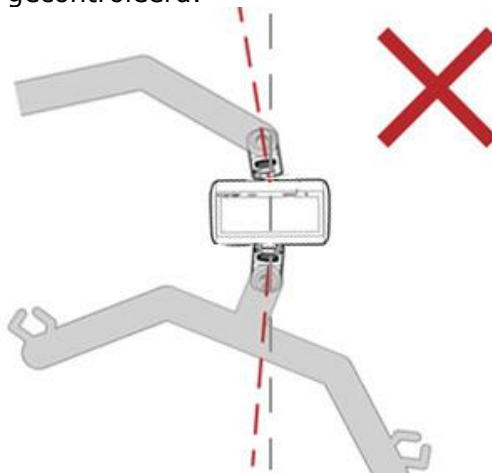

Indien u zichtbare schade of verbuiging constateert, mag u de hefweegschaal NIET gebruiken.

2. Als er geen zichtbare schade wordt waargenomen, moet de liftweegschaal handmatig worden gedraaid om te testen of er mogelijk sprake is van een onjuiste beweging.

Charder Lift Scales moeten worden geïnstalleerd op Patient Lift Systems met 360-graden draailagers. Rotatie moet worden uitgevoerd met behulp van **Lift System** , in plaats van apparaat. De cardankoppelingen op MHS2500I / MHS2600I / MHS2700 Lift Scales (met **vaste** cardankoppelingen) draaien NIET. Als ze handmatig gedraaid kunnen worden, betekent dit dat de koppelingen beschadigd zijn en de Lift Scale NIET gebruikt mag worden.



(MHS2500I / MHS2600I / MHS2700 niet-roterende cardankoppelingsmodel)

De cardankoppelingen op MHS2510I / MHS2610I / MHS2710 Lift Scales (met **roterende** cardankoppelingen) draaien, maar alleen **horizontaal** . Als ze handmatig in een andere richting gedraaid kunnen worden, betekent dit dat de koppelingen beschadigd zijn en de Lift Scale NIET gebruikt mag worden.

3. De hefweegschaal en de hijsbeugel moeten in alle richtingen vrij kunnen bewegen.

Als de vrije beweging van de Lift Scale wordt belemmerd, ontstaat er een draaiende kracht op de Lift Scale, wat schade kan veroorzaken.

De hefweegschaal moet worden geïnstalleerd op een patiëntenliftsysteem dat 360 graden vrije draaiing mogelijk maakt

1. De rotatie moet worden uitgevoerd door een 360 graden vrij draaibaar patiëntenliftsysteem.



Zelfs als de MHS2510I / MHS2610I / MHS2710 hefweegschalen met horizontaal draaiende cardankoppelingen worden gebruikt, moet de rotatie worden uitgevoerd door het patiëntenliftsysteem en niet door de hefweegschaal zelf. Dit om het risico op schade aan de hefweegschaal tot een minimum te beperken.

Nylock- schroeven moeten volgens de specificaties stevig worden vastgedraaid

Nylock- schroeven moeten worden vastgezet volgens de juiste montageprocedure. Bereid één zeskantschroevendraaier en één momentsleutel voor.

1. Houd één kant vast met een schroevendraaier de Nylock- schroeven vast met een momentsleutel (herhaal dit vanaf de andere kant)

BELANGRIJK: De koppelsterkte moet worden ingesteld op 18 kgf-cm \pm 1 kgf-cm

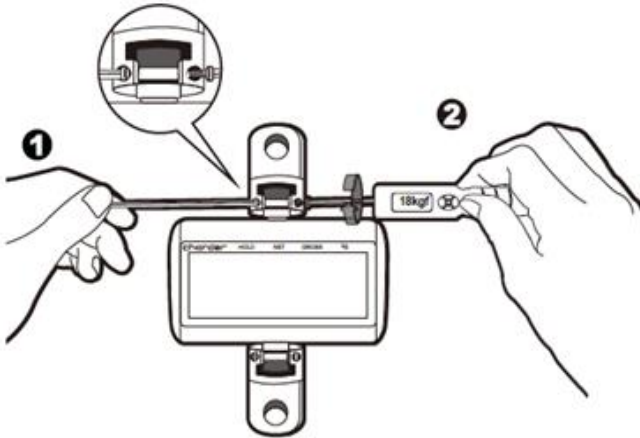

BELANGRIJK: De Nylock -schroef moet aan beide kanten worden vastgezet (één kant met een schroevendraaier, de andere kant met een momentsleutel). De Nylock- schroef kan niet worden vastgedraaid en zal gewoon op zijn plaats draaien als er geen tegenkracht van de andere kant wordt toegepast.

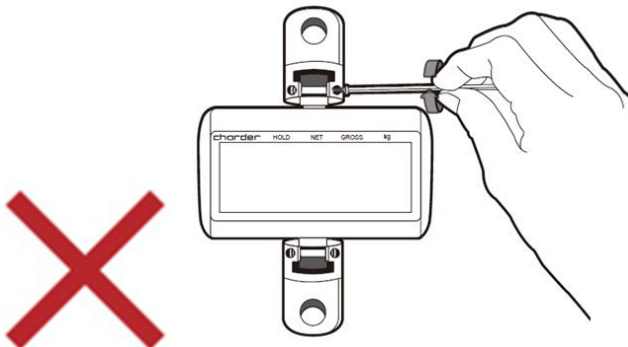

Controleer of alle schroeven goed vast zitten

Nee.	Item	Hoeveelheid
A	Zeskant Nylock schroef	2 schroeven per verbinding
B	Stopschroef	1 schroef per verbinding

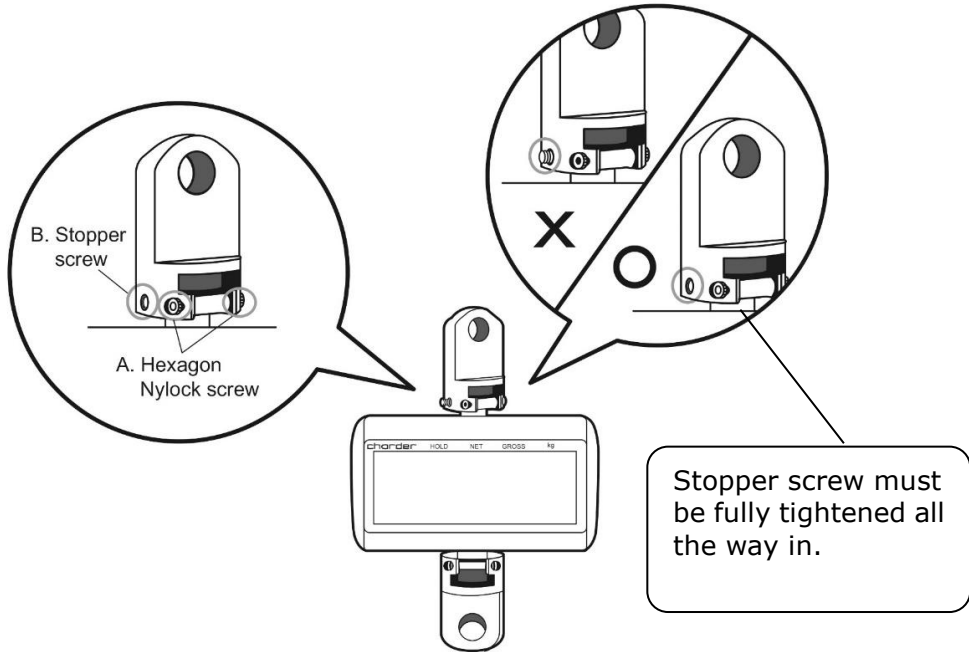

B. Batterijen plaatsen

Het apparaat maakt gebruik van een oplaadbare batterij.

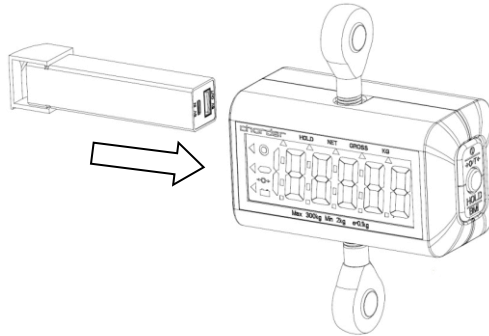

rood knippert , wordt de batterij opgeladen. Wanneer het poortlampje stabiel **groen brandt** , is de batterij volledig opgeladen.

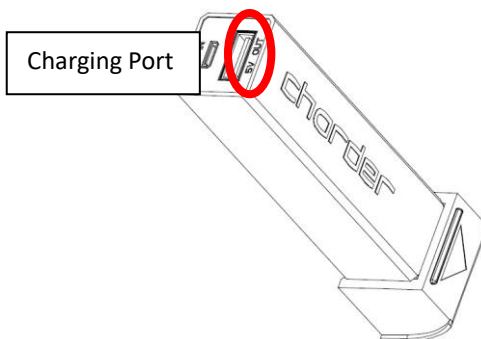

BELANGRIJK (VEILIGHEIDSINFORMATIE) :

- Opladen mag alleen met een goedgekeurde Charder- lader.
- Het opladen moet plaatsvinden in een brandveilige ruimte, buiten bereik van kinderen en huisdieren.
- Het opladen moet worden uitgevoerd bij een temperatuur tussen **10°C en 45°C**. Laad batterijen nooit onbeheerd op, of op plekken waar voorwerpen zoals tapijt, meubels, houten of vinylvloeren, gordijnen of andere brandbare voorwerpen aanwezig zijn.
- Probeer een batterij die gezwollen of uitpuilend is, niet op te

laden.

- Batterijen moeten op een koele en droge plaats worden bewaard wanneer ze niet in gebruik zijn.
- Als ze vaak worden gebruikt, kunnen batterijen volledig opgeladen worden opgeslagen . Om de levensduur van de batterij te maximaliseren, moeten batterijen die niet vaak worden gebruikt, niet volledig opgeladen worden opgeslagen.
- Batterijen die langdurig worden opgeslagen, moeten minstens eens in de drie maanden volledig worden opgeladen om leeglopen en schade aan de batterij te voorkomen.

III. Indicator en sleutelfuncties



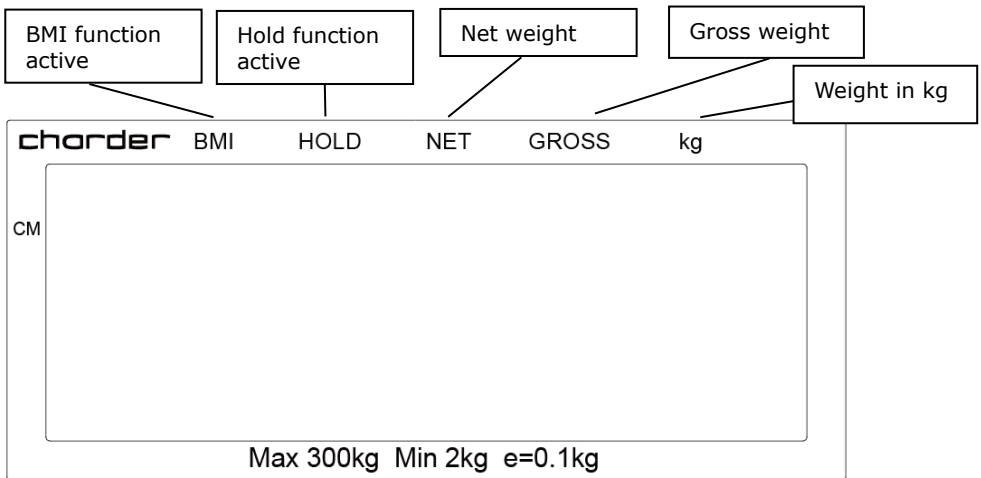

Apparaatindicator (3-toetsen OIML-model)

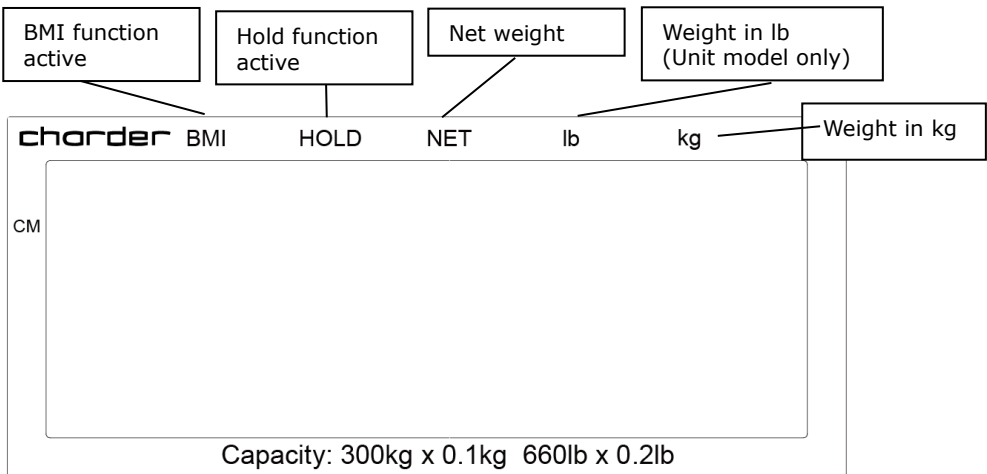

Apparaatindicator (model met 3 toetsen)





Weergave

-  : Draadloos
-  : Stafel
-  : Negatief gewicht
-  : Nul
-  : Batterij

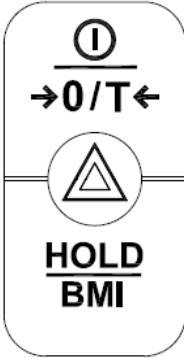
Toetsfunctie (3-toetsen OIML-model)





1. : Inschakelen of uitschakelen . Display resetten naar 0,0 kg display . 3 seconden ingedrukt houden om uit te schakelen. Indrukken om de lengte te verhogen in BMI-modus.

2.  : Druk om de lengte te verlagen in de BMI- modus. Houd 3 seconden ingedrukt om de apparaatinstellingen te openen

3. : Bepaal stabiele weegwaarde - wordt gebruikt wanneer het gewicht onstabiel is. Houd 3 seconden ingedrukt om de BMI-modus te openen. Druk om de invoer van de lengte te bevestigen wanneer u zich in het BMI-model bevindt.

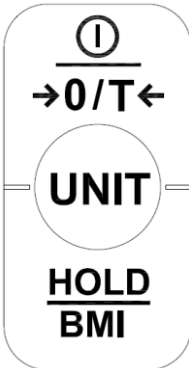
Toetsfunctie (model met 3 toetsen)



1. : Inschakelen of uitschakelen . Display resetten naar 0,0 kg display . 3 seconden ingedrukt houden om uit te schakelen. Indrukken om de lengte te verhogen in BMI-modus.

2. : Wissel tussen kg en lb. De laatst gebruikte eenheid wordt in het geheugen opgeslagen. Druk om de lengte te verlagen in de BMI- modus. Houd 3 seconden ingedrukt om de apparaatinstellingen te openen



3. : Bepaal stabiele weegwaarde - wordt gebruikt wanneer het gewicht onstabiel is. Houd 3 seconden ingedrukt om de BMI-modus te openen. Druk om de invoer van de lengte te bevestigen wanneer u zich in het BMI-model bevindt.

IV. Apparaat gebruiken

A. Basisbediening

Schakel het apparaat in met  de sleutel. Het apparaat voert automatisch zelfkalibratie uit en geeft de softwareversie weer.

Zodra "0,00 kg" op de indicator verschijnt, is het apparaat klaar voor de meting.

 p: Als er geen "0,00 kg" op de indicator staat, druk dan op  de toets om het apparaat op nul te zetten.



Begeleid het onderwerp om op de draagband (of een ander apparaat dat aan de lift is bevestigd) te gaan zitten. Nadat het gewicht is gestabiliseerd, verschijnt het "stabiel"-symbool op de indicator.

Let op: Als het gewicht van de persoon de capaciteit van de weegschaal (inclusief tarra) overschrijdt, geeft de indicator de melding "Err" weer vanwege overbelasting.

B. Hold

Met de hold-functie wordt het gemiddelde gewicht bepaald. Deze functie is bedoeld voor situaties waarin het gewicht van de persoon niet stabiel blijft (bijvoorbeeld bij een actief kind).

Let op: als de schommeling te groot is, zal het moeilijk zijn om het gemiddelde gewicht te bepalen en zal de hold mogelijk niet goed werken.

1. Schakel het apparaat normaal in.
2. Druk op de  toets. Op de indicator verschijnt "HOLD".
3. Voer de meting uit zoals gebruikelijk.
4. Na een paar seconden wordt het gemiddelde gewicht weergegeven op de indicator. Dit gewicht wordt vergrendeld - op dit punt heeft de beweging van het onderwerp geen invloed op het gewicht .
5. Om het geblokkeerde gewicht vrij te geven, drukt u  nogmaals op de toets om terug te keren naar de normale modus van het apparaat.

Let op : de Hold-functie kan worden geactiveerd voordat of nadat de patiënt in de draagdoek zit.

C. BMI

1. Houd in de normale modus de toets ingedrukt **HOLD**
BMI om de BMI-modus te openen.
2. Het display toont de laatst geregistreerde hoogte. De cijfers knipperen.
3. Druk op **⊕** de toets om de hoogte te vergroten, [**△**] of **UNIT** om de hoogte te verkleinen. Houd ingedrukt om te versnellen.
4. Nadat u de hoogte hebt ingevoerd, drukt u op **HOLD**
BMI om te bevestigen.
5. Ga door met het wegen van het onderwerp zoals gebruikelijk. Indicator zal gewicht, lengte en BMI weergeven.
OPMERKING : De Hold-functie kan op dit moment worden gebruikt als het gewicht instabiel is
6. Druk op **HOLD**
BMI de toets om terug te keren naar de normale modus.



Categorie	BMI (kg/ m ²)	Risico op obesitasgerelateerde ziekte
Onder	< 18,5	Laag
Normaal	18,5-24,9	Gemiddeld
Over	24.9-29.9	Licht verhoogd
Obesitas I	30.0-34.9	Toegenomen
Obesitas II	35,0-39,9	Hoog
Obesitas III	> 40	Zeer hoog

(BMI-normen voor volwassenen van de Wereldgezondheidsorganisatie)

OPMERKING : hoewel de BMI op dezelfde manier wordt berekend, moeten proefpersonen onder de 18 jaar aparte normen voor interpretatie gebruiken, in vergelijking met percentiediagrammen voor hun leeftijdsgroep.

D. Tare

Met de tarrafunctie kan de gebruiker het gewicht van voorwerpen aftrekken van het meetresultaat van het apparaat.

1. Plaats het te tarreren object op de hijsband.
2. Druk op  de toets nadat het stabiele symbool op de indicator verschijnt. Het display geeft "0,00 kg" aan.
3. Begeleid het te wegen onderwerp (plus getarreerd object) op de slinger. Voer de meting uit.
4. Om de tarrawaarde te wissen, verwijdt u alle voorwerpen uit de sling en drukt u op  de toets.

V. Apparaatinstellingen



3-toetsen OIML-model

Wanneer het apparaat is ingeschakeld, houdt u de Δ -toets ongeveer 3 seconden ingedrukt, totdat op het display "SET" verschijnt, gevolgd door de softwareversie.

In het menu Apparaatinstellingen:

 om naar de volgende menuoptie te gaan



 om selectie te bevestigen / submenu te openen

Nadat de wijzigingen zijn voltooid, drukt u op  totdat "End" op het scherm verschijnt. Druk op  om de wijzigingen op te slaan. Het apparaat start automatisch opnieuw op en past de wijzigingen toe.

Automatisch uitschakelen :

Geef het apparaat de opdracht om zichzelf na een bepaalde tijd automatisch uit te schakelen.

Automatische uitschakelopties: 60 sec / 120 sec / 180 sec / 240 sec / 300 sec / Uit

Druk op  om te schakelen tussen tijdopties en  om uw selectie te bevestigen.

Zoemer/pieptoon :

Wanneer de functie is ingeschakeld, klinkt er een pieptoon wanneer de indicator aangaat, er toetsen worden ingedrukt en het gewicht stabiel is.

Druk op de toets  om te schakelen tussen aan/uit en  om uw keuze te bevestigen.

3 - toetsen eenheidsmodel

Wanneer het apparaat is ingeschakeld, houdt u de **UNIT** toets ongeveer 3 seconden ingedrukt , totdat op het display "SET" verschijnt, gevolgd door de softwareversie.

In het menu Apparaatinstellingen:

HOLD
BMI om naar de volgende menuoptie te gaan

①
→0/T← om selectie te bevestigen / submenu te openen

Nadat de wijzigingen zijn voltooid, drukt u op **HOLD**
BMI totdat "End" op het scherm verschijnt. Druk op **①**
→0/T← om de wijzigingen op te slaan. Het apparaat start automatisch opnieuw op en past de wijzigingen toe.

Automatisch uitschakelen : **A OFF**



Geef het apparaat de opdracht om zichzelf na een bepaalde tijd automatisch uit te schakelen.

Automatische uitschakelopties: 60 sec / 120 sec / 180 sec / 240 sec / 300 sec / Uit

Druk op **HOLD**
BMI om te schakelen tussen tijdopties en **①**
→0/T← om uw selectie te bevestigen.

Zoemer/pieptoon : 

Wanneer de functie is ingeschakeld, klinkt er een pieptoon wanneer: de indicator aangaat, er toetsen worden ingedrukt en het gewicht stabiel is.

Druk op de toets  om te schakelen tussen aan/uit en  om uw keuze te bevestigen.

VI. Draadloze verbinding

Als het apparaat een draadloze module heeft geïnstalleerd, wordt deze automatisch geactiveerd wanneer het apparaat wordt ingeschakeld. Zie de instructies voor de draadloze software van Charder voor meer informatie.

VII. Problemen oplossen

Voordat u contact opneemt met uw lokale Charder- distributeur voor reparatieservice, raden wij u aan de volgende procedures voor probleemoplossing te overwegen:

Zelfinspectie

1. Apparaat gaat niet aan

- Als de batterij leeg is, vervang deze dan door nieuwe batterijen

2. Indicator die "00000" aangeeft ZERO SPAN buiten bereik

- Interferentie door factoren zoals RF-storing of grondtrillingen. Verplaats het apparaat naar een locatie zonder interferentie en probeer het opnieuw.
- Externe objecten die het apparaat verstoren. Maak het gebied vrij van storende objecten en probeer het opnieuw.
- Als de bovenstaande stappen het probleem niet kunnen oplossen, kan een herkalibratie nodig zijn om de weegnauwkeurigheid te corrigeren

Distributeurondersteuning vereist

Als de volgende fouten optreden, raden wij u aan contact op te nemen met uw lokale Charder- distributeur voor reparatie- of vervangingsdiensten:

1. Apparaat gaat niet aan

- Defecte aan/uit-toets
- Gebroken of beschadigde draden veroorzaken kortsluiting of een defecte verbinding
- Doorgebrande veiligheidszekering

2. Indicatorschade

- Mogelijke hardwarefouten zijn onder meer: ongelijkmatige helderheid van het LCD-scherm, wazige tekst, een regenboogkleurig scherm met vlekken, onjuiste decimale weergave
- Kan gegevens niet opslaan of lezen
- Indicator geeft " ErrL " weer nadat het apparaat is ingeschakeld
- Toetsen reageren niet
- Storing zoemer

Foutmeldingen

Foutmelding	Reden	Actie
LoBaT	Waarschuwing voor lage batterij De batterijspanning is te laag om het apparaat te laten werken	Batterijen vervangen
Err	Overbelasting Totale belasting overschrijdt de maximale capaciteit van het apparaat	Verminder het gewicht op het meetplatform en probeer het opnieuw
Err.L	Telfout Signaal van loadcells te laag	Fout wordt normaal veroorzaakt door defecte loadcell of bedrading. Neem contact op met distributeur
Err.H	Telfout Signaal van loadcells te hoog	Fout wordt normaal veroorzaakt door defecte loadcell of bedrading. Neem contact op met distributeur
00000	Nultelling over kalibratienulbereik +10% tijdens het inschakelen	Herkalibratie vereist. Neem contact op met de distributeur
00000	Nultelling onder kalibratie nulbereik -10% tijdens het inschakelen	Herkalibratie vereist. Neem contact op met de distributeur
Err.E	Programma fout Fout met apparaatsoftware	Neem contact op met de distributeur

VIII. Productspecificaties

A. Apparaatinformatie

Model		MHS2710	
Gewichtsmeting	Capaciteit	Capaciteit	Nauwkeurigheid
		150 kg x 0,1 kg	± 150 gram
		175 kg x 0,1 kg	± 150 gram
		200kg x 0,1kg	± 150 gram
		230 kg x 0,1 kg	± 150 gram
		300kg x 0,1kg	± 150 gram
		400kg x 0,2kg	± 300 gram
	OIML	Klasse III	
	Eenheid	kg/ lb (alleen niet-OIML-model)	
LCD-scherm	1,0-inch LCD-scherm (5 1/2 cijfers)		
Afmetingen	Algemeen	122(B) x 60(D) x 180(H) mm	
Gewicht van het apparaat		1,04kg	
Belangrijkste functies		Aan / Uit / Nul / Tarra, Vasthouden /BMI Eenheid (niet-OIML-model) △ Instelling (OIML-model)	
Gegevensoverdracht		Draadloze module (optioneel) OPMERKING : Het apparaat mag alleen door gekwalificeerde distributeurs op het netwerk worden aangesloten	
Stroomvoorziening		Oplaadbare batterij	

Operationele omgeving	0 °C ~+40 °C 3 5% / 90% RH 700 hPa ~1060 hPa
Standaard accessoires	Gebbruiksaanwijzing , oplaadbare batterij, micro-USB- kabel , stroomadapter

Technische gegevens voor verbindingen

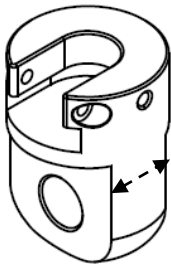
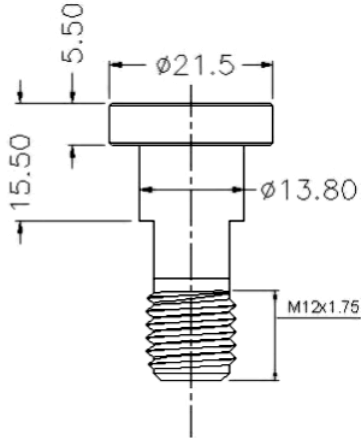
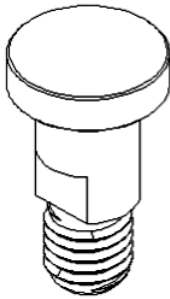

SS-6381 16mm
 SS-6384 13mm
 SS-6385 12mm



SS-7121 18.5mm

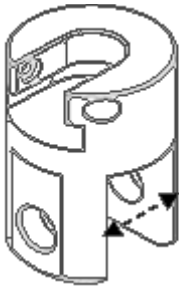

SS-6662 14mm
 SS-6663 24mm
 SS-6664 30mm
 SS1-0681 24mm
 SS1-0691 29mm

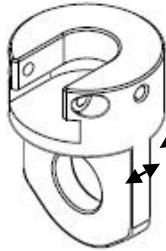

SS-7122 6mm

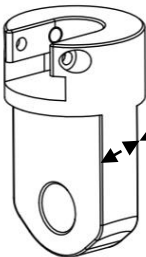

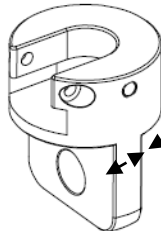

SS1-0641 12mm



SS-00058 7.7mm

IX. Conformiteitsverklaring

Dit product is vervaardigd in overeenstemming met de geharmoniseerde Europese normen volgens de bepalingen van de onderstaande richtlijnen:

	(EU) 2017/745 Verordening inzake medische hulpmiddelen
	Richtlijn 2014/31/EU inzake niet-automatische weegwerktuigen (alleen OIML-modellen)

RoHS-richtlijn 2011/65/EU en gedelegeerde richtlijn (EU) 2015/863

Richtlijn 2014/53/EU inzake radioapparatuur
(van toepassing als draadloos module wordt gebruikt)

Deel 15 van de regels van de Federal Communications Commission
Dit apparaat mag geen schadelijke interferentie veroorzaken.
Dit apparaat moet alle ontvangen storingen accepteren, inclusief storingen die ongewenste werking kunnen veroorzaken.

Raadpleeg een apart document dat de bovenstaande markeringen op de sticker van het apparaat toont..

Geautoriseerde EU-vertegenwoordiger:



Obelis s.a.
Bd Général Wahis, 53
B-1030 Brussels
Belgium



Gefabriceerd door:
Charder Electronic Co., Ltd.
No.103, Guozhong Rd., Dali Dist.,
Taichung City, 41262 Taiwan

CD-IN-01089 REV001 10/2024