



Balança para bebês

MANUAL DO USUÁRIO

MS2400

Balança para bebês



Mantenha o manual de instruções à mão e siga as instruções de uso.

ÍNDICE

I. Explicação dos Símbolos Gráficos na Etiqueta/Embalagem	4
II. Aviso de Direitos Autorais	6
III. Notas de segurança	7
A. Informações gerais	7
B. Orientação EMC e Declaração do Fabricante	11
IV. Instalação	15
A. Anexo de medida de altura	15
B. Inserindo pilhas	17
C. Usando o adaptador CA	17
V. Indicador	18
A. Indicador e funções principais	18
B. Funções das teclas	18
VI. Usando o dispositivo	19
A. Operação básica	19
B. Tare	19
C. Recall	20
VII. Configuração do dispositivo	21
VIII. Solução de problemas	23
IX. Especificações do produto	26
A. Informações do dispositivo	26
B. Padrões de adaptadores de energia	27
X. Declaração de Conformidade	28

I. Explicação dos Símbolos Gráficos na Etiqueta/Embalagem

Texto/Símbolo	Significado
	Atenção, consulte os documentos acompanhantes antes de usar
	Coleta separada para resíduos de equipamentos elétricos e eletrônicos, em conformidade com a Diretiva 2002/96/CE. Não descarte o dispositivo com o lixo comum
	Nome e endereço do fabricante do dispositivo, e ano/país de fabricação
	Leia cuidadosamente o manual do usuário antes da instalação e do uso, e siga as instruções de uso
	Dispositivo médico elétrico, Parte aplicada Tipo B
	Dispositivo médico elétrico, Parte aplicada Tipo BF
	Número de catálogo do dispositivo / número do modelo
	Nome e endereço do representante autorizado na União Europeia
	O dispositivo é um dispositivo médico. O texto indica o tipo de categoria do dispositivo
	Número do lote ou série do fabricante do dispositivo
	Número de série do dispositivo
	Identificador Único do Dispositivo
	Intervalo da Escala de Verificação. Valor expresso em unidades de massa. Usado para classificação e verificação de um instrumento.
	O dispositivo está em conformidade com o Regulamento (UE) 2017/745 sobre Dispositivos Médicos. Número de quatro dígitos é o identificador para o Organismo Notificado de Dispositivo Médico

O dispositivo está em conformidade com as diretivas CE (apenas modelos verificados)

CE M 20⁰¹²²

M: Etiqueta de conformidade em conformidade com a Diretiva 2014/31/UE para instrumentos de pesagem não automáticos

20: Ano em que a verificação de conformidade foi realizada e a etiqueta CE foi aplicada. (ex: 16=2016).

0122: Identificador para o Organismo Notificado de Metrologia



O dispositivo é uma balança de Classe III em conformidade com a Diretiva 2014/31/UE (apenas modelos verificados)



Nome e endereço da entidade que importa o dispositivo (se aplicável)



Nome e endereço da entidade responsável pela tradução das Informações de Uso (se aplicável)

CON.

Contador de eventos confirmando quantas vezes o dispositivo foi calibrado (se aplicável)



O dispositivo está em conformidade com a aprovação da Comissão Nacional de Comunicações de Taiwan (NCC)



O dispositivo está em conformidade com os regulamentos da Comissão Federal de Comunicações dos EUA

UK M 20⁸⁵⁰⁶

O dispositivo está em conformidade com os regulamentos de instrumentos de pesagem não automáticos do Reino Unido de 2016 (apenas modelos verificados)

M: Etiqueta de conformidade em conformidade com os Regulamentos de Instrumentos de Pesagem Não Automáticos de 2016

20: Ano em que a verificação de conformidade foi realizada e a etiqueta UKCA foi aplicada. (ex: 20=2020)

8506: Identificador do organismo de metrologia aprovado



O dispositivo está em conformidade com toda a legislação aplicável do Reino Unido



Polaridade da energia do dispositivo

"Em caso de divergências, o ícone no próprio dispositivo tem precedência."

II. Aviso de Direitos Autorais

Aviso de Direitos Autorais Charder Electronic Co., Ltd.

No.103, Guozhong Rd., Dali Dist., Taichung City 41262 Taiwan

Tel: +886-4-2406 3766

Fax: +886-4-2406 5612

Website: www.chardermedical.com

E-mail: info_cec@charder.com.tw

Copyright© Charder Electronic Co., Ltd. Todos os direitos reservadosd. Este manual do usuário é protegido pela lei internacional de direitos autorais.Todo o conteúdo é licenciado, e o uso está sujeito a autorização por escrito da Charder Electronic Co., Ltd. (doravante Charder).A Charder não se responsabiliza por danos causados pelo não cumprimento das exigências indicadas neste manual.

A Charder reserva-se o direito de corrigir erros de impressão no manual sem aviso prévio e modificar o exterior do dispositivo para fins de qualidade sem o consentimento do cliente.



Charder Electronic Co., Ltd.
No. 103, Guozhong Rd., Dali Dist.,
Taichung City, 41262 Taiwan

III. Notas de segurança

A. Informações gerais

Obrigado por escolher este dispositivo Charder Medical. Ele foi projetado para ser fácil e direto de operar, mas se você encontrar algum problema não abordado neste manual, entre em contato com seu parceiro de serviço Charder local .

Antes de começar a operar o dispositivo, leia este manual do usuário cuidadosamente e guarde-o em um lugar seguro para referência. Ele contém instruções importantes sobre instalação, uso adequado e manutenção.

Finalidade pretendida

Este dispositivo médico foi projetado para ser usado de acordo com as regulamentações nacionais, para medir o peso dentro das especificações e para uso relacionado ao peso por profissionais.

Por uma questão de consistência, "paciente" será usado para se referir a bebês ou crianças pequenas no restante deste documento.

O paciente é colocado em uma bandeja ou tipoia que é presa a uma plataforma de pesagem para que o dispositivo meça o peso do paciente.

Benefício clínico

Os resultados das medições podem ser usados por profissionais para diagnosticar (e monitorar) problemas relacionados ao peso.

Indicações/contraindicações médicas pretendidas

Medição: peso corporal do paciente. Não há contraindicações conhecidas para medição do peso corporal.

Perfil do paciente pretendido

- (a) Idade: sem restrições (sujeito às limitações de tamanho do dispositivo e capacidade máxima)
- (b) Peso: sem restrições quanto à capacidade de peso do dispositivo
- (c) Condições do paciente: requer medição do peso corporal. Pode ser ajustado no dispositivo.

Perfil de usuário pretendido

- (a) Ter pelo menos 20 anos de idade
- (b) Conhecimento mínimo:
 - Ser capaz de ler em nível de ensino médio e entender algarismos arábicos (por exemplo, 1, 2, 3, 4...)
 - Conhecimentos básicos de higiene
 - Treinado na operação do dispositivo
 - Leia o manual de instruções
- (c) Língua
 - Capaz de ler o idioma do manual de instruções e as instruções na tela
- (d) Qualificações
 - Não são necessárias certificações ou qualificações especiais

Avaliação de Risco Residual

- (a) Todos os riscos previsíveis foram avaliados e considerados aceitáveis. Em termos gerais, o risco mais provável causado pelo uso incorreto do dispositivo é uma medição menos precisa (ou incapacidade de usar o dispositivo para adquirir a medição), que não representa risco físico iminente ao paciente ou ao usuário.
- (b) A relação risco-benefício é considerada aceitável. Balanças infantis são uma opção importante para medir pacientes. É improvável que o uso do dispositivo resulte em danos ao usuário ou ao paciente.

Manuseio Geral

- Certifique-se de que todas as peças estejam devidamente travadas e apertadas antes de operar o dispositivo.
- A precisão da medição requer que os pés, costas e cabeça do sujeito estejam alinhados. Observe que a altura pode variar ao longo do dia
- **CUIDADO** : Não use próximo a equipamentos que possam causar interferência eletromagnética ou de outros tipos .

Instruções de segurança

Antes de colocar o dispositivo em uso, leia este manual do usuário cuidadosamente. Ele contém instruções importantes para instalação, uso e manutenção do dispositivo.

O fabricante não será responsável por danos causados pelo não cumprimento das seguintes instruções:

- O dispositivo tem uma vida útil esperada de 5 anos quando manuseado corretamente, reparado e inspecionado periodicamente de acordo com as instruções do fabricante.
- A instalação inadequada anulará a garantia.
- Observe as temperaturas ambientes permitidas para uso

Manutenção

Entre em contato com seu distribuidor local da Charder para manutenção e calibração regulares. Recomenda-se a verificação regular da precisão; a frequência será determinada pelo nível de uso e estado do dispositivo.

Limpeza

A superfície do dispositivo deve ser limpa com lenços umedecidos com álcool.

Garantia/Responsabilidade

- O período de garantia será de dezoito (18) meses , a partir da data da compra. Guarde o recibo como prova de compra.
- Nenhuma responsabilidade será aceita por danos causados por qualquer um dos seguintes motivos: armazenamento ou uso inadequado ou impróprio, instalação ou comissionamento incorreto pelo proprietário ou terceiros, desgaste natural, alterações ou modificações, manuseio incorreto ou negligente, interferência química, eletroquímica ou elétrica , a menos que o dano seja atribuível à negligência da Charder .
- Este dispositivo não contém nenhuma peça mantida pelo usuário. Toda manutenção, inspeções técnicas e reparos devem ser conduzidos por um parceiro de serviço autorizado da Charder , usando acessórios e peças de reposição originais da Charder . A Charder não é responsável por quaisquer danos decorrentes de manutenção ou uso inadequados. A desmontagem do dispositivo anulará a garantia.

Relatório de incidentes

Qualquer incidente grave que tenha ocorrido em relação ao dispositivo deve ser relatado ao fabricante, ao representante da UE (se o dispositivo for usado em um estado-membro da UE) e à autoridade competente do estado-membro do usuário/sujeito.

B. Orientação EMC e Declaração do Fabricante

Orientações e declaração do fabricante - emissões eletromagnéticas		
O produto destina-se ao uso no ambiente eletromagnético especificado abaixo. O cliente ou o usuário do produto deve assegurar que ele seja utilizado nesse ambiente.		
Teste de emissões	Conformidade	Ambiente eletromagnético - orientações
RF emissions CISPR 11	Group 1	O produto utiliza energia de RF apenas para sua função interna. Portanto, suas emissões de RF são muito baixas e não são propensas a causar interferência em equipamentos eletrônicos próximos.
RF emissions CISPR 11	Class A	O produto é adequado para uso em todos os estabelecimentos, exceto os domésticos e aqueles diretamente conectados a uma rede de alimentação de baixa tensão que fornece energia a edifícios usados para fins domésticos.
Harmonic emissions IEC 61000-3-2	Class A	
Voltage fluctuations /flicker emissions IEC 61000-3-3	Compliance	

Orientações e declaração do fabricante - imunidade eletromagnética			
O produto destina-se a ser utilizado no ambiente eletromagnético especificado abaixo. O cliente ou usuário do produto deve assegurar que ele seja utilizado em tal ambiente.			
Teste de emissões	Nível de teste IEC 60601	Nível de conformidade	Ambiente eletromagnético - orientações
Electrostatic discharge(ESD) IEC 61000-4-2	<u>± 8 kV contact</u> <u>± 2 kV, ± 4 kV, ± 8 kV, ± 15 kV air</u>	<u>± 8 kV contact</u> <u>± 2 kV, ± 4 kV, ± 8 kV, ± 15 kV air</u>	Os pisos devem ser de madeira, concreto ou ladrilhos cerâmicos. Se os pisos estiverem cobertos com material sintético, a umidade relativa deve ser de pelo menos 30%.
Electrical fast transient/burst IEC 61000-4-4	<u>± 2kV for power supply lines</u>	<u>± 2kV for power supply lines</u>	A qualidade da energia elétrica deve ser a de um ambiente comercial ou hospitalar típico.
Surge IEC 61000-4-5	<u>± 1kV line(s) to line(s)</u> <u>± 2kV line(s) to earth</u>	<u>± 1kV line(s) to line(s)</u> <u>± 2kV line(s) to earth</u>	A qualidade da energia elétrica deve ser a de um ambiente comercial ou hospitalar típico.
Voltage Dips, short interruptions and voltage variations on power supply input lines IEC 61000-4-11	<u>0% UT for 0,5 cycle</u> <u>0% UT for 1 cycle</u> <u>70% UT(30% dip in UT) for 25 cycles</u> <u>0% UT for 5 s</u>	<u>0% UT for 0,5 cycle</u> <u>0% UT for 1 cycle</u> <u>70% UT(30% dip in UT) for 25 cycles</u> <u>0% UT for 5 s</u>	A qualidade da energia elétrica deve ser a de um ambiente comercial ou hospitalar típico. Se o usuário do produto requer operação contínua durante interrupções da rede elétrica, recomenda-se que o produto seja alimentado por uma fonte de alimentação ininterrupta ou uma bateria.
Power frequency(50, 60 Hz) magnetic field IEC 61000-4-8	<u>30 A/m</u>	30 A/m	Os campos magnéticos de frequência de potência do produto devem estar em níveis característicos de um local típico em um ambiente comercial ou hospitalar típico.
NOTA UT é a tensão de alimentação CA antes da aplicação do nível de teste.			

Orientações e declaração do fabricante - imunidade eletromagnética

O produto destina-se a ser utilizado no ambiente eletromagnético especificado abaixo.

O cliente ou usuário do produto deve assegurar que ele seja utilizado em tal ambiente.

Teste de emissões	Nível de teste IEC 60601	Nível de conformidade	Ambiente eletromagnético - orientações
Conducted RF IEC 61000-4-6	3 Vrms 150 KHz to 80 MHz <u>6 V in ISM bands between 0,15 MHz and 80 MHz</u> <u>80 % AM at 1 kHz</u>	3 Vrms 150 KHz to 80 MHz <u>6 V in ISM bands between 0,15 MHz and 80 MHz</u> <u>80 % AM at 1 kHz</u>	Equipamentos de comunicações RF portáteis e móveis não devem ser usados mais próximos de qualquer parte do produto, incluindo cabos, do que a distância de separação recomendada calculada a partir da equação aplicável à frequência do transmissor. Distância de separação recomendada: $d = 1,2 \sqrt{P}$ $d = 1,2 \sqrt{P}$ 80MHz to 800 MHz $d = 2,3 \sqrt{P}$ 800MHz to 2,7 GHz Onde P é a potência máxima nominal de saída do transmissor em watts (W) de acordo com o fabricante do transmissor e d é a distância de separação recomendada em metros (m). As intensidades de campo de transmissores RF fixos, conforme determinado por uma pesquisa de site eletromagnético, ^(a) devem ser menores que o nível de conformidade em cada faixa de frequência ^b . Pode ocorrer interferência nas proximidades de equipamentos marcados com o seguinte símbolo: 
Radiated RF IEC 61000-4-3	3 V/m <u>80MHz to 2,7 GHz</u>	3 V/m <u>80MHz to 2,7 GHz</u>	

NOTE1 Em 80 MHz e 800 MHz, aplica-se a faixa de frequência mais alta.

NOTE2 Essas diretrizes podem não se aplicar em todas as situações. A propagação eletromagnética é afetada pela absorção e reflexão de estruturas, objetos e pessoas.

- a As intensidades de campo de transmissores fixos, como estações-base de telefones (celulares/sem fio) e rádios móveis terrestres, rádio amador, transmissões de rádio AM e FM e transmissões de TV, não podem ser previstas teoricamente com precisão. Para avaliar o ambiente eletromagnético devido a transmissores RF fixos, deve ser considerada uma pesquisa de campo eletromagnético. Se a intensidade de campo medida no local onde o produto é utilizado exceder o nível de conformidade RF aplicável acima, o produto deve ser observado para verificar o funcionamento normal. Se for observada uma performance anormal, medidas adicionais podem ser necessárias, como reorientar ou realocar o produto.
- b Na faixa de frequência de 150 kHz a 80 MHz, as intensidades de campo devem ser inferiores a 3 V/m.

Distância de separação recomendada entre equipamentos portáteis e móveis de comunicações RF e o produto

O produto foi projetado para uso em um ambiente eletromagnético no qual as perturbações de RF irradiadas são controladas. O cliente ou o usuário do produto pode ajudar a prevenir interferências eletromagnéticas mantendo uma distância mínima entre equipamentos portáteis e móveis de comunicações RF (transmissores) e o produto, conforme recomendado abaixo, de acordo com a potência máxima de saída do equipamento de comunicações.

Potência máxima nominal de saída do transmissor W	Distância de separação de acordo com a frequência do transmissor m		
	150 kHz to 80 MHz $d = 1.2\sqrt{P}$	80 MHz to 800 MHz $d = 1.2\sqrt{P}$	800 MHz to 2.7 GHz $d = 2.3\sqrt{P}$
0.01	0.12	0.12	0.23
0.1	0.38	0.38	0.73
1	1.2	1.2	2.3
10	3.8	3.8	7.3
100	12	12	23

Para transmissores com potência máxima nominal não listada acima, a distância de separação recomendada d em metros (m) pode ser estimada usando a equação aplicável à frequência do transmissor, onde P é a potência máxima nominal do transmissor em watts (W) de acordo com o fabricante do transmissor.

NOTA1 Em 80 MHz e 800 MHz, aplica-se a distância de separação para a faixa de frequência mais alta.

NOTA2 Estas diretrizes podem não se aplicar em todas as situações. A propagação eletromagnética é afetada pela absorção e reflexão de estruturas, objetos e pessoas.

IV. Instalação

A. Anexo de medida de altura

1. Fixe o suporte ao dispositivo e aperte os parafusos usando uma chave de fenda.

Version with rubber head pad

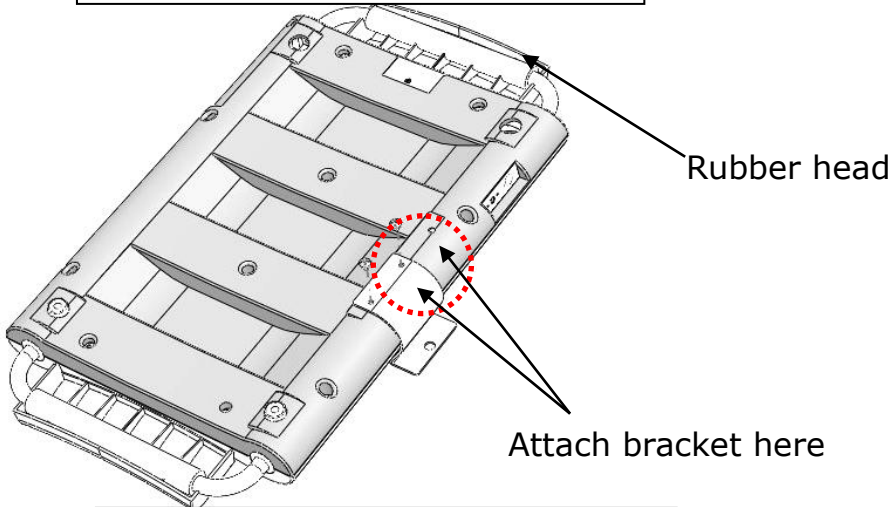

Version without rubber head pad

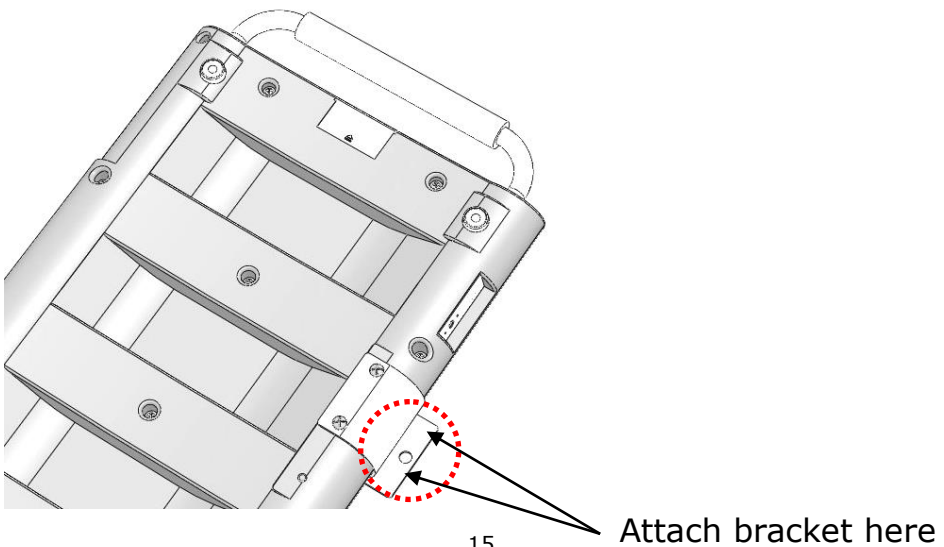

2 - Conecte o acessório de medição de altura (HM80D ou HM80M) ao suporte. Um ruído de clique será ouvido.

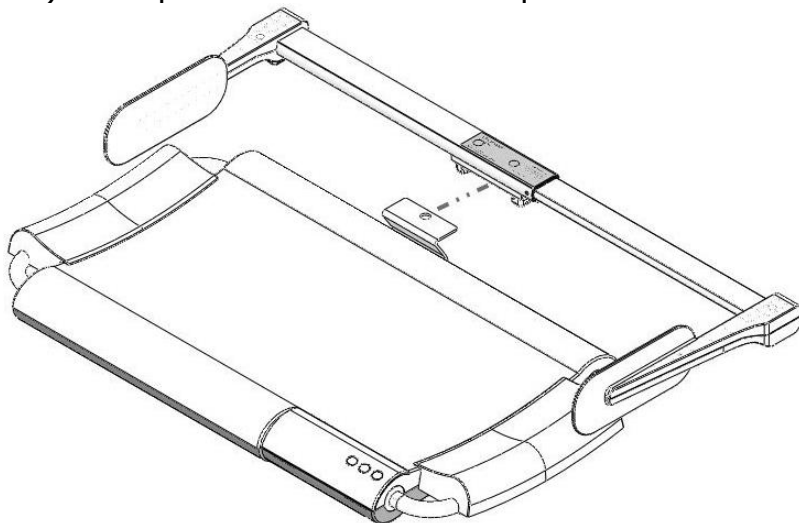

3 - Para destacar a medida de altura, encontre a trava localizada na parte traseira do acessório. Pressione a fivela para baixo e remova cuidadosamente o acessório do suporte.

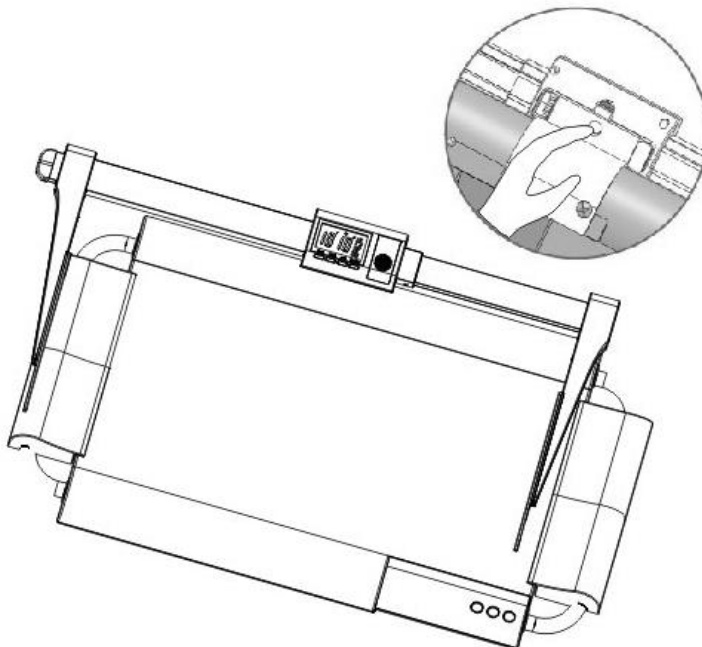

B. Inserindo pilhas

1. Localize a tampa da bateria

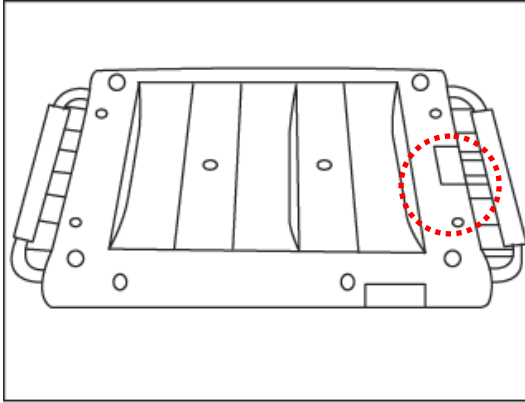

2. Remova a tampa da bateria

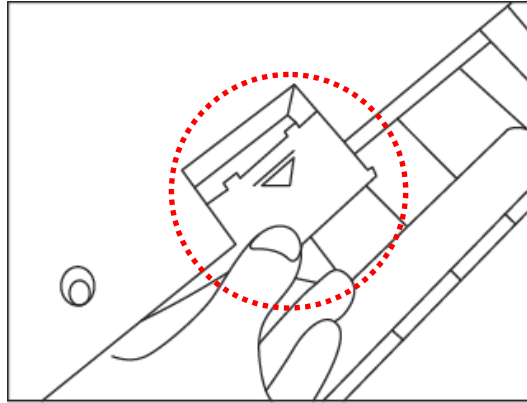

3. Insira a bateria de 9 V

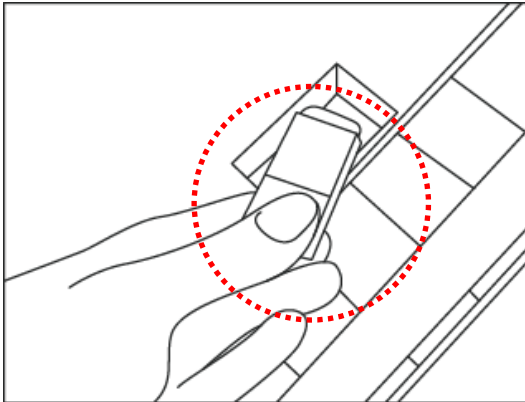

4. Recoloque a tampa da bateria

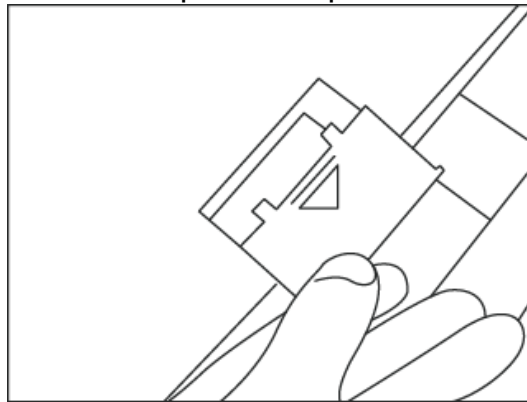

C. Usando o adaptador CA

O dispositivo pode ser alimentado usando o adaptador AC localizado na parte traseira do dispositivo. Conecte o adaptador no dispositivo antes de conectá-lo à rede elétrica.

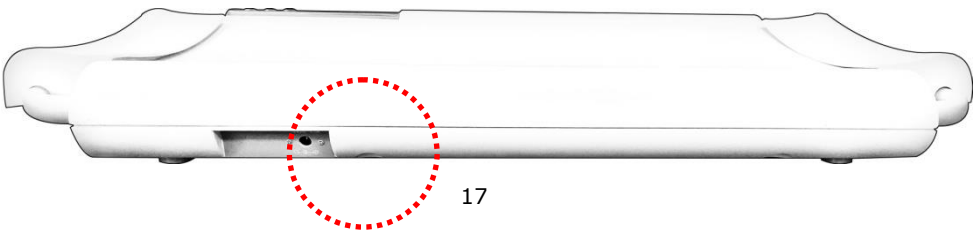

V. Indicador

A. Indicador e funções principais

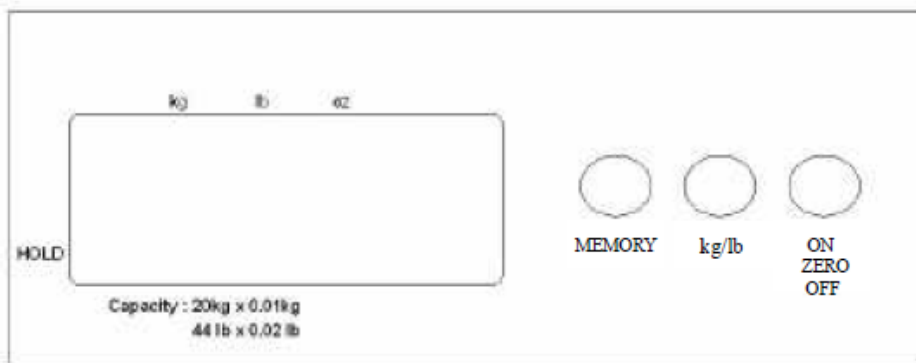

B. Funções das teclas

1. **MEMORY**: Recuperar e liberar peso armazenado na memória
2. **kg/lb**: Pressione esta tecla para alternar a unidade entre kg, lb , oz e lb : oz.
3. **ON/ZERO/OFF**: Quando o dispositivo estiver desligado, pressione para ligar. Quando o dispositivo estiver ligado, pressione para zerar o peso (abaixo de 2% da capacidade máxima). Pressione e segure para desligar o dispositivo.

VI. Usando o dispositivo

A. Operação básica

Ligue o dispositivo usando a tecla **[ON/ZERO/OFF]**. O dispositivo executará automaticamente a autocalibração, exibindo a versão do software.

Quando "0,00 kg" aparecer no indicador, o dispositivo estará pronto para medição.

Nota : Se "0,00 kg" não for exibido no indicador, pressione a tecla **[ZERO]** para zerar o dispositivo.

Coloque cuidadosamente o sujeito sobre a plataforma de medição. Após o peso estabilizar, o símbolo "estável" aparecerá no indicador.

Observação : se o peso do sujeito exceder a capacidade da balança (incluindo tara), o indicador exibirá o aviso "Err" devido à sobrecarga.

B. Tare

A função de Tare permite que o usuário deduza o peso dos objetos do resultado da medição do dispositivo. A Tare pode ser usada quando o peso do objeto for $\geq 400\text{g}$ (em/acima de 2% da capacidade total de 20 kg).

1. Coloque o objeto que precisa ser Tareado na plataforma de medição.
2. Pressione a tecla **[TARE]** após o símbolo estável aparecer no indicador. O display indicará "0,00 kg".
3. Coloque o sujeito (mais o objeto Tareado) a ser pesado sobre a plataforma de medição. Conduza a medição.
4. Para limpar o valor da Tare, remova todos os objetos da plataforma de medição e pressione a tecla **[TARE]**.

C. Recall

O valor do peso pode ser armazenado (>1 kg) e recuperado. Se o peso na plataforma for maior que 1 kg, pressione a tecla **[RECALL]** para armazenar o valor do peso. Se o peso na plataforma for menor que 1 kg, pressione a tecla **[RECALL]** para recuperar o valor do peso armazenado.

Para retornar ao modo de pesagem normal, pressione a tecla **[ON/ZERO/OFF]** .

VII. Configuração do dispositivo

Quando o dispositivo estiver ligado, pressione e segure a tecla **[TARE]** até que o visor mostre "SET" seguido de "A.OFF " (primeira opção no menu de configuração).

Na configuração do dispositivo:

[TARE] para alternar a opção do menu

[RECALL] para confirmar a seleção / entrar no submenu

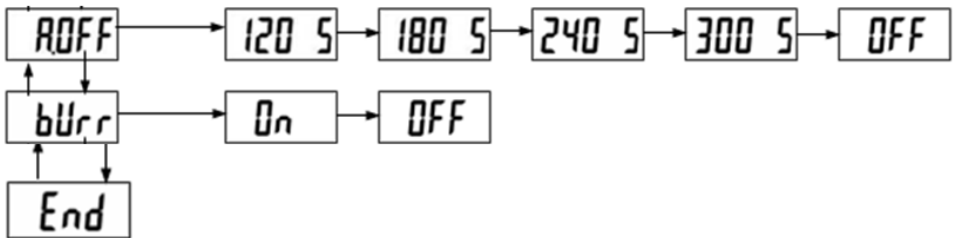

A.OFF

Desligamento automático : instrui o dispositivo a desligar automaticamente após um determinado período de tempo.

Opções de desligamento automático: 120 seg / 180 seg / 240 seg / 300 seg / desligado

Pressione **[TARE]** para alternar entre as opções de tempo e **[RECALL]** para confirmar a seleção.

bUrr

Campainha/Bipe :

Quando a função estiver ativada, um sinal sonoro será emitido quando: o indicador estiver ligado, as teclas forem pressionadas e o peso estiver estável.

Pressione **[TARE]** para alternar entre ligado/desligado e a tecla **[RECALL]** para confirmar a seleção.

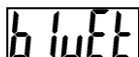

Bluetooth (opcional) : se o dispositivo tiver o módulo Bluetooth instalado, a função Bluetooth poderá ser ligada ou desligada.

Pressione **[TARE]** para alternar entre ligado/desligado e a tecla **[RECALL]** para confirmar a seleção.

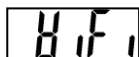

Configuração de Wi-Fi (opcional) : se o dispositivo tiver um módulo Wi-Fi instalado, a função Wi-Fi poderá ser ligada ou desligada.

Pressione **[TARE]** para alternar entre ligado/desligado e a tecla **[RECALL]** para confirmar a seleção.

Se "Auto" for selecionado, a medição de peso será enviada automaticamente para a impressora ou dispositivo conectado. Se "PKEY" for selecionado, a transferência ocorrerá manualmente após o comando.

VIII. Solução de problemas

Defeitos do produto

da Charder é válida para o comprador original deste dispositivo, sujeita aos termos e condições listados no Programa de Garantia e Política de Devolução.

1. Se a Charder for responsável por uma falha ou defeito presente no recebimento da unidade, a Charder deverá reparar a falha ou fornecer uma unidade de substituição. Se os reparos ou a entrega da substituição falharem, as disposições legais serão válidas. O período de garantia será de dois anos, a partir da data da compra. Guarde seu recibo como prova de compra.
2. Nenhuma responsabilidade será aceita por danos causados por qualquer um dos seguintes motivos: armazenamento ou uso inadequado ou impróprio, instalação ou comissionamento incorreto pelo proprietário ou terceiros, desgaste natural, alterações ou modificações, manuseio incorreto ou negligente, interferência química, eletroquímica ou elétrica, a menos que o dano seja atribuível à negligência da Charder.

Se o dispositivo não estiver coberto pela garantia, será cobrada uma taxa de manutenção e serviço, além do custo das peças de reposição.

Antes de entrar em contato com seu distribuidor local da Charder para serviços de reparo, recomendamos considerar os seguintes procedimentos de solução de problemas:

Auto-inspeção

O valor do peso pode ser armazenado (>1 kg) e recuperado. Se o peso na plataforma for maior que 1 kg, pressione a tecla **[RECALL]** para armazenar o valor do peso. Se o peso na plataforma for menor que 1 kg, pressione a tecla **[RECALL]** para recuperar o valor do peso armazenado.

1. O dispositivo não liga

- Se a bateria estiver descarregada, substitua-a por novas.
- Se as pilhas não forem usadas, verifique se o adaptador

de energia está conectado corretamente ao dispositivo. Verifique se o adaptador de energia está conectado corretamente à rede elétrica.

2. Indicador mostrando "00000" ZERO SPAN fora do intervalo

- Interferência devido a fatores como perturbação de RF ou vibração do solo. Reposicione o dispositivo para o local sem interferência e tente novamente.
- Plataforma instável. Reposicione o dispositivo em um local estável e tente novamente.
- Objetos externos interferindo com a plataforma de medição. Limpe a plataforma de objetos e tente novamente.
- O dispositivo pode não funcionar corretamente em superfícies macias, como carpetes ou gramados. Reposicione o dispositivo em um local com piso sólido e estável.
- Se as etapas acima não resolverem o problema, pode ser necessária uma recalibração para corrigir a precisão da pesagem.

É necessário suporte do distribuidor

Se ocorrerem os seguintes erros, recomendamos entrar em contato com seu distribuidor local da Charder para serviços de reparo ou substituição:



1. O dispositivo não liga

- Tecla liga/desliga com defeito
- Fios quebrados ou danificados causando curto-circuito ou conexão defeituosa
- Queima do fusível de segurança
- Adaptador com defeito

2. Indicador de dano

- Possíveis defeitos de hardware incluem: brilho irregular na tela LCD, texto borrado, tela de arco-íris manchada, exibição decimal incorreta
- Não é possível salvar ou ler dados
- O indicador mostra " **ERRL** " após o dispositivo ser ligado
- As teclas não respondem
- Mau funcionamento do buzzer

Mensagens de erro

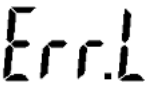
Mensagem de erro	Razão	Ação
	<p>Aviso de bateria fraca A voltagem da bateria está muito baixa para operar o dispositivo</p>	Substitua as pilhas ou conecte o adaptador CA
	<p>Sobrecarga A carga total excede a capacidade máxima do dispositivo</p>	Reduza o peso na plataforma de medição e tente novamente
	<p>Acima de zero A contagem zero é maior que o intervalo de configuração. O dispositivo desligará automaticamente em 30 segundos se o status continuar</p>	Erro normalmente causado por célula de carga ou fiação defeituosa. Entre em contato com o distribuidor
	<p>Abaixo de zero A contagem de zeros é menor que o intervalo de configuração. O dispositivo desligará automaticamente em 30 segundos se o status continuar.</p>	Erro normalmente causado por célula de carga ou fiação defeituosa. Entre em contato com o distribuidor

IX. Especificações do produto

A. Informações do dispositivo

Modelo		MS2400
Medição de peso	Capacidade	20kg x 10g
	Precisão	±20g
	Tela LCD	Tela LCD de 1,0 polegada (4 1/2 dígitos)
Dimensões	Dispositivo mais alça	640(W) x 355(D) x 60(H) mm
	Superfície da plataforma	500(W) x 350(D) mm
Peso do dispositivo		2.8 kg
Principais funções		On/Zero/Off, Tare, Recall
Transmissão de dados		N/A
Fonte de energia		Bateria de 9 V / Adaptador de energia
Ambiente de operação		+5°C~+35°C 5% / 85%RH 700 hPa ~1060 hPa
Acessórios Padrão		Manual do usuário *1 Adaptador de energia * 1
Acessórios opcionais		Bolsa de transporte

B. Padrões de adaptadores de energia

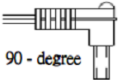

O dispositivo é compatível apenas com o do fabricante adaptadores de energia especificados abaixo

TENSÃO DE AMPERES	DESENHO N°.	N° DO TIPO / N° DO MODELO APROVADO PELA CE.	TIPO	Plugue adaptador
12V 0,5A	CD-AD-00011	UES06WOCP-1200 50SPA	US	
			EU	
			UK	
			AU	

X. Declaração de Conformidade

Este produto foi fabricado de acordo com as normas europeias harmonizadas, seguindo as disposições das diretrizes abaixo mencionadas:

	Regulamento (UE) 2017/745 sobre Dispositivos Médicos
	Diretiva 2014/31/UE para Instrumentos de Pesagem Não Automáticos (apenas para modelos OIML)

RoHS Directive 2011/65/EU and Delegated Directive (EU) 2015/863

Radio Equipment Directive 2014/53/EU
(aplicável se o módulo sem fio for utilizado)

Part 15 of the Federal Communications Statement Rules

Este dispositivo não pode causar interferências prejudiciais.
Este dispositivo deve aceitar qualquer interferência recebida,
incluindo aquelas que possam causar um funcionamento
indesejado.

Consulte o documento separado que mostra as marcações no adesivo do dispositivo.

Representante Autorizado na UE:



Obelis s.a.

Bd Général Wahis, 53
B-1030 Brussels
Belgium



Fabricado por:
Charder Electronic Co., Ltd.
No.103, Guozhong Rd., Dali Dist.,
Taichung City, 41262 Taiwan

CD-IN-00955 REV001 11/2024