



Balance debout au sol

Manuel d'utilisation **MS3450**

















Veuillez garder le manuel d'instructions à portée de main et suivre les instructions d'utilisation.

CONTENTS

I. Explication des symboles graphiques sur l'étiquette/l'emballage.....	3
II. Avis de droit d'auteur	5
III . Consignes de sécurité	6
A. Informations générales.....	6
B. Directives CEM et déclaration du fabricant	11
IV . Installation	15
A. Assemblage	15
B. Insertion des piles	18
C. Utilisation de l'adaptateur	19
D. Fixation de la tige de hauteur à la colonne	20
V. Indicateur	21
A. Fonctions des indicateurs et des touches.....	21
B. Disposition de l'affichage	22
VI . Utilisation de l'appareil.....	23
A. Fonctionnement de base.....	23
B. Tenir.....	24
C. Tare.....	24
D. Indice de masse corporelle (IMC).....	25
E. Surface corporelle (SC)	26
F. Imprimer	26
VII . Configuration de l'appareil	27
VIII . Configuration de la connexion USB au PC	30
IX . Connexion sans fil.....	33
X . Dépannage	34
XI . Spécifications du produit	38
A. Informations sur l'appareil	38
B. Normes relatives aux adaptateurs d' alimentation.....	39
Accessoires standard C.....	40
XII . Déclaration de conformité	44

I. Explication des symboles graphiques sur l'étiquette/l'emballage

Texte/Symbole	Signification
	Attention, consulter la documentation d'accompagnement avant utilisation
	Collecte séparée des déchets d'équipements électriques et électroniques, conformément à la directive 2002/96/CE. Ne jetez pas l'appareil avec les déchets ordinaires.
	Nom et adresse du fabricant de l'appareil, ainsi que année/pays de fabrication
	Lisez attentivement le manuel d'utilisation avant l'installation et l'utilisation et suivez les instructions d'utilisation.
	Appareil électromédical, partie appliquée de type B
	Appareil électromédical, partie appliquée de type BF
	Numéro de catalogue / numéro de modèle de l'appareil
	Nom et adresse du représentant autorisé dans l'Union européenne
	L'appareil est un dispositif médical. Le texte indique le type de catégorie d'appareil
	Numéro de lot du fabricant pour l'appareil
	Numéro de série de l'appareil
	Identifiant unique de l'appareil
	Échelle de vérification. Valeur exprimée en unités de masse. Utilisée pour la classification et la vérification d'un instrument.
	Dispositif conforme au règlement (UE) 2017/745 relatif aux dispositifs médicaux. Le numéro à quatre chiffres est l'identifiant de l'organisme notifié du dispositif médical
	Appareil conforme aux directives CE (modèles vérifiés uniquement)

M : Label de conformité selon la directive 2014/31/UE pour les instruments de pesage à fonctionnement non automatique
20 : Année au cours de laquelle la vérification de la conformité a été effectuée et le marquage CE a été apposé. (ex : 16=2016)
0122 : Identifiant de l'organisme notifié en métrologie



L'appareil est une balance de classe III conforme à la directive 2014/31/UE (modèles vérifiés uniquement)



Nom et adresse de l'entité qui importe l'appareil (le cas échéant)



Nom et adresse de l'entité responsable de la traduction des informations à utiliser (le cas échéant)

CON.

Compteur d'événements confirmant le nombre de fois que l'appareil a été étalonné (le cas échéant)



L'appareil est conforme à l'approbation de la Commission nationale des communications de Taiwan (NCC)



L'appareil est conforme aux réglementations de la Commission fédérale des communications des États-Unis

UK
CA M 20 8506

L'appareil est conforme à la réglementation britannique de 2016 sur les instruments de pesage non automatiques (modèles vérifiés uniquement)

M : Étiquette de conformité en conformité avec le Règlement sur les instruments de pesage à fonctionnement non automatique de 2016
20 : Année au cours de laquelle la vérification de la conformité a été effectuée et l'UKCA l'étiquette a été appliquée. (ex : 20=2020)

8506 : Identifiant de l'organisme agréé en métrologie



L'appareil est conforme à tous les produits applicables au Royaume-Uni législation



Polarité d'alimentation de l'appareil.

« En cas de différences, l'icône sur l'appareil lui-même a la priorité »

II. Avis de droit d'auteur

Avis de droit d'auteur

Charder Electronic Co., Ltd.

No.103, Guozhong Rd., Dali Dist., Taichung City 41262 Taïwan

Tél. : +886-4-2406 3766

Télécopieur : +886-4-2406 5612

Site Web : www.chardermedical.com Courriel : info_cec@charder.com.tw

Copyright© Charder Electronic Co., Ltd. Tous droits réservés.

Ce manuel d'utilisation est protégé par la législation internationale sur le droit d'auteur. L'ensemble du contenu est sous licence et son utilisation est soumise à l'autorisation écrite de Charder Electronic Co., Ltd.

(ci-après Charder). Charder n'est pas responsable des dommages causés par le non-respect des exigences énoncées dans ce manuel. Charder se réserve le droit de corriger les erreurs d'impression dans le manuel sans préavis et de modifier l'extérieur de l'appareil à des fins de qualité sans le consentement du client.



Charder Electronic Co., Ltd.

N° 103, chemin Guozhong, district de Dali,

Ville de Taichung, 412 Taïwan

III . Consignes de sécurité

A. Informations générales

Nous vous remercions d'avoir choisi cet appareil Charder Medical. Il est conçu pour être simple et facile à utiliser, mais si vous rencontrez des problèmes non abordés dans ce manuel, veuillez contacter votre partenaire de service Charder local.

Avant de commencer à utiliser l'appareil, veuillez lire attentivement ce manuel d'utilisation et le conserver dans un endroit sûr pour pouvoir vous y référer. Il contient des instructions importantes concernant l'installation, l'utilisation correcte et l'entretien.

Objectif visé

Ce dispositif médical est conçu pour être utilisé conformément aux réglementations nationales, pour mesurer le poids dans le cadre de spécifications, pour une utilisation liée au poids par des professionnels.

Bénéfice clinique

Les résultats des mesures peuvent être utilisés par les professionnels pour diagnostiquer (et surveiller) les problèmes liés au poids.

Indications/contre-indications médicales prévues

Mesure : poids corporel du patient. Aucune contre-indication connue à la mesure du poids corporel.

Profil du patient visé

- (a) Âge : aucune restriction
- (b) Poids : aucune restriction quant à la capacité de poids de l'appareil
- (c) État du patient : nécessite la mesure du poids corporel. Capable de se tenir debout de manière autonome sans aide.

Profil d'utilisateur visé

- (a) Avoir au moins 20 ans
- (b) Connaissances minimales :
 - Être capable de lire au niveau du lycée et de comprendre les chiffres arabes (ex : 1, 2, 3, 4...)
 - Connaissances de base en matière d'hygiène
 - Formé au fonctionnement de l'appareil
 - Lire le manuel d'instructions

- (c) Langue
les instructions à l'écran
- d) Qualifications
- Aucune certification ou qualification particulière n'est requise

Évaluation des risques résiduels

- (a) Tous les risques prévisibles ont été évalués et jugés acceptables. En règle générale, le risque le plus probable causé par une utilisation incorrecte de l'appareil est une mesure moins précise (ou l'impossibilité d'utiliser l'appareil pour acquérir la mesure), ce qui ne présente pas de risque physique imminent pour le patient ou l'utilisateur.
- (b) Le rapport bénéfice/risque est considéré comme acceptable. Les personnes debout sont une option importante pour mesurer les patients. L'utilisation de l'appareil est peu susceptible d'entraîner des dommages pour l'utilisateur ou le patient.

Manipulation générale

- L'appareil doit être placé sur une surface stable, plane, solide et non glissante.
- L'utilisation sur des surfaces molles (ex : tapis) peut entraîner des résultats inexacts.
- Assurez-vous que toutes les pièces sont correctement verrouillées et serrées avant d'utiliser l'appareil.
- L'appareil est destiné à mesurer un sujet à la fois.

Consignes de sécurité

Avant d'utiliser l'appareil, veuillez lire attentivement ce manuel d'utilisation. Il contient des instructions importantes pour l'installation, l'utilisation et l'entretien de l'appareil.

Le fabricant ne sera pas responsable des dommages causés par le non-respect des instructions suivantes :

- Les piles doivent être conservées hors de portée des enfants. En cas d'ingestion, consultez immédiatement un médecin.
- Durée de vie prévue : 5 ans .
- Respectez toujours les réglementations en vigueur lors de

l'utilisation de composants électriques soumis à des exigences de sécurité accrues.

- Une installation incorrecte rendra la garantie nulle et non avenue.
- Assurez-vous que la tension indiquée sur l'alimentation électrique correspond à l'alimentation secteur .
- L'appareil est destiné à être utilisé en intérieur uniquement.
- Respecter les températures ambiantes autorisées pour l'utilisation
- L'appareil répond aux exigences de compatibilité électromagnétique. Ne pas dépasser les valeurs maximales spécifiées dans les normes applicables.

Environnement

- Toutes les piles contiennent des composés toxiques ; elles doivent être éliminées par l'intermédiaire d'organismes compétents désignés. Les piles ne doivent pas être incinérées.

Nettoyage

- La surface de l'appareil doit être nettoyée à l'aide de lingettes imbibées d'alcool. Les liquides de nettoyage corrosifs ne doivent pas être utilisés. Les nettoyeurs haute pression ne doivent pas être utilisés.
- N'utilisez pas de grandes quantités d'eau lors du nettoyage de l'appareil, car cela pourrait endommager l'électronique interne.
- Débranchez toujours l'appareil du secteur avant de le nettoyer.

Entretien

- Veuillez contacter votre distributeur Charder local pour un entretien et un étalonnage réguliers, une vérification régulière de la précision est recommandée ; la fréquence doit être déterminée en fonction du niveau d'utilisation et de l'état de l'appareil.

Garantie/Responsabilité

- Si Charder est responsable d'un défaut présent à la réception de l'appareil, Charder réparera le défaut ou fournira un appareil de remplacement. En cas d'échec de la réparation ou de la livraison de remplacement , les dispositions légales s'appliquent. La période de

garantie est de deux ans, à compter de la date d'achat. Veuillez conserver votre reçu comme preuve d'achat.

- Aucune responsabilité ne sera acceptée pour les dommages causés par l'une des raisons suivantes : stockage ou utilisation inappropriés ou impropres, installation ou mise en service incorrecte par le propriétaire ou des tiers, usure naturelle, changements ou modifications, manipulation incorrecte ou négligente, interférence chimique, électrochimique ou électrique , à moins que les dommages ne soient imputables à la négligence de Charder .
- Cet appareil ne contient aucune pièce à entretenir par l'utilisateur. Tous les travaux d'entretien, les contrôles techniques et les réparations doivent être effectués par un partenaire de service Charder agréé, à l'aide d'accessoires et de pièces de rechange Charder d'origine. Charder n'est pas responsable des dommages résultant d'un entretien ou d'une utilisation incorrects. Le démontage de l'appareil annulera la garantie.

Élimination

- Ce produit ne doit pas être traité comme un déchet ménager ordinaire, mais doit être déposé dans un point de collecte prévu à cet effet. Pour plus d'informations, veuillez vous adresser aux autorités locales chargées de l'élimination des déchets.



Avertissement

- Seul l'adaptateur d'origine doit être utilisé avec l'appareil . L'utilisation d'un adaptateur autre que celui fourni par Charder peut entraîner un dysfonctionnement.
- Ne touchez pas le bloc d'alimentation avec les mains mouillées.
- Ne pas sertir le câble d'alimentation et éviter les bords tranchants.
- Ne surchargez pas les rallonges connectées à l'appareil.
- Acheminez les câbles avec précaution pour éviter de trébucher.
- Gardez l'appareil à l'écart des liquides.
- Ne retirez pas la fiche en tirant sur le câble.
- Utilisez uniquement une prise correctement câblée (100-240 VCA) et n'utilisez pas de câble d'extension à prises multiples.
- Ne démontez ou ne modifiez en aucun cas l'appareil, car cela pourrait

entraîner un choc électrique ou des blessures, ainsi que nuire à la précision des mesures.

- Ne placez pas l'appareil en plein soleil ou à proximité d'une source de chaleur intense. Des températures trop élevées peuvent endommager les composants électroniques internes.

Rapport d'incident

- Tout incident grave survenu en relation avec l'appareil doit être signalé au fabricant, au représentant de l'UE (si l'appareil est utilisé dans un État membre de l'UE) et à l'autorité compétente de l'État membre de l'utilisateur/du sujet.

B. Directives CEM et déclaration du fabricant

Guide et déclaration du fabricant - émissions électromagnétiques		
<p>Le produit est destiné à être utilisé dans l'environnement électromagnétique spécifié ci-dessous. Le client ou l'utilisateur du produit doit s'assurer qu'il est utilisé dans un tel environnement.</p>		
Essai d'émission	Conformité	Électromagnétique orientation environnementale
Émissions RF CISPR 11	Groupe 1	Le produit utilise de l'énergie RF uniquement pour son fonctionnement interne. Par conséquent, ses émissions RF sont très faibles et ne sont pas susceptibles de provoquer des interférences avec les équipements électroniques à proximité.
Émissions RF CISPR 11	Classe A	Le produit est adapté à une utilisation dans tous les établissements autres que domestiques et ceux directement connectés à un réseau d'alimentation basse tension qui alimente les bâtiments utilisés à des fins domestiques.
Émissions harmoniques CEI 61000-3-2	Classe A	
Fluctuations de tension /émissions de scintillement IEC 61000-3-3	Conformité	

Guide et déclaration du fabricant - Immunité électromagnétique

Le produit est destiné à être utilisé dans l'environnement électromagnétique spécifié ci-dessous. Le client ou l'utilisateur du produit doit s'assurer qu'il est utilisé dans un tel environnement.

Test d'immunité	CEI 60601 niveau de test	Niveau de conformité	Electromagnétique orientation environnementale
Décharge électrostatique (ESD) IEC 61000-4-2	$\pm 8 \text{ kV}$ $\pm 2 \text{ kV}, \pm 4 \text{ kV}, \pm 8 \text{ kV}, \pm 15 \text{ kV air}$	$\pm 8 \text{ kV}$ $\pm 2 \text{ kV}, \pm 4 \text{ kV}, \pm 8 \text{ kV}, \pm 15 \text{ kV air}$	Les sols doivent être en bois, en béton ou en carreaux de céramique. Si les sols sont recouverts de matériaux synthétiques, l'humidité relative doit être au moins 30%
Transitoires électriques rapides en salves IEC 61000-4-4	+2 kV pour les lignes d'alimentation électrique	+2 kV pour les lignes d'alimentation électrique	La qualité du réseau électrique doit être celle d'un environnement commercial ou hospitalier typique.
Surtension IEC 61000-4-5	$\pm 1 \text{ kV}$ ligne(s) à ligne(s) $\pm 2 \text{ kV}$ ligne(s) à la terre	$\pm 1 \text{ kV}$ ligne(s) à ligne(s) $\pm 2 \text{ kV}$ ligne(s) à la terre	La qualité de l'alimentation secteur doit être celle d'un réseau commercial ou environnement hospitalier.
Creux de tension, coupures brèves et variations de tension sur les lignes d'alimentation électrique IEC 61000-4-11	<u>0 % UT pour 0,5 cycle</u> <u>0 % UT pour 1 cycle</u> <u>70 % UT (baisse de 30 % en UT) pendant 25 cycles</u> <u>0 % UT pendant 5 s</u>	<u>0 % UT pour 0,5 cycle</u> <u>0 % UT pour 1 cycle</u> <u>70 % UT (baisse de 30 % en UT) pendant 25 cycles</u> <u>0 % UT pendant 5 s</u>	La qualité de l'alimentation secteur doit être celle d'un environnement commercial ou hospitalier classique. Si l'utilisateur du produit souhaite un fonctionnement continu pendant les interruptions de courant, il est recommandé d'alimenter le produit à partir d'un système d'alimentation sans coupure ou d'une batterie.
Champ magnétique à fréquence industrielle (50, 60 Hz) IEC 61000-4-8	<u>30 A/m</u>	30 A/m	Les champs magnétiques à fréquence d'alimentation du produit doivent être à des niveaux caractéristiques d'un emplacement typique dans un environnement commercial ou hospitalier typique.
REMARQUE UT est la tension secteur CA avant l'application du niveau de test.			

Guide et déclaration du fabricant - Immunité électromagnétique

Le produit est destiné à être utilisé dans l'environnement électromagnétique spécifié ci-dessous.

Le client ou l'utilisateur du produit doit s'assurer qu'il est utilisé dans un tel environnement.

Test d'immunité	Niveau de test IEC 60601	Niveau de conformité	Environnement électromagnétique - conseils
RF conduite IEC 61000-4-6 RF rayonnée IEC 61000-4-3	3 Vrms 150 kHz à 80 MHz <u>6 V dans les bandes ISM entre 0,15 MHz et 80 MHz</u> <u>80 % AM à 1 kHz</u> 3 V/m <u>80 MHz à 2,7 GHz</u>	3 Vrms 150 kHz à 80 MHz <u>6 V dans les bandes ISM entre 0,15 MHz et 80 MHz</u> <u>80 % AM à 1 kHz</u> 3 V/m <u>80 MHz à 2,7 GHz</u>	Les équipements de communication RF portables et mobiles ne doivent pas être utilisés à une distance inférieure à celle recommandée par rapport à toute partie du produit, y compris les câbles, calculée à partir de l'équation applicable à la fréquence de l'émetteur. Distance de séparation recommandée : $d = 1,2 \sqrt{P}$ $d = 1,2 \sqrt{P}$ 80 MHz à 800 MHz $d = 2,3 \sqrt{P}$ 800 MHz à 2,7 GHz Où P est la puissance de sortie maximale de l'émetteur en watts (W) selon le fabricant de l'émetteur et d est la distance de séparation recommandée en mètres (m). Les intensités de champ des émetteurs RF fixes, telles que déterminées par une étude électromagnétique du site, ^a doivent être inférieures au niveau de conformité dans chaque gamme de fréquences. ^b Des interférences peuvent se produire à proximité d'équipements marqués du symbole suivant : 

REMARQUE 1 À 80 MHz et 800 MHz, la gamme de fréquences la plus élevée s'applique.

REMARQUE 2 Ces directives peuvent ne pas s'appliquer dans toutes les situations. La propagation électromagnétique est affectée par l'absorption et la réflexion des structures, des objets et des personnes.

- a Les intensités de champ des émetteurs fixes, tels que les stations de base pour les téléphones radio (cellulaires/sans fil) et les radios mobiles terrestres, la radio amateur, la radiodiffusion AM et FM et la diffusion télévisée ne peuvent pas être théoriquement prévues avec précision. Pour évaluer l'environnement électromagnétique dû aux émetteurs RF fixes, une étude électromagnétique du site doit être envisagée. Si l'intensité du champ mesurée à l'endroit où le produit est utilisé dépasse le niveau de conformité RF applicable ci-dessus, le produit doit être observé pour vérifier son fonctionnement normal. Si des performances anormales sont observées, des mesures supplémentaires peuvent être nécessaires, telles que la réorientation ou le déplacement du produit.
- b Sur la gamme de fréquences de 150 kHz à 80 MHz, les intensités de champ doivent être inférieures à 3 V/m.

Distance de séparation recommandée entre équipements de communication RF portables et mobiles et le produit

Le produit est destiné à être utilisé dans un environnement électromagnétique dans lequel les perturbations RF rayonnées sont contrôlées. Le client ou l'utilisateur du produit peut contribuer à prévenir les interférences électromagnétiques en maintenant une distance minimale entre les équipements de communication RF portables et mobiles (émetteurs) et le produit, comme recommandé ci-dessous, en fonction de la puissance de sortie maximale de l'équipement de communication.

Puissance de sortie maximale nominale de l'émetteur L	Distance de séparation en fonction de la fréquence de l'émetteur m		
	150 kHz à 80 MHz $d = 1,2 \sqrt{P}$	80 MHz à 800 MHz $d = 1,2 \sqrt{P}$	<u>800 MHz à 2,7 GHz</u> $d = 2,3 \sqrt{P}$
0,01	0,12	0,12	0,23
0,1	0,38	0,38	0,73
1	1,2	1,2	2,3
10	3,8	3,8	7,3
100	12	12	23

Pour les émetteurs dont la puissance de sortie maximale n'est pas mentionnée ci-dessus, la distance de séparation recommandée d en mètres (m) peut être estimée à l'aide de l'équation applicable à la fréquence de l'émetteur, où p est la puissance de sortie maximale de l'émetteur en watts (W) selon le fabricant de l'émetteur.

REMARQUE 1 À 80 MHz et 800 MHz, la distance de séparation pour la gamme de fréquences la plus élevée s'applique.

REMARQUE 2 Ces directives peuvent ne pas s'appliquer dans toutes les situations. La propagation électromagnétique est affectée par l'absorption et la réflexion des structures, des objets et des personnes.

IV . Installation

A. Assemblage

1. Insérer la colonne dans le siège de la colonne

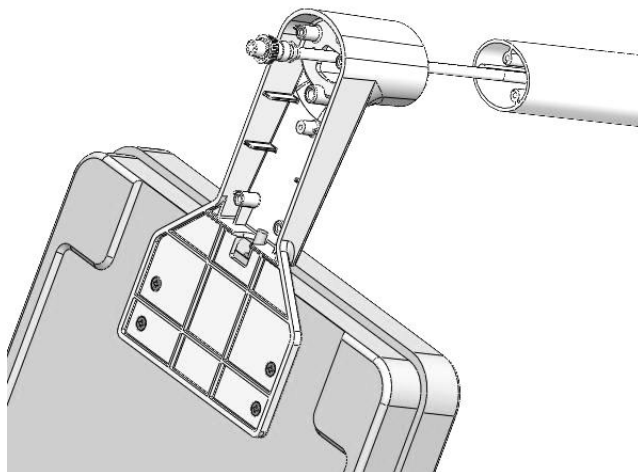

2. Fixez la colonne à l'aide de trois vis M4*0,7*15

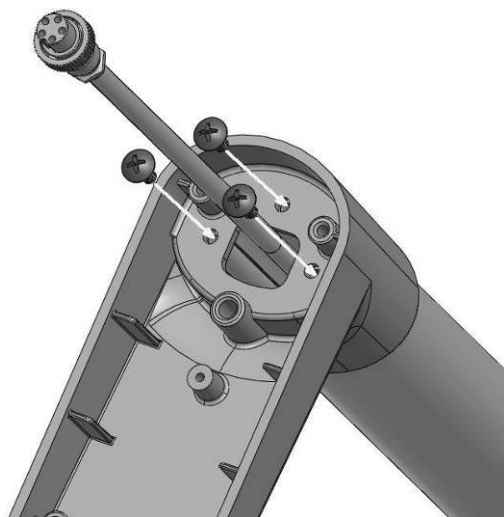

3. Acheminez le câble le long de l'espace dans le siège de la colonne

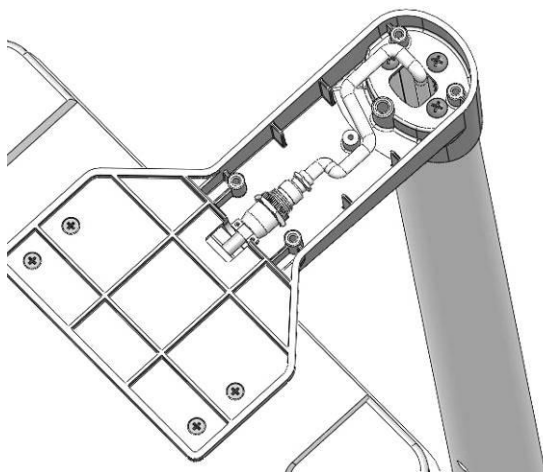

4. Fixez le couvercle inférieur et fixez-le à l'aide de quatre vis M4*0,7*8

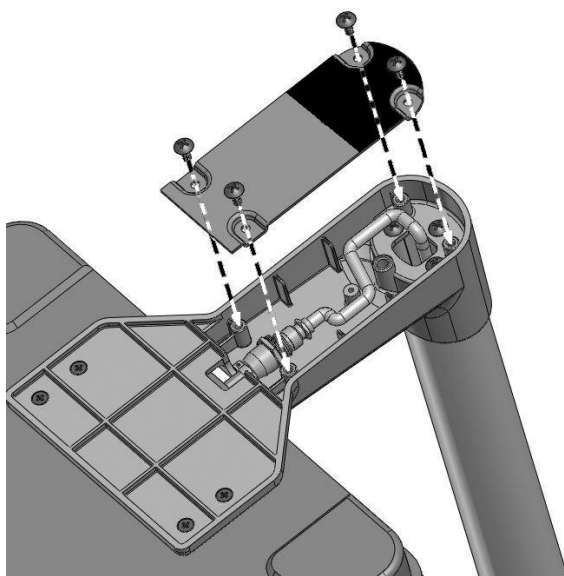

5. Assemblage terminé

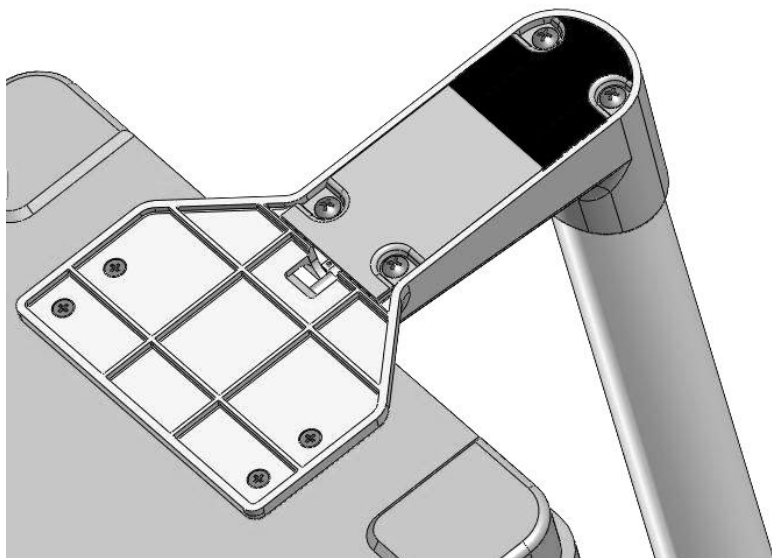

B. Insertion des piles

1. Ouvrez le couvercle du boîtier de la batterie.
le boîtier de la batterie.

2. Retirez



3. Placez les piles dans le compartiment (assurez-vous que la polarité est correcte)

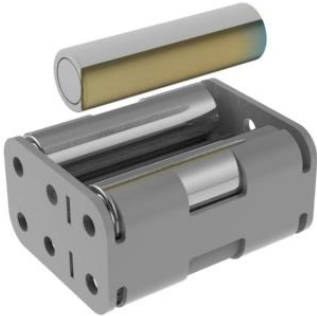

4. Insérez le boîtier de la batterie
du boîtier de la batterie.

5. Fermez le couvercle



6. Mettez l'appareil sous tension pour vérifier que la batterie est
correctement installée.

C. Utilisation de l'adaptateur

1. Connectez l'adaptateur à l'indicateur avant de le connecter à l'alimentation secteur
2. Débranchez l' adaptateur de l' alimentation secteur avant de débrancher la broche de l' adaptateur de l' indicateur.



D. Fixation de la tige de hauteur à la colonne

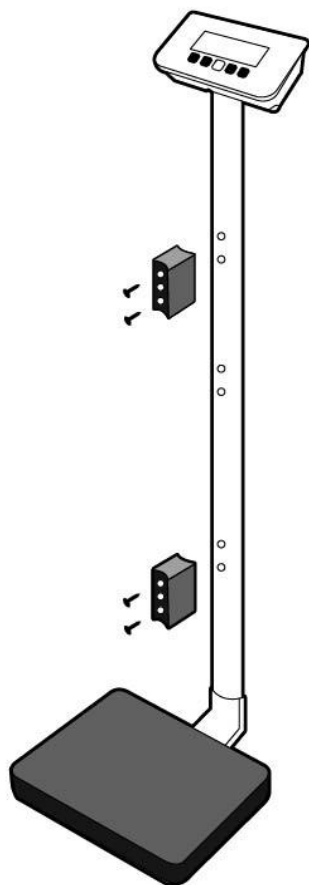

1. Fixez deux blocs de fixation à la colonne à l'aide de quatre vis à tête plate

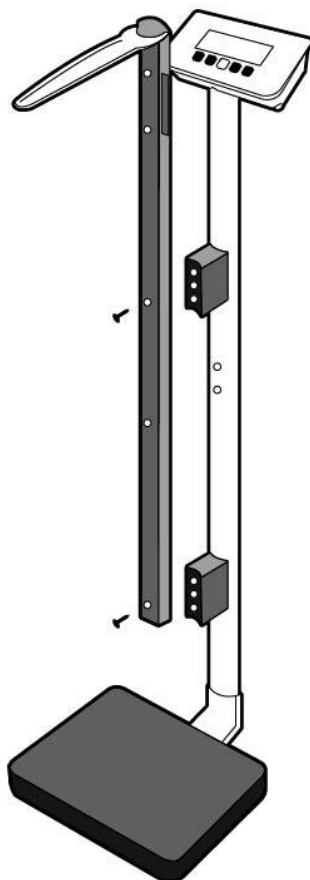

2. Fixez la tige de hauteur aux blocs à l'aide de deux vis à tête plate

Article	Nom	Quantité
1	Vis de fixation du bloc s	4
2	Blocs de fixation	2
3	Tige de hauteur pour vis de fixation du bloc	2



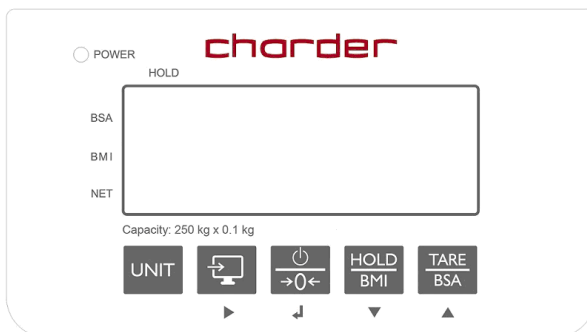

* Photo de l'écran à titre de référence uniquement. Veuillez vous référer au produit réel.

V. Indicateur

A. Fonctions des indicateurs et des touches



Fonction clé

-  (UNITÉ) : Basculer entre les unités.
-  (Envoyer des données) : lorsque l'imprimante est connectée à l'indicateur, appuyez sur cette touche pour envoyer les résultats.
-  (Marche/Arrêt/Zéro) : bouton d'alimentation. Appuyez et maintenez pour éteindre. Appuyez une fois pour mettre à zéro le poids.
-  (HOLD/BMI) : Appuyez une fois pour maintenir (déterminer une valeur de pesée stable - utilisé lorsque le poids est instable). Appuyez et maintenez enfoncé pendant 3 secondes pour accéder au mode de calcul de l'indice de masse corporelle (IMC).
-  (TARE/BSA) : appuyez une fois pour tarer (déduire le poids de la mesure après la mesure). Après avoir utilisé la fonction IMC, appuyez une fois pour afficher la surface corporelle (BSA). Appuyez et maintenez enfoncé pendant 6 secondes pour accéder aux paramètres de l'appareil.

B. Disposition de l'affichage

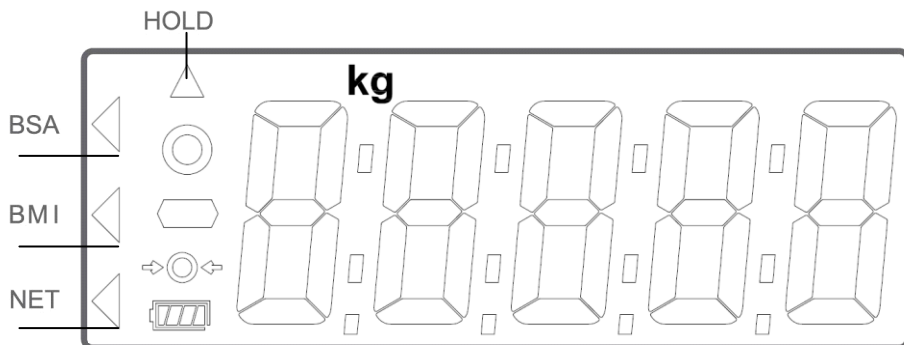

BSA : La surface corporelle est affichée

IMC : L'indice de masse corporelle est affiché

NET : Le poids net apparaît après l'activation de la tare

HOLD : La fonction de verrouillage du poids est utilisée

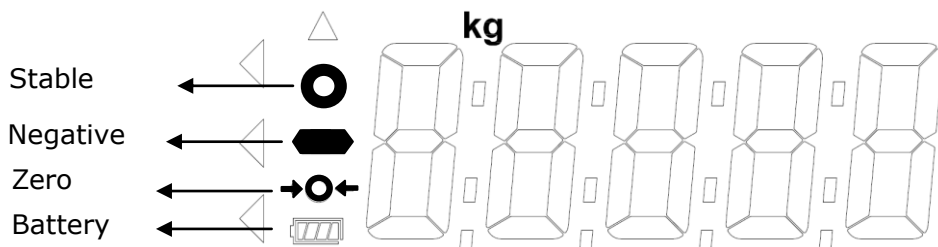

Symbole stable : indique que le poids est stable.

Symbole négatif : Poids inférieur à zéro.

Symbole zéro : Le poids est à zéro

Batterie **faible** : la batterie doit être chargée ou remplacée .

VI . Utilisation de l'appareil



Unité



Envoyer



Marche/Arrêt/
Zéro





Tenir/IMC



Tare/BSA

A. Fonctionnement de base

Allumez l'appareil à l'aide  de la touche. (Pour éteindre l'appareil, maintenez  la touche enfoncée pendant 3 secondes) L'appareil effectuera automatiquement un auto-étalonnage, en affichant la version du logiciel.

Une fois que « 0,00 kg » apparaît sur l'indicateur, l'appareil est prêt pour la mesure.

Remarque : Si « 0,00 kg » ne s'affiche pas sur l'indicateur, appuyez sur  la touche pour mettre l'appareil à zéro. Cette fonction peut être utilisée pour un poids à $\pm 2\%$ de la capacité totale .



Le guide doit être placé sur l'appareil. Une fois le poids stabilisé, le symbole « stable » apparaît sur l'indicateur.

Remarque : si le poids du sujet dépasse la capacité de la balance (y compris la tare), l'indicateur affichera le message « Err » en raison d'une surcharge.

B. Tenir

La fonction de maintien détermine le poids moyen, conçue pour être utilisée si le poids du sujet ne se stabilise pas (ex : un enfant actif).



Remarque : si la fluctuation est trop importante, la détermination du poids moyen sera difficile et la fonction de maintien risque de ne pas fonctionner correctement.

1. Allumez l'appareil normalement.
2. Appuyez sur la  touche. « HOLD » s'affiche sur l'indicateur.
3. Guidez le sujet pour qu'il se tienne debout sur l'appareil.
4. Après quelques secondes, le poids moyen s'affiche sur l'indicateur. Ce poids est alors verrouillé - à ce stade, le sujet peut quitter la plate-forme de mesure.
5. Pour libérer le poids verrouillé, appuyez  à nouveau sur la touche pour revenir au mode normal de l'appareil.







Remarque : la fonction de maintien peut être activée avant ou après que le sujet se soit placé sur l'appareil. Cependant, si le sujet a du mal à rester immobile, nous recommandons d'activer la fonction de maintien après que le sujet se soit placé sur l'appareil. La fonction de maintien ne fonctionnera pas en dessous de 2 kg.

C. Tare

La fonction tare permet à l'utilisateur de déduire le poids des objets du résultat de mesure de l'appareil.

1. Placez l'objet à tarer sur la plate-forme de mesure.
2. Appuyez sur  la touche lorsque le symbole stable apparaît sur l'indicateur. L'écran affichera « 0,00 kg ».
3. Guidez le sujet (et l'objet taré) pour qu'il se place sur l'appareil. Effectuez la mesure.
4. Pour effacer la valeur de tare, retirez tous les objets de la plate-forme de mesure et appuyez sur  la touche.

D. Indice de masse corporelle (IMC)

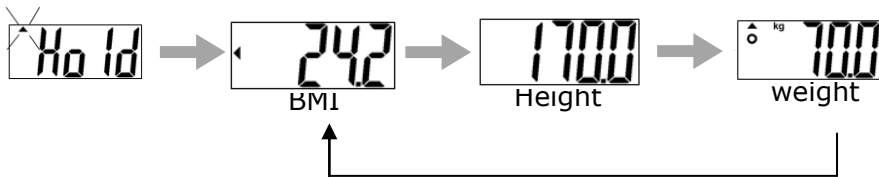

1. En mode normal, maintenez la  touche enfoncée pour accéder au mode IMC.
2. L'écran affiche la dernière hauteur saisie. Le chiffre le plus à gauche clignote.
3. Réglez la valeur de hauteur à l'aide des touches  (augmenter ↑) et  (diminuer ↓). Passez au chiffre suivant à l'aide  de la touche . Appuyez sur  la touche pour confirmer.
5. Procédez à la pesée du sujet comme d'habitude. L'indicateur affichera le poids, la taille et l'IMC après la mesure.



Catégorie	IMC (kg/ m ²)	Risque de maladies liées à l'obésité
Sous	< 18,5	Faible
Normale	18,5-24,9	Moyenne
Sur	24,9-29,9	Légèrement augmenté
Obèse I	30,0-34,9	Augmenté
Obésité II	35,0-39,9	Haut
Obésité III	> 40	Très élevé

(Normes IMC pour adultes de l'Organisation mondiale de la santé)

E. Surface corporelle (SC)

1. Après avoir calculé l'IMC, appuyez sur  la touche . La BSA s'affiche sur l'indicateur. Appuyez sur  la touche pour revenir au mode IMC. Appuyez sur  la touche pour revenir au mode de pesée normal.



F. Imprimer

Si une imprimante thermique est connectée à l'indicateur, les résultats peuvent être imprimés en appuyant sur  la touche.

VII . Configuration de l'appareil

Lorsque l' appareil est allumé, appuyez sur la  touche pendant 6 secondes , jusqu'à ce que l'écran affiche « SETUP » , suivi de « AOFF » (première option du menu de réglage) .

Dans le menu de configuration de l'appareil :

 pour basculer vers l'option de menu suivante

 pour basculer vers l'option de menu précédente

 pour confirmer la sélection

A.OFF

Arrêt automatique : indique à l'appareil de s'éteindre automatiquement après une certaine période de temps.



Options d'arrêt automatique : 120 s / 180 s / 240 s / 300 s / désactivé

Appuyez  pour basculer entre les options de temps et  pour confirmer la sélection.

bUrr



Buzzer/Bip :

Lorsque la fonction est activée, un bip sonore retentit lorsque :
l'indicateur est allumé, les touches sont enfoncées et le poids est stable.

Appuyez  pour basculer entre marche/arrêt et  sur la touche pour confirmer la sélection.



HOLD

Maintenir l'arrêt : lorsque la fonction Maintenir l'arrêt est activée, elle se désactive une fois que le sujet quitte la plate-forme de mesure.

Appuyez  pour basculer entre marche/arrêt et  sur la touche pour confirmer la sélection



BLUETOOTH

Bluetooth (en option) : si l'appareil dispose d'un module Bluetooth installé, la fonction Bluetooth peut être activée ou désactivée.

Appuyez  pour basculer entre marche/arrêt et  pour confirmer la sélection.

Wi-Fi

Wi-Fi (en option) : si l'appareil dispose d'un module Wi-Fi installé, la fonction Wi-Fi peut être activée ou désactivée.

Appuyez  pour basculer entre marche/arrêt et  pour confirmer la sélection.

WIFI



Paramètre Wi-Fi (facultatif) : si l'appareil dispose d'un module Wi-Fi installé, cette option apparaîtra.

Appuyez  pour basculer entre « Auto » et « PKEY ». Appuyez  pour confirmer la sélection.

Si « Auto » est sélectionné, la mesure du poids sera automatiquement envoyée à l'imprimante ou à l'appareil connecté. Si « PKEY » est sé

lectionné, le transfert se fera manuellement uniquement après avoir appuyé sur la touche.



Appuyez sur  la touche lorsque  l'indicateur apparaît pour enregistrer tous les paramètres et revenir au mode de pesée.

VIII . Configuration de la connexion USB au PC

Pour une connexion réussie, le matériel PC connecté à l'appareil doit être compatible avec USB 2.0 ou supérieur. Les opérateurs doivent sélectionner la longueur de câble USB la mieux adaptée à l'environnement d'exploitation.

1. Charder Smart Data Manager peut être utilisé pour connecter l'appareil à un PC. Le logiciel peut être téléchargé à partir du site Web de Charder :

[URL DU LIEN] <https://www.chardermedical.com/download.htm>

2. Connectez le câble USB à l'indicateur de l'appareil et au PC. Suivez les instructions d'installation.

Configuration du programme

1. Une fois l'installation de Charder Smart Data Manager terminée, le logiciel recherche automatiquement le port COM. Appuyez sur [**Connecter**]. Une fois connecté, le bouton [**Connecter**] devient [**Déconnecter**].

charder Smart Data Manager COM [] Connect

Gross Weight	0.0	kg	First Name	Enter
Tare Weight	0.0	kg	Last Name	Enter
Net Weight	0.0	kg	Patient ID	Enter
Height	0.0	cm	Date of Birth	31 / 12 / 1990
BMI	0.0		Gender	Male Female
Data	Auto	Manual		

Please press "Connect".
Update Time:
Model:

Collect Clear Save as

Réalisation de mesures

1. Saisissez le prénom, le nom, l'identifiant du patient, la date de naissance (JJ/MM/AAAA), le sexe et la taille (pour le calcul de l'IMC) du sujet dans le logiciel si nécessaire. Appuyez sur **[Effacer]** pour effacer toutes les données saisies.

REMARQUE : les informations peuvent également être saisies après la mesure du poids.

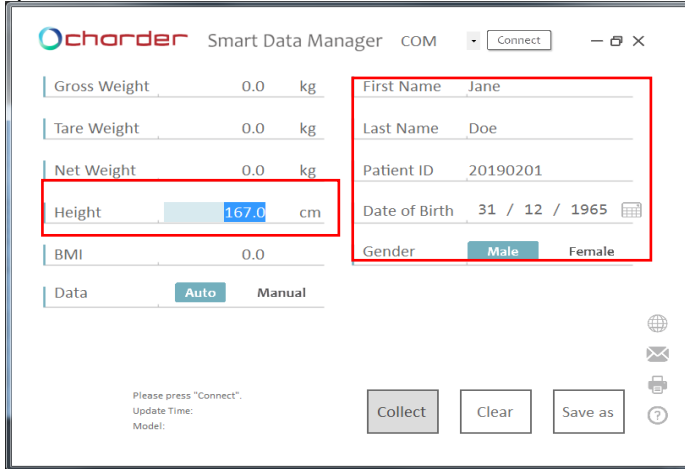

Chorder Smart Data Manager COM [Connect] [Close] [X]

Gross Weight	0.0	kg	First Name	Jane
Tare Weight	0.0	kg	Last Name	Doe
Net Weight	0.0	kg	Patient ID	20190201
Height	167.0	cm	Date of Birth	31 / 12 / 1965
BMI	0.0		Gender	<input checked="" type="radio"/> Male <input type="radio"/> Female

Data Auto Manual

Please press "Connect".
Update Time:
Model:

[Collect] [Clear] [Save as] [Help]

2. Effectuer la mesure. Si **[Auto]** est sélectionné, les résultats seront transmis automatiquement de l'appareil au logiciel et affichés sur la gauche de l'écran. Si **[Manuel]** est sélectionné, l'utilisateur doit appuyer sur « Collecter ».

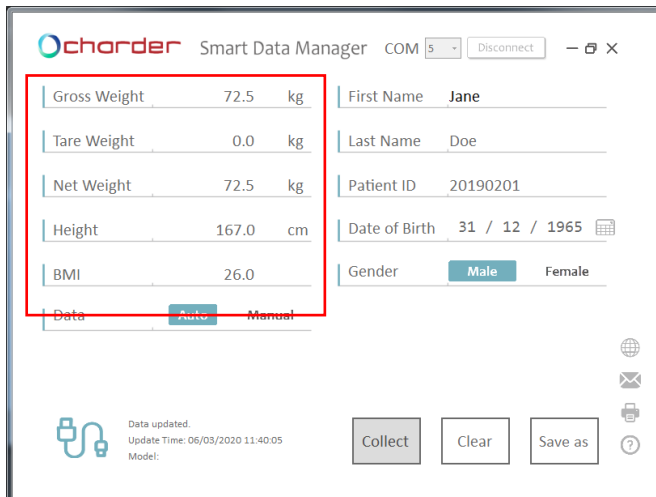

Chorder Smart Data Manager COM [5] [Disconnect] [Close] [X]

Gross Weight	72.5	kg	First Name	Jane
Tare Weight	0.0	kg	Last Name	Doe
Net Weight	72.5	kg	Patient ID	20190201
Height	167.0	cm	Date of Birth	31 / 12 / 1965
BMI	26.0		Gender	<input checked="" type="radio"/> Male <input type="radio"/> Female

Data Auto Manual

Data updated
Update Time: 06/03/2020 11:40:05
Model:

[Collect] [Clear] [Save as] [Help]

Sauvegarde et impression des résultats

1. Appuyez sur **[Enregistrer sous]** pour enregistrer les résultats de mesure sous forme de fichier .csv sur votre PC. Le nom de fichier par défaut est identique à l'ID utilisateur. (ex : 20190201.csv) Pour suivre les modifications et les mesures multiples pour le même sujet, nous vous recommandons de ne pas modifier le nom de fichier par défaut.

Ochsorder Smart Data Manager COM 5 Disconnect - ☐ ×

Gross Weight 72.5 kg First Name Jane

Tare Weight 0.0 kg Last Name Doe

Net Weight 72.5 kg Patient ID 20190201

Height 167.0 cm Date of Birth 31 / 12 / 1965

BMI 26.0 Gender Male Female

Data

Data updated.
Update Time: 06/03/2020 11:40:05
Model:

2. Exemple de résultat :

	A	B	C	D	E	F	G	H	I	J
1	Patient ID	First Name	Last Name	Date of Birth	Gender	Gross Weight	Tare Weight	Net Weight	Height	BMI
2	20190201	Jane	Doe	31/12/1965	Male	72.4 kg	0.0 kg	72.4 kg	167.0 cm	26
3										
4										
5										

Si les résultats précédents ont été enregistrés dans « 20190201.csv », les nouveaux résultats doivent également être enregistrés sous « 20190201.csv » (écrasant l'ancien fichier) afin d'enregistrer plusieurs résultats pour le même sujet.

	A	B	C	D	E	F	G	H	I	J
1	Patient ID	First Name	Last Name	Date of Birth	Gender	Gross Weight	Tare Weight	Net Weight	Height	BMI
2	20190201	Jane	Doe	31/12/1965	Male	72.4 kg	0.0 kg	72.4 kg	167.0 cm	26
3	20190201	Jane	Doe	31/12/1965	Male	75.2 kg	0.0 kg	75.2 kg	167.0 cm	27
4										

Les résultats seront enregistrés dans l'ordre chronologique de mesure.

3. Appuyez sur l'icône de l'imprimante pour imprimer le résultat à l'aide d'une imprimante connectée au PC.

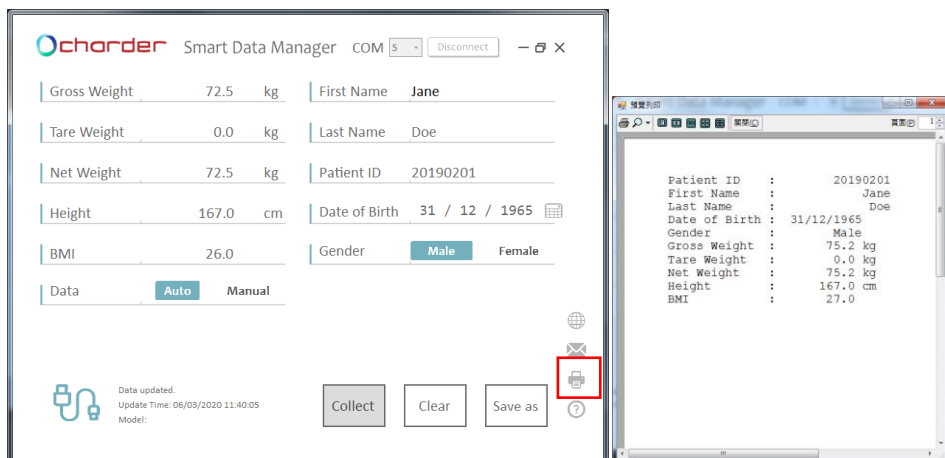

REMARQUE : les données de surface corporelle (BSA) ne peuvent pas être transférées vers un PC. Les résultats de la BSA doivent être lus à partir de l'indicateur de l'appareil.

IX . Connexion sans fil

Si l'appareil est équipé d'un module sans fil ou Bluetooth, l'indicateur peut transmettre les résultats de mesure sans fil. Veuillez consulter les instructions du logiciel sans fil ou Bluetooth Chorder pour plus de détails.

X . Dépannage

Défauts du produit

La garantie de Charder est effective pour l'acheteur d'origine de cet appareil, sous réserve des termes et conditions énumérés dans le programme de garantie et la politique de retour.

1. Si Charder est responsable d'un défaut ou d'une défectuosité présente à la réception de l'appareil, Charder devra soit réparer le défaut, soit fournir un appareil de remplacement. En cas d'échec de la réparation ou de la livraison de remplacement, les dispositions légales s'appliquent. La période de garantie est de deux ans, à compter de la date d'achat. Veuillez conserver votre reçu comme preuve d'achat.

2. Aucune responsabilité ne sera acceptée pour les dommages causés par l'une des raisons suivantes : stockage ou utilisation inappropriés ou impropres, installation ou mise en service incorrecte par le propriétaire ou des tiers, usure naturelle, changements ou modifications, manipulation incorrecte ou négligente, interférence chimique, électrochimique ou électrique, à moins que les dommages ne soient imputables à la négligence de Charder.

Si l'appareil n'est pas couvert par la garantie, des frais d'entretien seront appliqués, ainsi que le coût des pièces de rechange.

Avant de contacter votre distributeur Charder local pour un service de réparation, nous vous recommandons de prendre en compte les procédures de dépannage suivantes :

Auto-inspection

1. L'appareil ne s'allume pas

- Si la batterie est épuisée, remplacez-la par des piles neuves
- Si vous n'utilisez pas de piles, vérifiez si l'adaptateur secteur est correctement branché sur l'appareil. Vérifiez si l'adaptateur secteur est correctement branché sur le secteur.

2. Indicateur indiquant « 0000 » ZÉRO SPAN hors plage

- Interférences dues à des facteurs tels que des perturbations RF ou des vibrations du sol. Déplacez l'appareil vers un emplacement sans interférence et réessayez.
- Pieds de plate-forme instables - ajustez les pieds de plate-forme en fonction de l'indication du niveau à bulle (dans le sens des aiguilles d'une montre pour rétracter, dans le sens inverse des aiguilles d'une montre pour étendre) et réessayez
- Objets externes interférant avec la plate-forme de mesure. Éliminez les objets de la plate-forme et réessayez
- L'appareil peut ne pas fonctionner correctement sur des surfaces molles telles que des tapis ou des pelouses. Déplacez l'appareil vers un endroit avec un sol solide et stable
- Si les étapes ci-dessus ne peuvent pas résoudre le problème, un ré-étalonnage peut être nécessaire pour corriger la précision de la pesée.

3. Échec de connexion pour la transmission de données au PC ou à l'imprimante

- Assurez-vous que les fils sont correctement connectés entre l'indicateur et le PC ou l'imprimante
- Assurez-vous que l'imprimante est alimentée en électricité. Assurez-vous que le logiciel de l'ordinateur est correctement configuré comme indiqué dans ce manuel.

Assistance du distributeur requise

Si les erreurs suivantes se produisent, nous vous recommandons de contacter votre distributeur Charder local pour des services de réparation ou de remplacement :

1. L'appareil ne s'allume pas









- Touche marche/arrêt défectueuse
- Fils cassés ou endommagés provoquant un court-circuit ou une connexion défectueuse

- Rupture du fusible de sécurité
- Adaptateur défectueux

2. Dégâts de l'indicateur

- Les défauts matériels possibles incluent : une luminosité inégale sur l'écran LCD, un texte flou, un écran arc-en-ciel maculé, un affichage décimal incorrect
- Impossible de sauvegarder ou de lire les données
- L'indicateur affiche « ERRL » après la mise sous tension de l'appareil
- Les touches ne répondent pas
- Dysfonctionnement du buzzer

Messages d'erreur

Message d'erreur	Raison	Action
	Avertissement de batterie faible La tension de la batterie est trop faible pour faire fonctionner l'appareil	Remplacez les piles ou branchez l'adaptateur
	Surcharge La charge totale dépasse la capacité maximale de l'appareil	Réduisez le poids sur la plate-forme de mesure et réessayez
	Erreur de comptage Signal des cellules de charge trop élevé ou trop faible	L'erreur est généralement causée par une cellule de charge ou un câblage défectueux. Veuillez contacter le distributeur
	Compte à zéro sur la plage de zéro d'étalonnage +10 % lorsque l'appareil est sous tension	Retirez le poids de l'appareil et réessayez. Si l'erreur persiste, veuillez contacter le distributeur
	Compte à zéro sous la plage de zéro d'étalonnage -10 % lorsque l'appareil est sous tension	Retirez le poids de l'appareil et réessayez. Si l'erreur persiste, veuillez contacter le distributeur
	Erreur de programme Défaut avec le logiciel de l'appareil	Veuillez contacter le distributeur
	Poids négatif Lecture du poids inférieure à -2 kg.	Appuyez sur  la touche pour revenir à 0,0.

XI . Spécifications du produit

A. Informations sur l'appareil

Modèle		MS3450
Afficher		DP4400
Mesure du poids	Capacité	300 kg x 0,1 kg
	Précision	± 1,5e
	Unité	kg / lb
	Écran LCD	Écran LCD de 1,4 pouces (5 chiffres)
Dimensions	Dans l'ensemble	3 1 0 (L) x 4 6 0 (P) x 105 0 (H) mm
	Plate-forme	3 1 0 (L) x 31 0 (P) x 6 0 (H) mm
	Colonne	900 mm
	Poids de l'appareil	5,3 kg
Fonctions clés		Unité, Marche / Arrêt / Zéro , Envoyer des données, Maintenir/IMC, Tare/BSA
Transmission de données		USB REMARQUE : l'appareil doit être connecté au réseau uniquement par des distributeurs qualifiés.
Alimentation électrique		6 piles AA / Adaptateur secteur
Environnement d'exploitation		+5 °C ~+ 35 °C 15 % / 8 5 % HR 700 hPa ~1060 hPa
Accessoires optionnels		Imprimante thermique, altimètre
Accessoires standards		Manuel d'utilisation x1 , Adaptateur secteur x1

B. Normes relatives aux adaptateurs d' alimentation







Avertissement

L'appareil est uniquement compatible avec les adaptateurs d'alimentation spécifiés dans le bloc en pointillés ci-dessous.

TENSION D'AMPÈRE	DESSIN N°	APPROUVÉ CE TYPE N° / MODÈLE N°	TAP ER	Adaptate ur de prise
12V 1A	CD-AD-0004 3	UES12LCP-120100SPA	NOU S	 180 - degree
	CD-AD-0004 3	UES12LCP-120100SPA	UE	
	CD-AD-0004 3	UES12LCP-120100SPA	ROYA UME- UNI	
	CD-AD-0004 3	UES12LCP-120100SPA	AU	

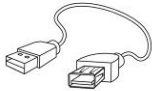
Accessoires standard C



Non.	Accessoires	Article	Spécifications	Quantité
1		Vis M4	M4*0,7*15	3
2		Vis M4	M4*0,7*8	4
3		Couvercle inférieur		1
4		Câble USB		1
5		Adaptateur 12V	Adaptateur secteur	1
6		Manuel d'utilisation	IN-00011	1

Remarques

Remarques

XII . Déclaration de conformité

Ce produit a été fabriqué conformément aux normes européennes harmonisées, en suivant les dispositions des directives ci-dessous :

	(UE) 2017/745 Règlement relatif à Dispositifs médicaux
	Directive 2014/31/UE relative aux instruments de pesage à fonctionnement non automatique (Modèles OIML uniquement)

Directive RoHS 2011/65/UE et directive déléguée (UE) 2015/863

Directive 2014/53/UE relative aux équipements radioélectriques (applicable si un module sans fil est utilisé)

Partie 15 des règles relatives aux déclarations de communication fédérales

Cet appareil ne doit pas provoquer d'interférences nuisibles.

Cet appareil doit accepter toute interférence reçue, y compris celles qui peuvent provoquer un fonctionnement indésirable.

Veillez consulter le document séparé figurant sur l'autocollant de l'appareil pour les marquages ci-dessus.

Représentant autorisé de l'UE :



Obelis s.a.

Bd Général Wahis, 53
B-1030 Brussels
Belgium

Manufactured by:



Charder Electronic Co., Ltd.
No.103, Guozhong Rd., Dali Dist.,
Taichung City 41262 ,Taiwan

CD-IN-01344 REV001 08/2024