



Rolstoelweegschaal

Gebruikershandleiding **MS3880**











Houd de gebruiksaanwijzing bij de hand en volg de gebruiksaanwijzing.

CONTENTS

I. Uitleg van grafische symbolen op etiket/verpakking	3
II. Copyright-kennisgeving	5
III . Veiligheidsvoorschriften	6
A. Algemene informatie	6
B. EMC-richtlijnen en verklaring van de fabrikant	11
IV . Leuninginstallatie (optioneel).....	15
A. Leuningonderdelen	15
B. Leuningmontage (optioneel).....	18
E. Weergave-eenheid	21
F. Opvouwbare leuningmontage (SM-00001)	23
V. Voedingsapparaat	24
A. Adapter gebruiken en batterij opladen	24
VI . Indicator.....	26
A. Indicator- en toetsfuncties	26
B. Weergave-indeling	27
VII . Basiswerking.....	28
C. Gewichtsmeting.....	33
D. BMI- berekening.....	33
VIII . Apparaatinstellingen.....	35
IX. Weegschaal aansluiten op ontvangstapparaat.....	36
X. Problemen oplossen	37
XI . Productspecificaties.....	39
XII . Conformiteitsverklaring	44

I. Uitleg van grafische symbolen op etiket/verpakking

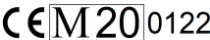
Tekst/Symbool	Betekenis
	Let op, raadpleeg voor gebruik de bijgeleverde documentatie
	Gescheiden inzameling van afgedankte elektrische en elektronische apparatuur, conform Richtlijn 2002/96/EG. Gooi het apparaat niet weg met het dagelijkse afval.
	Naam en adres van de fabrikant van het apparaat en jaar/land van fabricage
	Lees de gebruiksaanwijzing zorgvuldig door vóór installatie en gebruik en volg de gebruiksaanwijzing.
	Medisch elektrisch apparaat, Type B toegepast onderdeel
	Medisch elektrisch apparaat, Type BF toegepast onderdeel
	Catalogusnummer van het apparaat / modelnummer
	Naam en adres van de bevoegde vertegenwoordiger in de Europese Unie
	Apparaat is een medisch apparaat. Tekst geeft het type apparaatcategorie aan
	Partij- of lotnummer van de fabrikant voor het apparaat
	Serienummer van het apparaat
	Unieke apparaat-ID van het apparaat
	Verificatieschaalinterval. Waarde uitgedrukt in eenheden van massa. Gebruikt voor classificatie en verificatie van een instrument.
	Apparaat voldoet aan de (EU) 2017/745-verordening voor medische hulpmiddelen. Viercijferig nummer is identificatie voor medisch hulpmiddel Aangemelde instantie
	Apparaat voldoet aan EG-richtlijnen (alleen geverifieerde modellen)

M : Conformiteitslabel conform Richtlijn 2014/31/EU voor niet-automatische weeginstrumenten
20 : Jaar waarin de conformiteitscontrole is uitgevoerd en het CE-label is aangebracht. (bv: 16=2016)
0122 : Identificatie voor aangemelde instantie voor metrologie



Het apparaat is een weegschaal van klasse III in overeenstemming met Richtlijn 2014/31/EU (alleen geverifieerde modellen)



Naam en adres van de entiteit die het apparaat importeert (indien van toepassing)



Naam en adres van de entiteit die verantwoordelijk is voor het vertalen van Informatie voor Gebruik (indien van toepassing)

CON.

Gebeurtenisteller die bevestigt hoe vaak het apparaat is gekalibreerd (indien van toepassing)



Apparaat voldoet aan de goedkeuring van de Taiwan National Communications Commission (NCC)



Apparaat voldoet aan de voorschriften van de Amerikaanse Federal Communications Commission

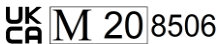

Apparaat voldoet aan de Britse regelgeving voor niet-automatische weeginstrumenten uit 2016 (alleen geverifieerde modellen)

M : Conformiteitslabel in overeenstemming met de regelgeving voor niet-automatische weeginstrumenten 2016

20 : Jaar waarin de conformiteitscontrole werd uitgevoerd en de UKCA label is toegepast. (bv: 20=2020)

8506 : Identificatie voor metrologie-goedgekeurde instantie



Het apparaat voldoet aan alle in het Verenigd Koninkrijk geldende productspecificaties wetgeving



Polariteit van de voeding van het apparaat.

"Bij verschillen heeft het pictogram op het apparaat zelf voorrang"

II. Copyright-kennisgeving

Copyright-kennisgeving Charder Electronic Co., Ltd.

Nr. 103, Guozhong Rd., Dali Dist., Taichung City 41262 Taiwan

Telefoon: +886-4-2406 3766

Faxen: +886-4-2406 5612

Website: www.chardermedical.com E-mail: info_cec@charder.com.tw

Copyright© Charder Electronic Co., Ltd. Alle rechten voorbehouden. Deze gebruikershandleiding is beschermd door internationale auteursrechtwetgeving. Alle content is gelicentieerd en gebruik is onderworpen aan schriftelijke toestemming van Charder Electronic Co., Ltd. (hierna Charder). Charder is niet aansprakelijk voor schade veroorzaakt door het niet naleven van de vereisten die in deze handleiding worden vermeld. Charder behoudt zich het recht voor om drukfouten in de handleiding te corrigeren zonder voorafgaande kennisgeving en de buitenkant van het apparaat te wijzigen voor kwaliteitsdoeleinden zonder toestemming van de klant.



Charder Electronic Co., Ltd.
Nr. 103, Guozhong Rd., Dali Dist.,
Taichung-stad, 41262 Taiwan

III . Veiligheidsvoorschriften

A. Algemene informatie

Bedankt dat u voor dit Charder Medical-apparaat hebt gekozen. Het is ontworpen om eenvoudig en ongecompliceerd te bedienen, maar als u problemen ondervindt die niet in deze handleiding worden behandeld, neem dan contact op met uw lokale Charder-servicepartner.

Lees deze gebruikershandleiding zorgvuldig door voordat u het apparaat gaat gebruiken en bewaar deze op een veilige plaats ter referentie. Deze bevat belangrijke instructies over installatie, correct gebruik en onderhoud.

Beoogd doel

Dit medische hulpmiddel is ontworpen om te worden gebruikt in overeenstemming met de nationale regelgeving, om gewicht te meten binnen de specificaties en voor gewichtsgerelateerd gebruik door professionals.

Patiënt zittend op rolstoel wordt op meetplatform met digitale weegschaal geduwd. Apparaat meet gewicht van rolstoel plus patiënt met behulp van digitale weegschaal. Door gewicht van rolstoel van totaal af te trekken, kan gewicht van patiënt worden gemeten.

Klinisch voordeel

Meetresultaten kunnen door professionals worden gebruikt om gewichtsgerelateerde problemen te diagnosticeren (en te monitoren).

Beoogde medische indicaties/contra-indicaties

Meting: lichaamsgewicht van de proefpersoon. Geen bekende contra-indicaties voor het meten van het lichaamsgewicht.

Beoogd patiëntprofiel

- (a) Leeftijd: geen beperkingen
- (b) Gewicht: geen beperkingen binnen de gewichtscapaciteit van het apparaat (de gewichtslimiet van de patiënt is afhankelijk van het gewicht van de rolstoel. Als de rolstoel 20 kg weegt, kunnen patiënten tot 280 kg worden gewogen als de totale capaciteit van het apparaat 300 kg is.)
- (c) Patiëntomstandigheden: het lichaamsgewicht moet worden gemeten.

Beoogd gebruikersprofiel

- (a) Ten minste 20 jaar oud

- (b) Minimale kennis:
 - In staat zijn om op middelbareschoolniveau te lezen en Arabische cijfers te begrijpen (bijv. 1, 2, 3, 4...)
 - Basiskennis van hygiëne
 - Getraind in de bediening van het apparaat
 - Lees de gebruiksaanwijzing
- (c) Taal
 - In staat om de taal van de gebruiksaanwijzing en de instructies op het scherm te lezen
- (d) Kwalificaties
 - Geen speciale certificeringen of kwalificaties vereist
 - In staat om de rolstoel op het meetplatform te duwen.

van restrisico

- (a) Alle voorzienbare risico's zijn geëvalueerd en als acceptabel beschouwd. Over het algemeen is het meest waarschijnlijke risico dat wordt veroorzaakt door onjuist gebruik van het apparaat een minder nauwkeurige meting (of het onvermogen om het apparaat te gebruiken om metingen te verkrijgen), wat geen onmiddellijk fysiek risico voor de patiënt of gebruiker oplevert.
- (b) De baten-risicoverhouding wordt als acceptabel beschouwd. Rolstoelweegschalen zijn een belangrijke optie voor het meten van patiënten. Het is onwaarschijnlijk dat het gebruik van het apparaat schade aan de gebruiker of patiënt zal toebrengen.

Algemene afhandeling

- Het apparaat moet op een stabiel, vlak, stevig en antislip oppervlak worden geplaatst.
- Gebruik op zachte oppervlakken (bijv. tapijt) kan leiden tot onnauwkeurige resultaten.
- Zorg ervoor dat alle onderdelen goed vastzitten en vergrendeld zijn voordat u het apparaat gebruikt.
- Het apparaat is bedoeld om één persoon tegelijk te meten.

Veiligheidsinstructies

- Batterijen moeten buiten bereik van kinderen worden gehouden. Als ze worden ingeslikt, zoek dan onmiddellijk medische hulp.
- Het apparaat heeft een verwachte levensduur van 5 jaar als het op de juiste manier wordt behandeld, onderhouden en periodiek wordt geïnspecteerd in overeenstemming met de instructies van de fabrikant.
- Houd u bij het gebruik van elektrische componenten onder verhoogde veiligheidseisen altijd aan de geldende voorschriften.

- Controleer of de spanning op de voeding overeenkomt met de netspanning.
- Het apparaat is uitsluitend bedoeld voor gebruik binnenshuis.
- Houd rekening met de toegestane omgevingstemperaturen voor gebruik

Milieu

- Alle batterijen bevatten giftige stoffen; batterijen dienen te worden afgevoerd via aangewezen bevoegde organisaties. Batterijen dienen niet te worden verbrand.

Schoonmaak

- Het oppervlak van het apparaat moet worden gereinigd met doekjes op alcoholbasis. Bijtende reinigingsvloeistoffen mogen niet worden gebruikt. Hogedrukreinigers mogen niet worden gebruikt.
- Gebruik geen grote hoeveelheden water bij het schoonmaken van het apparaat, omdat dit schade aan de interne elektronica kan veroorzaken.
- Koppel het apparaat altijd los van de netvoeding voordat u het schoonmaakt.

Onderhoud

- Neem contact op met uw lokale Chardeur-distributeur voor regelmatig onderhoud en kalibratie. Regelmatige controle van de nauwkeurigheid wordt aanbevolen. De frequentie is afhankelijk van het gebruiksniveau en de staat van het apparaat.

Garantie/Aansprakelijkheid

- De garantieperiode bedraagt achttien (18) maanden, beginnend op de aankoopdatum. Bewaar uw kassabon als aankoopbewijs.
- Er wordt geen aansprakelijkheid aanvaard voor schade die is veroorzaakt door een van de volgende redenen: ongeschikte of onjuiste opslag of gebruik, onjuiste installatie of inbedrijfstelling door de eigenaar of derden, natuurlijke slijtage, wijzigingen of aanpassingen, onjuiste of nalatig gebruik, chemische, elektrochemische of elektrische interferentie.
- Alle onderhouds-, technische inspecties en reparaties dienen te worden uitgevoerd door een geautoriseerde Chardeur servicepartner, met behulp van originele Chardeur accessoires en reserveonderdelen. Chardeur is niet aansprakelijk voor schade die voortvloeit uit onjuist onderhoud of gebruik.

Beschikbaarheid

- Dit product mag niet als gewoon huishoudelijk afval worden behandeld, maar moet naar een aangewezen inzamelpunt voor elektronica worden gebracht. Meer informatie moet worden verstrekt door de lokale afvalverwerkingsautoriteiten.



Waarschuwing

- Alleen de originele adapter mag worden gebruikt met het apparaat. Het gebruik van een andere adapter dan die door Charder wordt geleverd, kan storingen veroorzaken.
- Raak de voeding niet aan met natte handen.
- Knijp de stroomkabel niet dicht en vermijd scherpe randen.
- Overbelast de verlengkabels die op het apparaat zijn aangesloten niet.
- Leg de kabels zorgvuldig aan, zodat u er niet over kunt struikelen.
- Houd het apparaat uit de buurt van vloeistoffen.
- Trek niet aan de kabel om de stekker eruit te halen.
- Gebruik alleen een stopcontact met de juiste bedrading (100-240VAC) en gebruik geen verlengsnoer voor meerdere stopcontacten.
- U mag het apparaat in geen geval demonteren of wijzigen. Dit kan leiden tot elektrische schokken of letsel en kan de nauwkeurigheid van de metingen negatief beïnvloeden.
- Plaats het apparaat niet in direct zonlicht of in de buurt van een intense warmtebron. Te hoge temperaturen kunnen de interne elektronica beschadigen.

Incidentenrapportage

- Elk ernstig incident dat zich met betrekking tot het apparaat heeft voorgedaan, moet worden gemeld aan de fabrikant, de EU-vertegenwoordiger (indien het apparaat in een EU-lidstaat wordt gebruikt) en de bevoegde autoriteit van de lidstaat van de gebruiker/het onderwerp.

B. EMC-richtlijnen en verklaring van de fabrikant

Richtlijnen en verklaring van de fabrikant - elektromagnetische emissies		
<p>Het product is bedoeld voor gebruik in de hieronder gespecificeerde elektromagnetische omgeving. De klant of de gebruiker van het product moet ervoor zorgen dat het in een dergelijke omgeving wordt gebruikt.</p>		
Emissietest	Naleving	Elektromagnetisch milieu-richtlijnen
RF-emissies CISPR 11	Groep 1	Het product gebruikt RF-energie alleen voor zijn interne functie. Daarom zijn de RF-emissies erg laag en is het niet waarschijnlijk dat ze interferentie veroorzaken in nabijgelegen elektronische apparatuur.
RF-emissies CISPR-11	Klasse A	Het product is geschikt voor gebruik in alle gebouwen, met uitzondering van woningen en gebouwen die rechtstreeks zijn aangesloten op een laagspanningsnetwerk dat gebouwen voor huishoudelijke doeleinden van stroom voorziet.
Harmonische emissies EN 61000-3-2	Klasse A	
Spanningsschommeling en /flikkeremissies IEC 61000-3-3	Naleving	

Richtlijnen en verklaring van de fabrikant - elektromagnetische immuniteit

Het product is bedoeld voor gebruik in de hieronder gespecificeerde elektromagnetische omgeving. De klant of de gebruiker van het product moet ervoor zorgen dat het in een dergelijke omgeving wordt gebruikt.

Immunitiestest	EN 60601 testniveau	Nalevingsniveau	Elektromagnetisch milieurorichtlijnen
Elektrostatische ontlading (ESD) IEC 61000-4-2	± 8 kV-contact ± 2 kV, ± 4 kV, ± 8 kV, ± 15 kV lucht	± 8 kV-contact ± 2 kV, ± 4 kV, ± 8 kV, ± 15 kV lucht	Vloeren moeten van hout, beton of keramische tegels zijn. Als vloeren bedekt zijn met synthetisch materiaal, moet de relatieve vochtigheid minimaal 30%
Elektrische snelle transiënte n/bursts IEC 61000-4-4	± 2 kV voor stroomtoevoerleidingen	± 2 kV voor stroomtoevoerleidingen	De kwaliteit van de netspanning moet gelijk zijn aan die van een typische commerciële of ziekenhuisomgeving.
Overspanning IEC 61000-4-5	± 1 kV lijn(en) naar lijn(en) ± 2 kV lijn(en) naar aarde	± 1 kV lijn(en) naar lijn(en) ± 2 kV lijn(en) naar aarde	De kwaliteit van de netspanning moet gelijk zijn aan die van een typisch commercieel of ziekenhuisomgeving.
Spanningsdips, korte onderbrekingen en spanningsvariaties op voedingsingangslijnen IEC 61000-4-11	<u>0 % UT voor 0,5 cyclus</u> <u>0 % UT voor 1 cyclus</u> <u>70% UT (30% daling in UT) gedurende 25 cycli</u> <u>0 % UT gedurende 5 s</u>	<u>0 % UT voor 0,5 cyclus</u> <u>0 % UT voor 1 cyclus</u> <u>70% UT (30% daling in UT) gedurende 25 cycli</u> <u>0 % UT gedurende 5 s</u>	De kwaliteit van de netvoeding moet die van een typische commerciële of ziekenhuisomgeving zijn. Als de gebruiker van het product continue werking vereist tijdens stroomonderbrekingen, wordt aanbevolen om het product van stroom te voorzien via een onderbrekingsvrije voeding of een batterij.
Magnetisch veld met netfrequentie (50, 60 Hz) IEC 61000-4-8	<u>30 A/m</u>	30 A/m	De magnetische velden van het product moeten op een niveau liggen dat kenmerkend is voor een typische commerciële of ziekenhuisomgeving.
OPMERKING UT is de netspanning vóór toepassing van het testniveau.			

Richtlijnen en verklaring van de fabrikant - elektromagnetische immuniteit

Het product is bedoeld voor gebruik in de hieronder gespecificeerde elektromagnetische omgeving.

De klant of gebruiker van het product dient ervoor te zorgen dat het product in een dergelijke omgeving wordt gebruikt.

Immunitiestest	IEC 60601 testniveau	Nalevingsniveau	Elektromagnetische omgeving-richtlijnen
----------------	----------------------	-----------------	---

<p>Geleide RF IEC 61000-4-6</p>	<p>3 Vrms 150 kHz tot 80 MHz</p> <p><u>6 V in ISM-banden tussen 0,15 MHz en 80 MHz</u> <u>80% AM bij 1 kHz</u></p>	<p>3 Vrms 150 kHz tot 80 MHz</p> <p><u>6 V in ISM-banden tussen 0,15 MHz en 80 MHz</u> <u>80% AM bij 1 kHz</u></p>	<p>Draagbare en mobiele RF-communicatieapparatuur mag niet dichter bij enig onderdeel van het product, inclusief kabels, worden gebruikt dan de aanbevolen scheidingsafstand die wordt berekend met behulp van de vergelijking die van toepassing is op de frequentie van de zender.</p> <p>Aanbevolen scheidingsafstand: $d = 1,2 \sqrt{P}$ $d = 1,2 \sqrt{P}$ 80MHz tot 800 MHz $d = 2,3 \sqrt{P}$ 800MHz tot 2,7 GHz Hierbij is P het maximale uitgangsvermogen van de zender in watt (W) volgens de fabrikant van de zender en d de aanbevolen scheidingsafstand in meters (m).</p> <p>De veldsterktes van vaste RF-zenders, zoals bepaald door een elektromagnetisch locatieonderzoek,^a moeten lager zijn dan het nalevingsniveau in elk frequentiebereik.^b</p> <p>Er kan interferentie optreden in de buurt van apparatuur die is gemarkeerd met het volgende symbool:</p> 
<p>Uitgestraalde RF IEC 61000-4-3</p>			
<p>3V/m <u>80MHz tot 2,7GHz</u></p>		<p>3V/m <u>80MHz tot 2,7GHz</u></p>	

OPMERKING 1 Bij 80 MHz en 800 MHz is het hogere frequentiebereik van toepassing.

OPMERKING 2 Deze richtlijnen zijn mogelijk niet in alle situaties van toepassing. Elektromagnetische voortplanting wordt beïnvloed door absorptie en reflectie van structuren, objecten en mensen.

a Veldsterktes van vaste zenders, zoals basisstations voor radio (mobiele/draadloze) telefoons en landmobile radio's, amateurradio, AM- en FM-radio-uitzendingen en tv-uitzendingen kunnen theoretisch niet nauwkeurig worden voorspeld. de elektromagnetische omgeving beoordeelen vanwege vaste RF-zenders, moet een elektromagnetisch locatieonderzoek worden overwogen. Als de gemeten veldsterkte op de locatie waar het product wordt gebruikt het toepasselijke RF-nalevingsniveau hierboven overschrijdt, moet het product worden geobserveerd om normale werking te verifiëren. Als er abnormale prestaties worden waargenomen, kunnen aanvullende maatregelen nodig zijn, zoals het opnieuw oriënteren of verplaatsen van het product.

b In het frequentiebereik van 150 kHz tot 80 MHz moet de veldsterkte lager zijn dan 3 V/m.

Aanbevolen scheidingsafstand tussen draagbare en mobiele RF-communicatieapparatuur en het product

Het product is bedoeld voor gebruik in een elektromagnetische omgeving waarin uitgestraalde RF-storingen worden gecontroleerd. De klant of de gebruiker van het product kan elektromagnetische interferentie helpen voorkomen door een minimale afstand tussen draagbare en mobiele RF-communicatieapparatuur (zenders) en het product te handhaven zoals hieronder aanbevolen, volgens het maximale uitgangsvermogen van de communicatieapparatuur.

Nominaal maximaal uitgangsvermogen van de zender W	Scheidingsafstand volgens de frequentie van de zender m		
	150 kHz tot 80 MHz $d = 1,2 \sqrt{P}$	80 MHz tot 800 MHz $d = 1,2 \sqrt{P}$	<u>800 MHz tot 2,7 GHz</u> $d = 2,3 \sqrt{P}$
0,01	0,12	0,12	0,23
0,1	0,38	0,38	0,73
1	1,2	1,2	2,3
10	3,8	3,8	7,3
100	12	12	23

Voor zenders met een maximaal uitgangsvermogen dat hierboven niet is vermeld, kan de aanbevolen scheidingsafstand d in meters (m) worden geschat met behulp van de vergelijking die van toepassing is op de frequentie van de zender, waarbij p het maximale uitgangsvermogen van de zender in watt (W) is volgens de fabrikant van de zender.

OPMERKING 1 Bij 80 MHz en 800 MHz geldt de scheidingsafstand voor het hogere frequentiebereik.



OPMERKING2 Deze richtlijnen zijn mogelijk niet in alle situaties van toepassing. Elektromagnetische voortplanting wordt beïnvloed door absorptie en reflectie van structuren, objecten en mensen.

IV . Leuninginstallatie (optioneel)

A. Leuningonderdelen

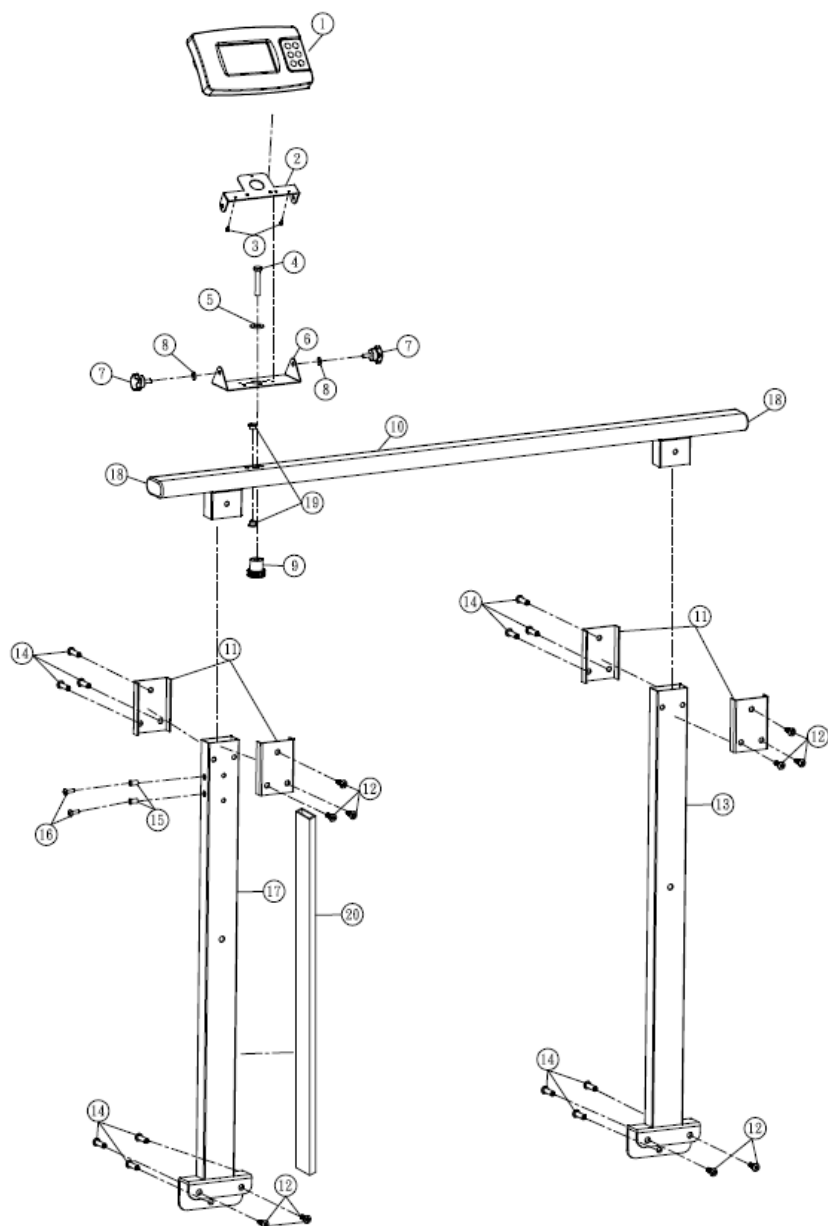

Onderdelenlijst - Rechter leuning (SM-3461)

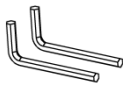

NEE.	Deel	Onderdeelnr.	Aantal
1	Indicator	DP4800	1
2	Bovenste beugel	CD-SS-4961	1
3	Pan-head kruiskopschroef	M3*8L	2
4	Zeskantschroef	M8*1.25*45L	1
5	Wasmachine	M8 buitendiameter ø 22 T= 2mm	1
6	Trapas	CD-AM-00081	1
7	Verstelknop	MP00600331	2
8	Wasmachine	M6 Buitendiameter ø 22 T=1 mm	2
9	Verstelknop	K300-21-M8	1
10	leuningstang zonder schroefgat	SS-6753	1
11	Bevestigingsplaat	SS-6761	4
12	Inbuschroef met bolkop	M6-21 	10
13	Pool	AM-1851	1
14	inbusbout met moer	ø8-M6*33 	12
15	Klinknagelmoer	M5-0.8-JB	2
16	Kunststof schroef	M5-0,8*8	2
17	Paal-A	AM-2271	1
18	Rubberen eindkap	ZW-3071	2
19	Zelfsmerend lager	SF-1F-08075 	2
20	Bedradingskanaal	TC-2WE 100cm	1
21	Weegplatform	MS3800	1
22	dopsleutel		2

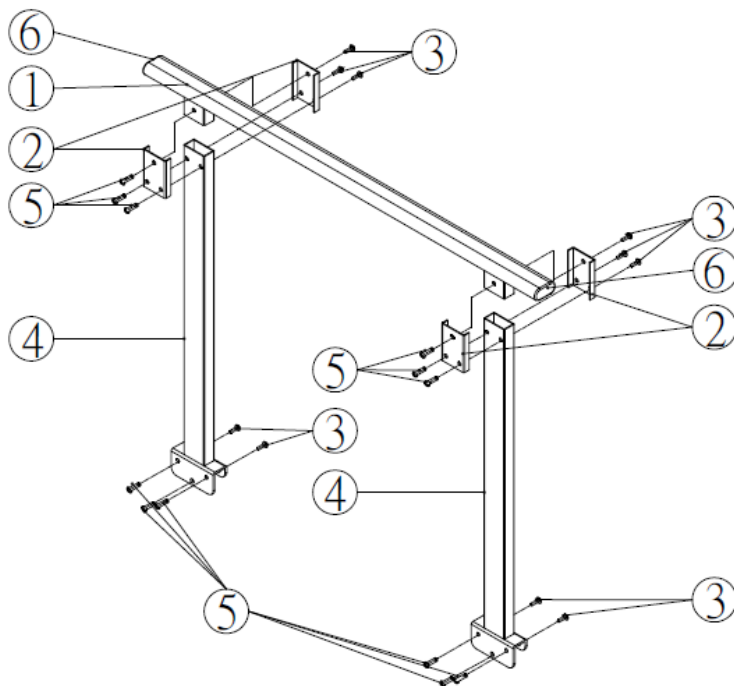
Onderdelenlijst - Linker leuning (SM-3462)

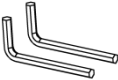

Nee .	Item	Tekening	Aantal
1.	leuningstang zonder schroefgat	SS-8300A	1
2.	bevestigingsplaat	SS-8311	4
3.	inbusschroef met bolkop	M6-21 	10
4.	pool	AM-8173	2
5.	socket knop kop dop schroefmoer	ø8-M6*33 	12
6.	rubberen eindkap	SW-8068	2
7.	dopsleutel		2

B. Leuningmontage (optioneel)

1. Bevestig nr. 2 (bevestigingsplaat) aan nr. 9 (paal met kabelgoot) met behulp van nr. 3 (inbusbout) en nr. 5 (schroefmoer). Bevestig nr. 9 (paal met kabelgoot) aan het platform met behulp van nr. 3 (inbusbout) en nr. 5 (schroefmoer).

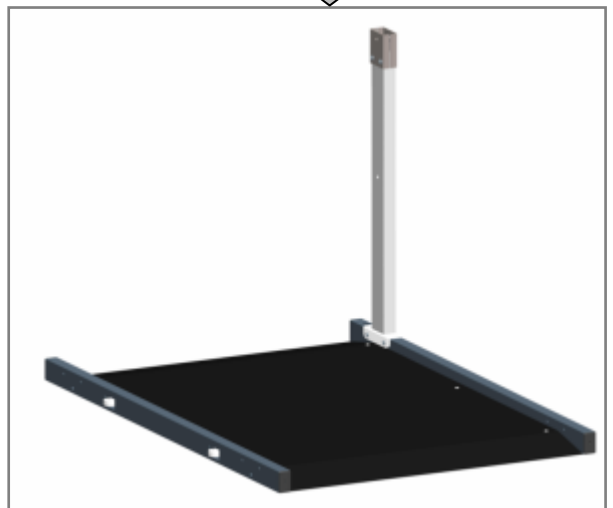
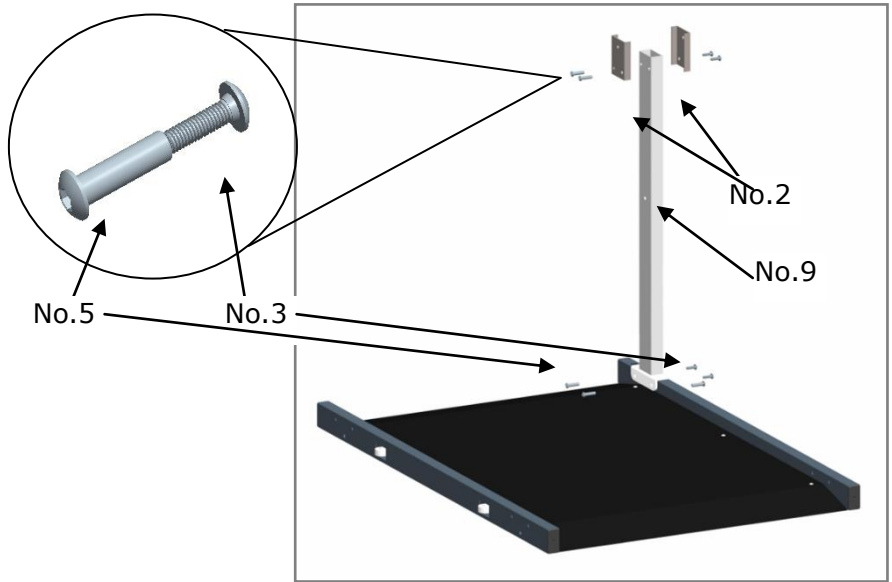

2. Monteer de paal op het platform volgens dezelfde procedure als in stap 1.

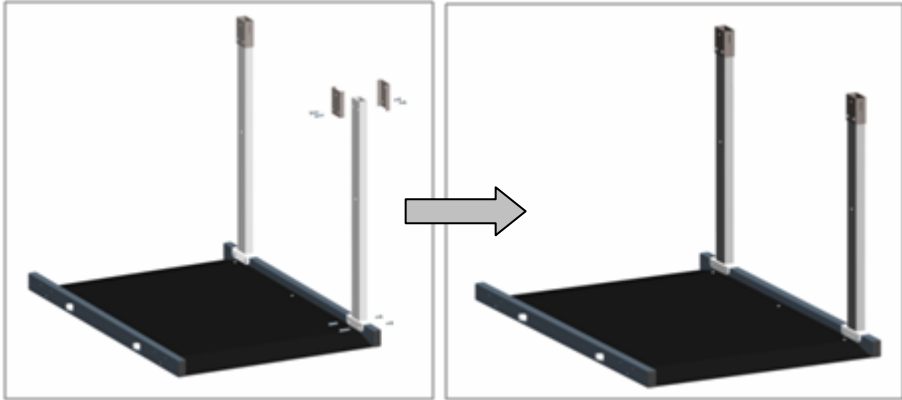

3. Bevestig de leuningstang aan de palen met schroeven nr. 5 en nr. 3.

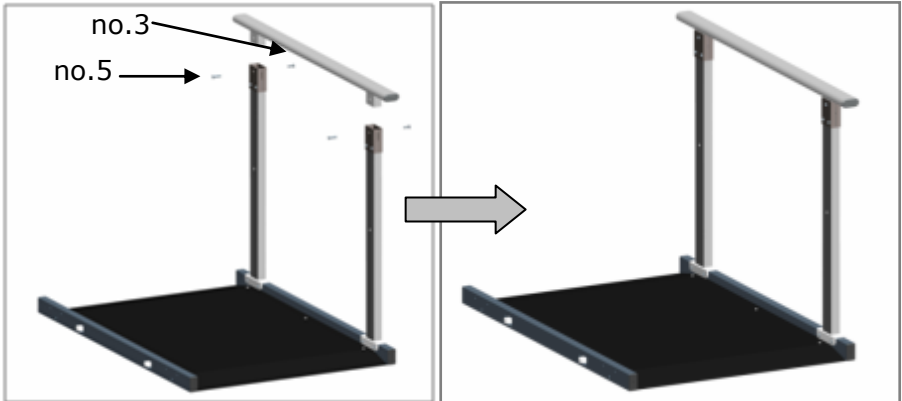

4. Bevestig de derde en vierde paal aan het platform.



5. Monteer de leuningstang

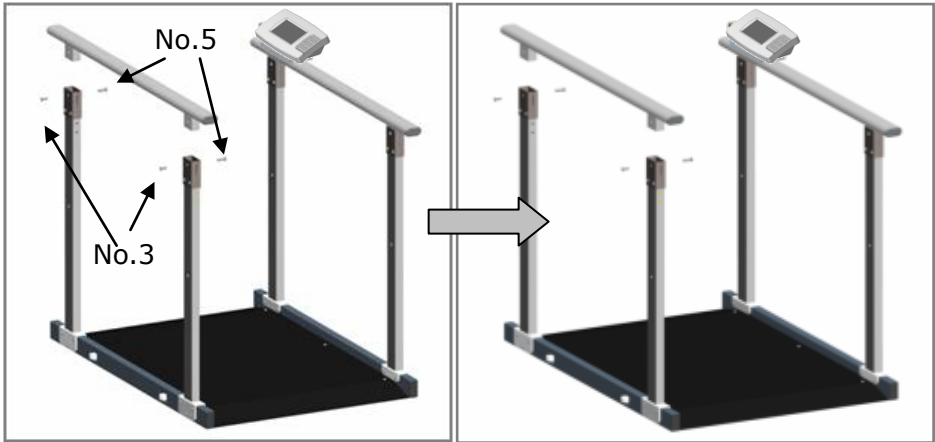

6. Bevestig de dwarsbalk (SS-8444) met schroeven nr. 11 (M8-1.25P*45).

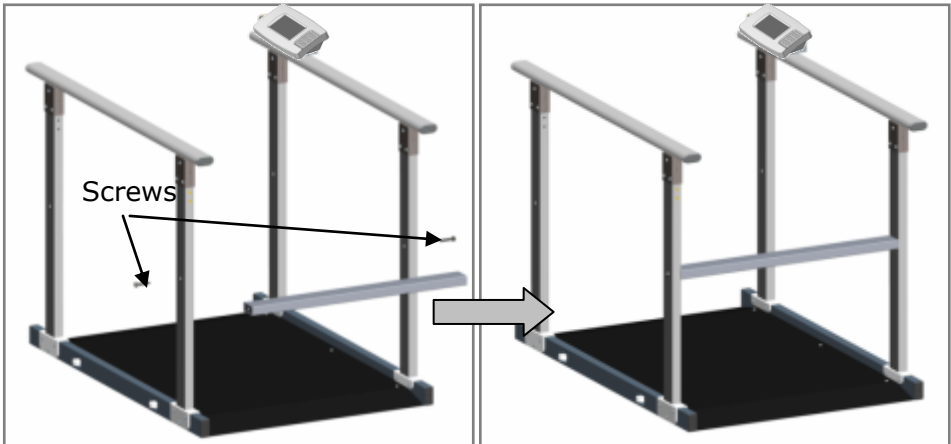

E. Weergave-eenheid

Eerste stap: Monteer de bovenste set

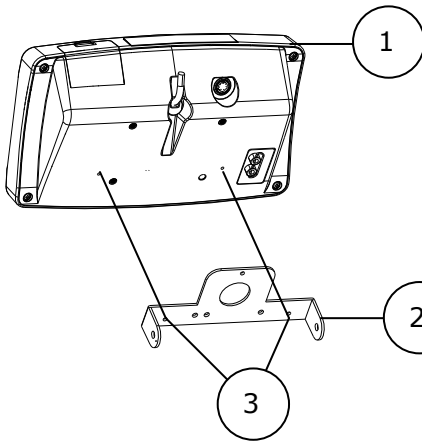

Gebruik 2 schroeven (3) om de indicator (1) te combineren met de bevestigingsplaat (2) om de bovenste set te voltooien! Ga dan verder met de tweede stap.

Tweede stap: Monteer de onderste set

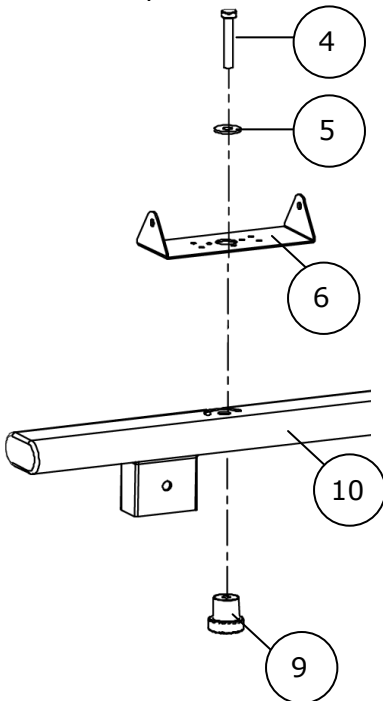

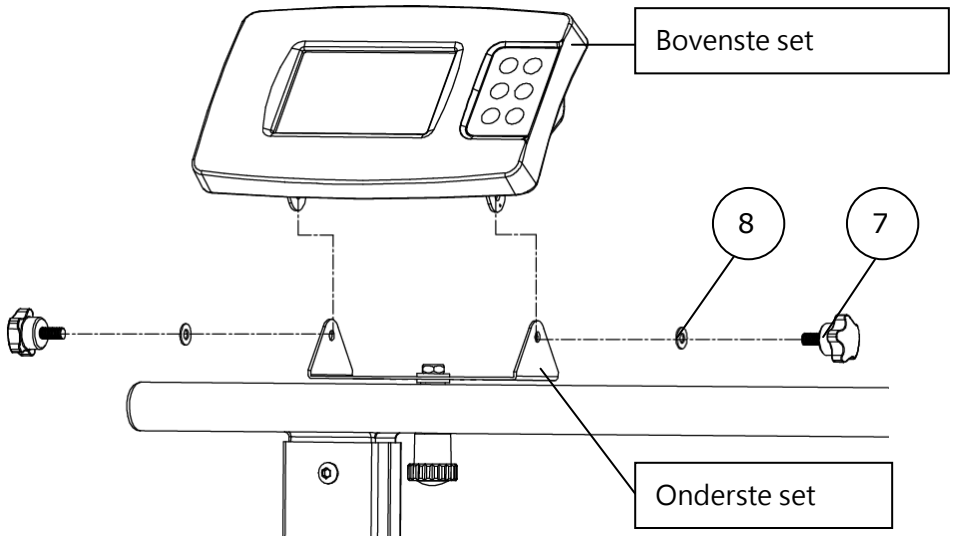

Plaats de bevestigingsplaat (6) op de rechter leuningstang (10), plaats de ring (5) en de schroef (4) op de bevestigingsplaat (6) en gebruik de afstelknop (9) om van onder naar boven te draaien en vast te zetten om de onderste set te voltooien.

Derde stap: Combineer de bovenste en onderste sets

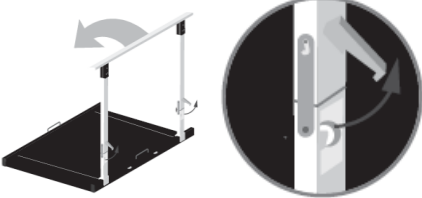

Gebruik de ring (8) en de afstelknop (7) om de bovenste en onderste set vast te zetten, en de indicator is volledig gemonteerd!

F. Opvouwbare leuningmontage (SM-00001)

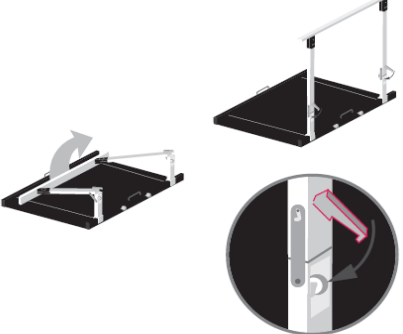
<p>Om de leuning naar beneden te klappen, maakt u de vergrendelingshaak los en klapt u de leuning voorzichtig naar beneden.</p>	
<p>Het scharnier klikt vast en is klaar voor transport.</p>	
<p>Plaats de weegschaal op een stevige, gladde en vlakke ondergrond voordat u de leuning omhoog doet.</p>	
<p>Til de leuning omhoog totdat deze rechtop staat. Bevestig de vergrendelingshaken op het scharnier terug op hun plaats en zorg ervoor dat de leuning stevig vastzit.</p>	

V. Voedingsapparaat

A. Adapter gebruiken en batterij opladen

De oplaadbare batterij moet minstens eens per 3 maanden worden opgeladen, ongeacht of het apparaat is gebruikt. De batterij kan worden opgeladen door de exclusieve adapter van het apparaat in de AC-connectorpoort te steken.

Na een lange opslagperiode (bijv. > 3 maanden) moet de accu een volledige cyclus doorlopen (opladen/ontladen) om de volledige capaciteit te herstellen.

Zorg ervoor dat de oplaadbare batterijhouder goed is geïnstalleerd en in het batterijvak is geplaatst.

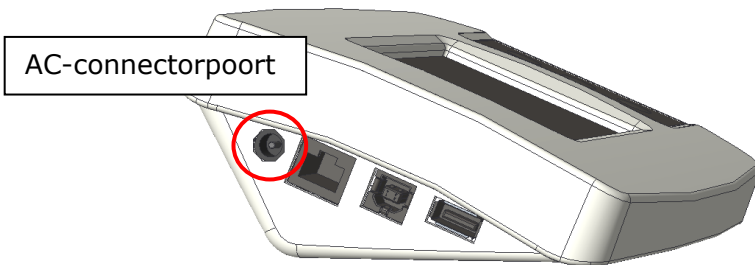

Als er  een melding op het LCD-scherm verschijnt, laad de batterij dan onmiddellijk op om schade aan de batterij te voorkomen.

B. Vervangen Oplaadbare batterij en verpakking

1. Open het deksel van de batterijbehuizing

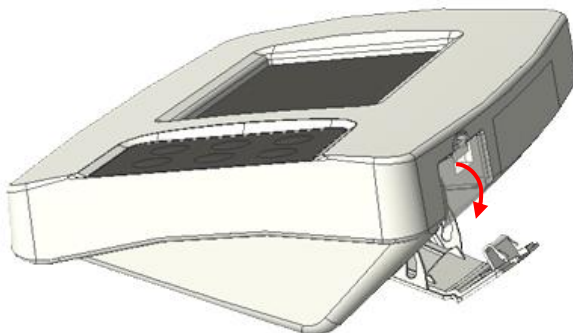

2. Toegang tot batterijen

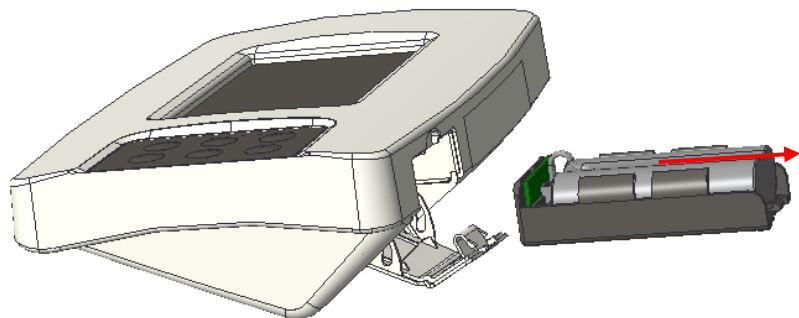

3. Plaats een nieuwe batterij in de behuizing en plaats deze in de indicator

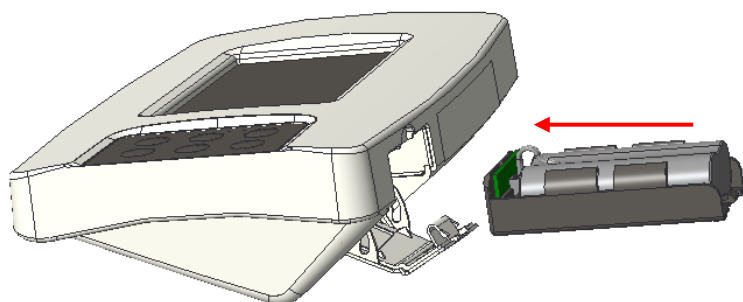

4. Sluit het batterijcompartiment . Schakel de stroom in om te bevestigen dat de batterij correct is geplaatst .

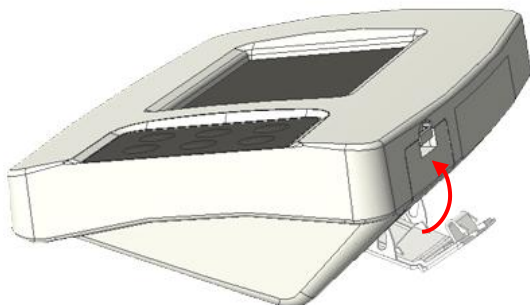

A. Indicator- en toetsfuncties

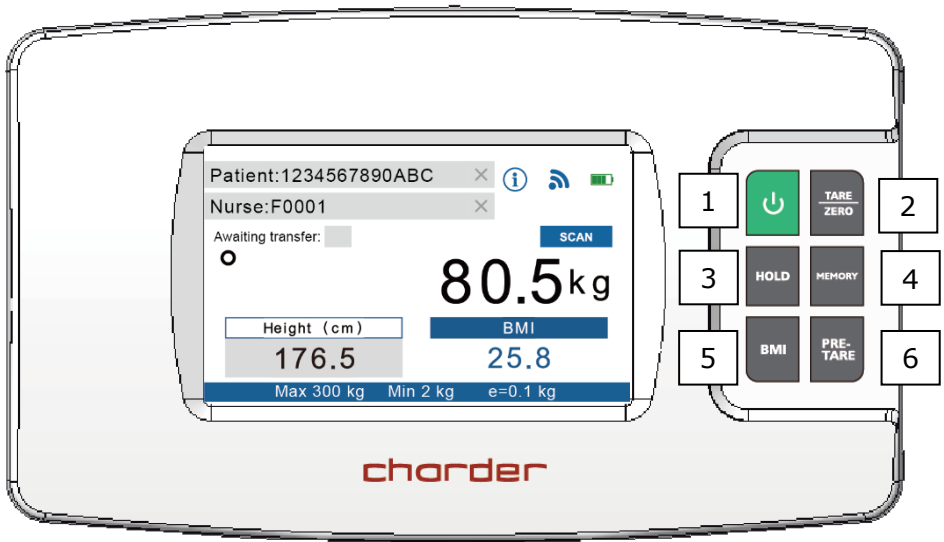

Belangrijkste functie

1.  **POWER**: In- of uitschakelen.
2. **TARE/ZERO**: Reset het display naar 0,0 kg . Houd 6 seconden ingedrukt om de apparaatinstellingen te openen.
3. **HOLD**: Bepaalt een stabiele weegwaarde - wordt gebruikt wanneer het gewicht instabiel is.
4. **MEMORY**: Opslaan van pre-tarrawaarden (er kunnen maximaal 10 sets in het geheugen van het apparaat worden opgeslagen)
5. **BMI**: Berekening van de Body Mass Index
6. **PRE-TARE**: Tarreer het bekende gewicht van een object (bijv. een stoel) vooraf voordat u met de meting begint.

B. Weergave-indeling

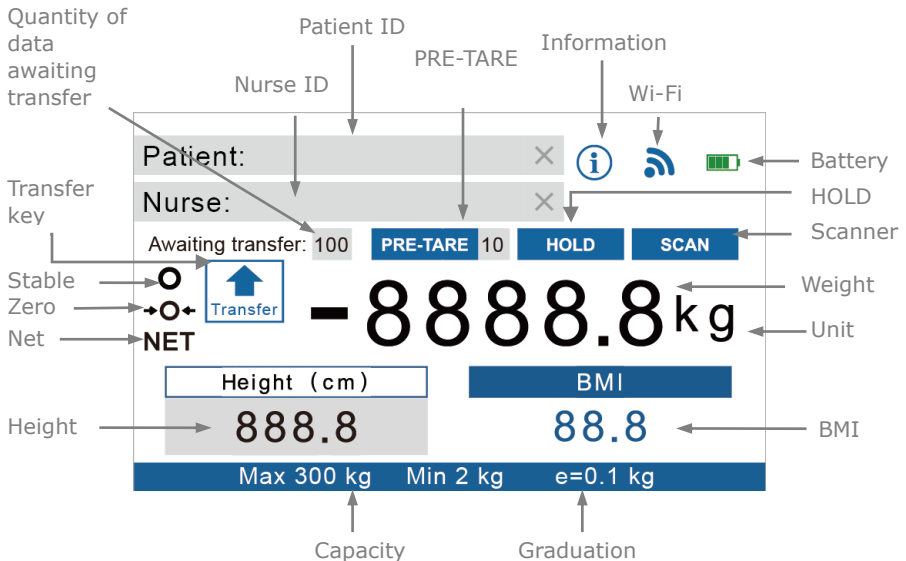

Definities

Quantity of data awaiting transfer: Als het apparaat niet draadloos is verbonden, worden de meetresultaten tijdelijk opgeslagen in het apparaat. Zodra het apparaat is verbonden, kan de operator op **Overdracht drukken** om de resultaten draadloos te verzenden. Nadat de overdracht is voltooid, wordt het aantal teruggezet naar "0"

PRE-TARE : Als de Pre-Tare-functie actief is, geeft dit aan welke pre-tarawaarde wordt gebruikt.

HOLD : Wordt weergegeven als Hold actief is. (Hold moet geactiveerd zijn om resultaten op te slaan en over te dragen)

SCAN : Wordt weergegeven als een compatibele barcodescanner op het apparaat is aangesloten

Transfer : Nadat de meting is voltooid, kan het lengte-/gewichtresultaat draadloos worden overgedragen (als Hold actief is). Druk op **[Transfer]** om de resultaten te verzenden.

Wi-Fi : De indicator geeft de huidige Wi-Fi-connectiviteitsstatus weer.



losgekoppeld



verbonden

VII . Basiswerking

1. Schakel het apparaat in met  sleutel. Het apparaat zal automatisch zelfkalibratie uitvoeren
2. Zodra "0.0" op de indicator verschijnt, is het apparaat klaar voor gebruik

OPMERKING : Als er geen "0,0" op de indicator wordt weergegeven, drukt u op **de toets [TARE/ ZERO]** om het apparaat op nul te zetten.





A. Draadloze gegevensoverdracht instellen

Directe Wi-Fi-gegevensoverdracht

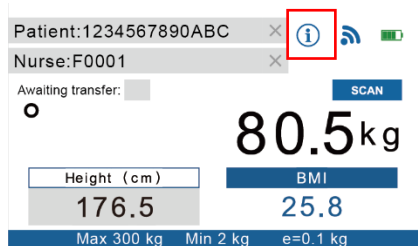
OPMERKING : Als de resultaten na de meting niet hoeven te worden overgedragen, kunt u deze stap overslaan.

1. Het apparaat fungeert als een Access Point dat via Wi-Fi kan worden verbonden. Om ervoor te zorgen dat de telefoon/tablet/pc verbinding maakt met het juiste apparaat, identificeert u eerst het MAC-adres van het apparaat door te klikken op



Patient:1234567890ABC    

Nurse:F0001 

Awaiting transfer: 

80.5kg

Height (cm) **176.5** BMI **25.8**

Max 300 kg Min 2 kg e=0.1 kg



Information	
MODEL N	MS4980
SERIAL N	T20000123
Time	2021/03/04 09:40
UP Code	UP-00126
FW Ver.	V1.03
Wifi MAC	70:1d:08:06:2c:36
Capacity	300x0.1kg
BMP Ver.	201120
G in Time	1

2. De "naam" van het Wi-Fi-toegangspunt van het apparaat is "DP4800_(MAC-adres)". Het standaardwachtwoord om verbinding te maken met

het apparaat is "0000000".

OPMERKING : Het modelnummer dat in Informatie wordt weergegeven, kan variëren, afhankelijk van het apparaatmodel.

3. Nadat de telefoon/tablet/pc is verbonden met het apparaat, verandert

het draadloze symbool van  naar 

4. Het apparaat is nu klaar om de resultaten draadloos naar uw telefoon/tablet/pc te sturen.

5. Druk voor of na de meting op de **[HOLD]** -toets. "HOLD" wordt weergegeven op de indicator. Als HOLD niet actief is, kunnen de resultaten niet worden overgedragen.

OPMERKING : standaard moeten patiënt-ID, gewicht en lengte worden ingevuld om resultaten over te dragen. Anders verschijnt de knop **[Transfer]** niet. Om overdracht van "onvolledige" resultaten toe te staan, wijzigt u de instellingen (houd de toets **[TARE/ZERO]** 6 seconden ingedrukt om de instellingen te openen).

B. Voor-tarra

De Pre-Tare-functie wordt gebruikt om het bekende gewicht van een rolstoel af te trekken voordat deze wordt gewogen. Het apparaat kan 10 sets pre-tarra-waarden in het geheugen opslaan . Nadat pre-tarra-gewichten zijn opgeslagen, kunnen ze worden opgeroepen door op de toets **[MEMORY]** te drukken .

Voer pre-tarrawaarde in

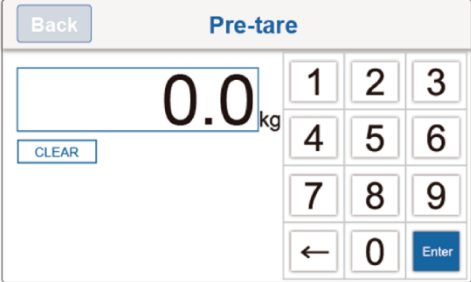
BESCHRIJVING	VOORBEELD
Druk op de toets [PRE-TARE] . Voer de pre-tarragewichtswaarde in, beginnend vanaf links	 <p>The screenshot shows the scale's display in 'Pre-tare' mode. At the top left is a 'Back' button. The display shows '0.0 kg'. Below the display is a 'CLEAR' button. To the right is a numeric keypad with buttons for digits 1-9, 0, and an 'Enter' button. A left arrow button is also present.</p>

Voer het pre-tarragewicht in met de toetsen 0 tot en met 9.

Bijv.: om 5,0 kg gewicht vooraf te tarreren, drukt u op 0-0-5-0.

Bijvoorbeeld: om 13,5 kg gewicht vooraf te tarreren, drukt u op 0-1-3-5.

(-0,5 kg gebruikt als voorbeeld)

Druk op de **[Enter]** -toets om het pre-tarragewicht te bevestigen.

Back Pre-tare

0---. kg

CLEAR

1 2 3
4 5 6
7 8 9
← 0 Enter

Back Pre-tare

5.0 kg

CLEAR

1 2 3
4 5 6
7 8 9
← 0 Enter

Het apparaat keert terug naar de meetmodus.

De indicator geeft links van de pre-tarragewichtwaarde een minteken weer.

Patient: x i

Nurse: x

Awaiting transfer: PRE-TARE HOLD SCAN

-5.0 kg

Height (cm) BMI

Max 20 kg Min 0.1 kg e=0.005 kg

Een Pre-Tare-waarde opslaan

BESCHRIJVING

[MEMORY] -toets 3 seconden ingedrukt . Voer het nummer voor deze pre-tarra-instelling in (tussen 01-10) .

Bijv.: Om geheugenset 3 op te slaan, drukt u op 0-3.

VOORBEELD

Back MEMORY

0.0 kg

CLEAR

MEMORY 3

1 2 3
4 5 6
7 8 9
← 0 Enter

Druk op het gewichtswaardevak op het scherm (aangegeven in het rode vak rechts)

Voer het pre-tarragewicht in met de toetsen 0 tot en met 9.

Bijvoorbeeld: om 13,5 kg gewicht vooraf te tarreren, drukt u op 0-1-3-5.

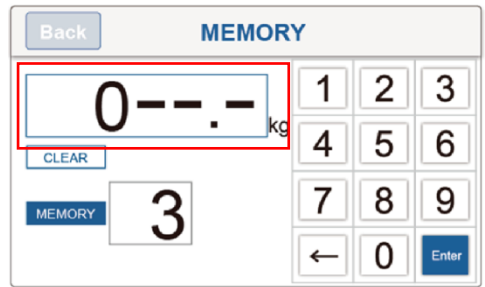

Druk op de **[Enter]** -toets om het pre-tarragewicht op te slaan (in dit voorbeeld opgeslagen in geheugen 3)

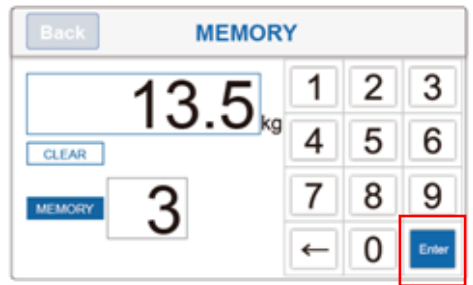

PRE-TARE ID geeft aan dat Pre-Tare geheugen 3 actief is en trekt de pre-tarrawaarde (in dit voorbeeld 13,5 kg) af van het weergegeven weegresultaat.

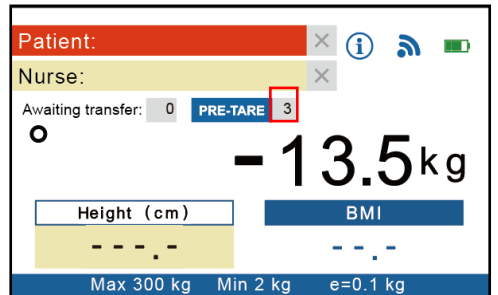

Herinnering van de pre- tarra waarde

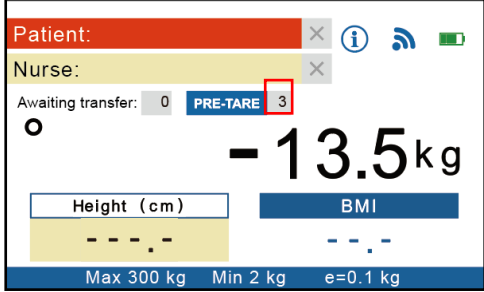
BESCHRIJVING	VOORBEELD
<p>Druk op de [MEMORY] -toets om te schakelen tussen de in het apparaat opgeslagen Pre-Tare-instellingen (tussen 01-10) .</p> <p>OPMERKING : om een nieuwe Pre-Tare-waarde toe te voegen, houdt u de [MEMORY]-toets 3 seconden ingedrukt om de instellingen te openen (zie "Pre-Tare-waarde opslaan" hierboven)</p>	 <p>The screenshot shows a scale's user interface. At the top, there are fields for 'Patient:' and 'Nurse:'. Below these, it displays 'Awaiting transfer: 0' and 'PRE-TARE 3', where the '3' is highlighted with a red box. The main display shows a large '- 13.5 kg'. Below this, there are input fields for 'Height (cm)' and 'BMI'. At the bottom, it shows 'Max 300 kg', 'Min 2 kg', and 'e=0.1 kg'.</p>

C. Gewichtsmeting

1. Selecteer het rolstoelgewicht dat u wilt aftrekken van de opgeslagen Pre-Tare-waarden met de **[MEMORY]** -toets. Duw de rolstoel van de proefpersoon (met de proefpersoon erop) op het meetplatform. Na een paar seconden wordt het gemiddelde gewicht weergegeven op de indicator. Dit gewicht wordt vergrendeld - op dit punt kan de rolstoel met de proefpersoon worden verwijderd .

2. Als BMI-berekening niet nodig is, drukt u op de knop **[Transfer]** om de resultaten draadloos te verzenden. Als het apparaat momenteel niet is aangesloten, worden de resultaten tijdelijk opgeslagen in het geheugen van het apparaat (het aantal opgeslagen records wordt aangegeven door 'In afwachting van overdracht'). Nadat de overdracht is voltooid, wordt het aantal teruggezet naar '0'

D. BMI- berekening

1. Druk op de **[BMI]** -toets om de BMI-modus te openen.

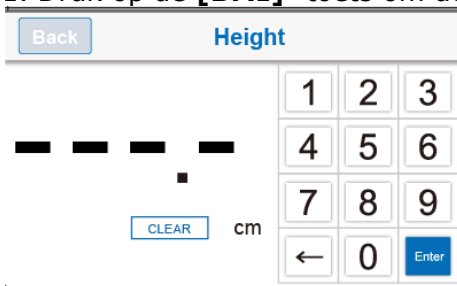

The image shows a digital display for height measurement. At the top left is a 'Back' button. The title 'Height' is centered at the top. Below the title is a horizontal line with four thick black bars and a small square below it. To the right of this line is a numeric keypad with buttons for digits 1, 2, 3, 4, 5, 6, 7, 8, 9, 0, and an 'Enter' button. Below the keypad is a 'CLEAR' button and the unit 'cm'.

2. Voer de hoogte in met de numerieke toetsen (bijv. om 170 cm in te voeren , drukt u op 1-7-0-0). Druk op de **[CLEAR]** -toets om opnieuw in te voeren.

3. Nadat u de hoogte hebt ingevoerd, drukt u op **[Enter]** om te bevestigen.

4. Ga door met het wegen van het onderwerp zoals gebruikelijk. Indicator geeft gewicht, lengte en BMI weer.

5. Om resultaten over te dragen, zorg ervoor dat HOLD actief is en druk op de knop **[Transfer]** om de resultaten draadloos te verzenden. Als het apparaat momenteel niet is verbonden, worden de resultaten tijdelijk opgeslagen in het geheugen van het apparaat (het aantal opgeslagen records wordt aangegeven door 'Wachten op overdracht'). Nadat de overdracht is voltooid, wordt het aantal teruggezet naar "0".

Categorie	BMI (kg/ m²)	Risico op obesitasgerelateerde ziekte
Onder	< 18,5	Laag
Normaal	18,5-24,9	Gemiddeld
Over	24.9-29.9	Licht verhoogd
Obesitas I	30.0-34.9	Toegenomen
Obesitas II	35,0-39,9	Hoog
Obesitas III	> 40	Zeer hoog

(BMI-normen voor volwassenen van de Wereldgezondheidsorganisatie)

VIII . Apparaatinstellingen

Houd de toets **[TARE/ZERO]** 6 seconden ingedrukt om de modus Algemene instellingen te openen.

EXIT		General	
Auto Off Time	180s	G-Compensation	-----
Backlight	High	H.M. Calibration	-----
Buzzer	On	Height Capacity	High
Data Transfer	On	URL Host	-----
Date/Time	-----	Auto Hold	On
Wifi Setting	-----	Auto Transfer	On

Druk op de menuopties op het touchscreen om de instellingen aan te passen.

Auto Off Time : Hiermee geeft u aan dat het apparaat na een bepaalde tijd automatisch wordt uitgeschakeld.

Automatische uitschakelopties: 120 sec / 180 sec / 240 sec / 300 sec / uit

Backlight : pas de helderheid van de achtergrondverlichting aan.

Opties: Laag / Midden / Hoog

Buzzer : Wanneer de functie is ingeschakeld, klinkt er een piepton wanneer: de indicator aangaat, er toetsen worden ingedrukt en het gewicht stabiel is.

Opties: Inschakelen / Uitschakelen

Data Transfer : Als ingeschakeld, moeten alle gegevensvelden (patiënt-ID, gewicht, lengte) worden ingevuld om gegevens over te dragen. Als velden onvolledig zijn (bijv. alleen gewicht, geen lengte of ID), worden gegevens niet overgedragen.

Opties: Inschakelen / Uitschakelen

Date/Time : Stel de tijd van het apparaat in. (Formaat: JJJJ/MM/DD UU :M)

WiFi Settings : Resultaten verzenden via directe overdracht of via netwerk (stel toegangspunt in indien geselecteerd)

G-Compensation : Geautoriseerde distributeur kan de zwaartekrachtcompensatiewaarde aanpassen (wachtwoord vereist)

H.M. Calibration: Kalibreer ultrasone hoogtestadiometer

Height Capacity : De standaardinstelling is "Hoog". Deze instelling mag alleen door de distributeur worden aangepast - het wijzigen ervan kan de meetnauwkeurigheid beïnvloeden.

URL Host: Stel IP-adres in (bijv. 192.168.0.1). Let op: als de server opnieuw wordt opgestart, kan er automatisch een ander IP-adres worden toegewezen. Als er een IP-wijziging optreedt, voer dan het juiste IP-adres nogmaals in om de instellingen te voltooien.

Auto Hold: Bepaal of de hold-functie automatisch wordt geactiveerd bij het opstarten

Auto Transfer: Bepaal of de resultaten automatisch worden overgedragen nadat de meting is voltooid

IX. Weegschaal aansluiten op ontvangstapparaat

De weegschaal is ontworpen om resultaten draadloos over te brengen naar het ontvangende apparaat. Raadpleeg de instructiehandleiding voor het ontvangende apparaat.

Rechtstreekse verbindingen met het Elektronisch Medisch Systeem mogen uitsluitend door gekwalificeerde distributeurs/beheerders worden uitgevoerd.

X. Problemen oplossen

Voordat u contact opneemt met uw lokale Charder-distributeur voor reparatieservice, raden wij u aan de volgende procedures voor probleemoplossing te overwegen:

Zelfinspectie

1. Apparaat gaat niet aan

- Als de batterij leeg is, vervang deze dan door nieuwe batterijen
- Als er geen batterijen worden gebruikt, controleer dan of de stroomadapter goed in het apparaat is gestoken. Controleer of de stroomadapter goed in het stopcontact is gestoken

2. Indicator die "0000" aangeeft ZERO SPAN buiten bereik

- Interferentie door factoren zoals RF-storing of grondtrillingen. Verplaats het apparaat naar een locatie zonder interferentie en probeer het opnieuw.
- Onstabiele platformvoeten - pas de platformvoeten aan volgens de waterpasindicatie (met de klok mee om in te trekken, tegen de klok in om uit te trekken) en probeer het opnieuw
- Externe objecten die het meetplatform verstoren. Verwijder objecten van het platform en probeer het opnieuw.
- Het apparaat werkt mogelijk niet goed op zachte oppervlakken zoals tapijten of gazons. Verplaats het apparaat naar een locatie met een stevige, stabiele vloer.
- Als de bovenstaande stappen het probleem niet kunnen oplossen, kan een herkalibratie nodig zijn om de weegnauwkeurigheid te corrigeren

3. Verbindingsfout voor gegevensoverdracht naar pc of printer

- Zorg ervoor dat de draden tussen de indicator en de pc of printer correct zijn aangesloten
- Zorg ervoor dat de printer van stroom wordt voorzien. Zorg ervoor dat de pc-software correct is ingesteld zoals aangegeven in deze handleiding.

Foutmeldingen

Foutmelding	Actie
<p> Low battery</p> <p>Please replace new batteries or plug the AC adaptor for operation.</p>	<p>Laad de batterij op met een adapter of vervang de batterij.</p>
<p> Overload</p> <p>Please reduce the loading and try again.</p>	<p>Maximaal gewicht overschreden. Verminder het gewicht op het platform voordat u de meting uitvoert.</p>
<p> Loadcell error</p> <p>Please contact your nearest Authorized Dealer for further technician service & repair.</p>	<p>Als het probleem zich blijft voordoen, neem dan contact op met de distributeur</p>
<p> Zero count over calibration zero range</p> <p>Please re-calibrate this instrument.</p>	<p>Herkalibratie kan nodig zijn. Als het probleem aanhoudt, neem dan contact op met de distributeur</p>
<p> Zero count under calibration zero range</p> <p>Please re-calibrate this instrument.</p>	<p>Herkalibratie kan nodig zijn. Als het probleem aanhoudt, neem dan contact op met de distributeur</p>
<p> ADC error</p> <p>Please contact your nearest Authorized Dealer for further technician service & repair.</p>	<p>Als het probleem zich blijft voordoen, neem dan contact op met de distributeur</p>

XI . Productspecificaties

Model		MS3880
Weergave		DP48000
Gewichtsmeting	Capaciteit	300 kgX0.1 kg
	Nauwkeurigheid	± 1,5e
	LCD-scherm	Kleuren LCD - touchscreen
Afmetingen	Algemeen	1150(B) x 800(D) x 66(H) mm
	Platform	900(B) x 740(D) mm
Gewicht van het apparaat		28.6 kg
Belangrijkste functies		Vermogen , Tarra/ Nul, Vasthouden , Geheugen, BMI, Pre-Tarra
Gegevensoverdracht		USB, draadloos OPMERKING : Het apparaat mag alleen door gekwalificeerde distributeurs op het netwerk worden aangesloten.
Stroomvoorziening		Oplaadbare batterij / adapter
Operationele omgeving		+5 °C ~+35 °C 15% / 85% RV 700 hPa ~1060 hPa
Standaard accessoires		Gebruiksaanwijzing *1 , Stroomadapter * 1
Optionele accessoires		Leuningset, indicatorstandaard , barcodescanner



Waarschuwing

Alleen de originele adapter mag met het apparaat worden gebruikt. Het gebruik van een andere adapter dan die door Charder wordt geleverd, kan storingen veroorzaken.

Ampèrespanning: 5V/2A

Tekening nr: CD-AD-00023

AMPÈRE SPANNING	TEKENING NR.:	CE GOEDGEKEURD TYPE NR. / MODEL NR.:	TYPE	Adapterst ekker
5V 2A	AD-00023	UES12LCP-050200SPC	ONS	
5V 2A	AD-00023	UES12LCP-050200SPC	EU	
5V 2A	AD-00023	UES12LCP-050200SPC	VK	
5V 2A	AD-00023	UES12LCP-050200SPC	AU	



Notities

Notities

Notities

XII . Conformiteitsverklaring

Dit product is vervaardigd in overeenstemming met de geharmoniseerde Europese normen, met inachtneming van de bepalingen van de onderstaande richtlijnen:

	(EU) 2017/745 Verordening betreffende Medische hulpmiddelen
	2014/31/EU Richtlijn niet-automatische weeginstrumenten (Alleen OIML-modellen)

RoHS-richtlijn 2011/65/EU en Gedelegeerde richtlijn (EU) 2015/863

Richtlijn radioapparatuur 2014/53/EU

(van toepassing indien draadloze module wordt gebruikt)

Deel 15 van de Federal Communications Statement Rules

Dit apparaat mag geen schadelijke interferentie veroorzaken.

Dit apparaat moet alle ontvangen interferentie accepteren, inclusief interferentie die ongewenste werking kan veroorzaken.

Zie het aparte document op de sticker op het apparaat voor bovenstaande markeringen.

Geautoriseerde EU-vertegenwoordiger:



Obelis s.a.

Bd Général Wahis, 53
B-1030 Brussels
Belgium

Manufactured by:



Charder Electronic Co., Ltd.
No.103, Guozhong Rd., Dali Dist.,
Taichung City 41262 ,Taiwan

CD-IN-01409 REV001 08 /2024