



Staande weegschaal voor op de

Gebruikershandleiding
MS3910

















Houd de gebruiksaanwijzing bij de hand en volg de gebruiksaanwijzing.

INHOUD

I. Uitleg van grafische symbolen op etiket/verpakking	3
II. Copyright-kennisgeving	5
III. Veiligheidsinstructies	6
A. Algemene informatie	6
B. EMC-richtlijnen en verklaring van de fabrikant	11
IV. Installatie	16
A. Montage	16
B. Batterijen plaatsen	17
D. Hoogtestang aan kolom bevestigen	22
E. Thermische printer aansluiten	24
V. Indicator	26
A. Indicator- en toetsfuncties	26
B. Weergave-indeling	27
VI. Apparaat gebruiken	28
A. Basisbediening	28
B. Hold	28
C. BMI	29
D. Tare	31
E. Pre-Tare	31
F. Afdrukken	36
VII. Apparaatinstellingen	36
A. Tijd en datum instellen	36
B. Apparaatinstellingen	38
VIII. USB-verbinding met pc instellen	40
IX. Draadloze verbinding	44
X. Problemen oplossen	45
XI. Productspecificaties	49
A. Apparaatinformatie	49
B. Standaardaccessoires	50
C. Standaarden voor stroomadapters	51
XII. Conformiteitsverklaring	56

I. Uitleg van grafische symbolen op etiket/verpakking

Tekst/Symbool	Betekenis
	Let op, raadpleeg voor gebruik de bijgeleverde documentatie
	Gescheiden inzameling van afgedankte elektrische en elektronische apparatuur, conform Richtlijn 2002/96/EG. Gooi het apparaat niet weg met het dagelijkse afval.
	Naam en adres van de fabrikant van het apparaat en jaar/land van fabricage
	Lees de gebruiksaanwijzing zorgvuldig door vóór installatie en gebruik en volg de gebruiksaanwijzing.
	Medisch elektrisch apparaat, Type B toegepast onderdeel
	Medisch elektrisch apparaat, Type BF toegepast onderdeel
	Catalogusnummer van het apparaat / modelnummer
	Naam en adres van de bevoegde vertegenwoordiger in de Europese Unie
	Apparaat is een medisch apparaat. Tekst geeft het type apparaatcategorie aan
	Partij- of lotnummer van de fabrikant voor het apparaat
	Serienummer van het apparaat
	Unieke apparaat-ID van het apparaat
	Verificatieschaalinterval. Waarde uitgedrukt in eenheden van massa. Gebruikt voor classificatie en verificatie van een instrument.
	Apparaat voldoet aan de (EU) 2017/745-verordening voor medische hulpmiddelen. Viercijferig nummer is identificatie voor medisch hulpmiddel Aangemelde instantie
	Apparaat voldoet aan EG-richtlijnen (alleen geverifieerde modellen)

M: Conformiteitslabel conform Richtlijn 2014/31/EU voor niet-automatische weeginstrumenten

20: Jaar waarin de conformiteitscontrole is uitgevoerd en het CE-label is aangebracht. (bv: 16=2016)

0122: Identificatie voor metrologie Notified Body

	Het apparaat is een weegschaal van klasse III in overeenstemming met Richtlijn 2014/31/EU (alleen geverifieerde modellen)
	Naam en adres van de entiteit die het apparaat importeert (indien van toepassing)
	Naam en adres van de entiteit die verantwoordelijk is voor het vertalen van Informatie voor Gebruik (indien van toepassing)
CON.	Gebeurtenissteller die bevestigt hoe vaak het apparaat is gekalibreerd (indien van toepassing)
	Apparaat voldoet aan de goedkeuring van de Taiwan National Communications Commission (NCC)
	Apparaat voldoet aan de voorschriften van de Amerikaanse Federal Communications Commission
	Apparaat voldoet aan de Britse regelgeving voor niet-automatische weeginstrumenten uit 2016 (alleen geverifieerde modellen) M: Conformiteitslabel in overeenstemming met de regelgeving voor niet-automatische weeginstrumenten 2016 20: Jaar waarin de conformiteitscontrole werd uitgevoerd en de UKCA label is toegepast. (bv: 20=2020) 8506: Identificatie voor metrologie-goedgekeurde instantie
	Het apparaat voldoet aan alle in het Verenigd Koninkrijk geldende productspecificaties wetgeving
	Polariteit van de voeding van het apparaat.

"Bij verschillen heeft het pictogram op het apparaat zelf voorrang"

II. Copyright-kennisgeving

Copyright-kennisgeving Charder Electronic Co., Ltd.

Nr. 103, Guozhongweg,
Dali-district, Taichung-stad 41262 Taiwan
Telefoon: +886-4-2406 3766
Faxen: +886-4-2406 5612
Website: www.chardermedical.com E-mail:
info_cec@charder.com.tw

Copyright© Charder Electronic Co., Ltd. Alle rechten voorbehouden.

Deze gebruikershandleiding is beschermd door internationale auteursrechtwetgeving. Alle content is gelicentieerd en gebruik is onderworpen aan schriftelijke toestemming van Charder Electronic Co., Ltd. (hierna Charder). Charder is niet aansprakelijk voor schade veroorzaakt door het niet naleven van de vereisten die in deze handleiding worden vermeld. Charder behoudt zich het recht voor om drukfouten in de handleiding te corrigeren zonder voorafgaande kennisgeving en de buitenkant van het apparaat te wijzigen voor kwaliteitsdoeleinden zonder toestemming van de klant.



Charder Electronic Co., Ltd.
Nee. 103, Guozhongweg, Dali-district,
Stad Taichung, 41262 Taiwan

III. Veiligheidsinstructies

A. Algemene informatie

Bedankt dat u voor dit Charder Medical-apparaat hebt gekozen. Het is ontworpen om eenvoudig en ongecompliceerd te bedienen, maar als u problemen ondervindt die niet in deze handleiding worden behandeld, neem dan contact op met uw lokale Charder-servicepartner.

Lees deze gebruikershandleiding zorgvuldig door voordat u het apparaat gaat gebruiken en bewaar deze op een veilige plaats ter referentie. Deze bevat belangrijke instructies over installatie, correct gebruik en onderhoud.

Beoogd doel

Dit medische hulpmiddel is ontworpen om te worden gebruikt in overeenstemming met de nationale regelgeving, om gewicht te meten binnen de specificaties en voor gewichtsgerelateerd gebruik door professionals.

Clinisch voordeel

Meetresultaten kunnen door professionals worden gebruikt om gewichtsgerelateerde problemen te diagnosticeren (en te monitoren).

Beoogde medische indicaties/contra-indicaties

Meting: lichaamsgewicht van de patiënt. Geen bekende contra-indicaties voor het meten van het lichaamsgewicht.

Beoogd patiëntprofiel

- (a) Leeftijd: geen beperkingen
- (b) Gewicht: geen beperkingen binnen de gewichtscapaciteit van het apparaat
- (c) Patiëntomstandigheden: vereisen meting van lichaamsgewicht. In staat om zelfstandig te staan zonder steun.

Beoogd gebruikersprofiel

- (a) Ten minste 20 jaar oud
- (b) Minimale kennis:
 - In staat zijn om op middelbareschoolniveau te lezen en Arabische cijfers te begrijpen (bijv. 1, 2, 3, 4...)
 - Basiskennis van hygiëne
 - Getraind in de bediening van het apparaat
 - Lees de gebruiksaanwijzing
- (c) Taal
 - In staat om de taal van de gebruiksaanwijzing en de instructies op het scherm te lezen
- (d) Kwalificaties
 - Geen speciale certificeringen of kwalificaties vereist

REvaluatie van restrisiko's

- (a) Alle voorzienbare risico's zijn geëvalueerd en als acceptabel beschouwd. Over het algemeen is het meest waarschijnlijke risico dat wordt veroorzaakt door onjuist gebruik van het apparaat een minder nauwkeurige meting (of het onvermogen om het apparaat te gebruiken om metingen te verkrijgen), wat geen onmiddellijk fysiek risico voor de patiënt of gebruiker oplevert.
- (b) De baten-risicoverhouding wordt als acceptabel beschouwd. Staande vloerweegschalen zijn een belangrijke optie voor het meten van patiënten. Het is onwaarschijnlijk dat het gebruik van het apparaat schade aan de gebruiker of patiënt tot gevolg heeft.

Algemene afhandeling

- Het apparaat moet op een stabiel, vlak, stevig en antislip oppervlak worden geplaatst.
- Gebruik op zachte oppervlakken (bijv. tapijt) kan leiden tot onnauwkeurige resultaten.
- Zorg ervoor dat alle onderdelen goed vastzitten voordat u het apparaat gebruikt.
- Het apparaat is bedoeld om één persoon tegelijk te meten.

Veiligheidsinstructies

Lees deze gebruikershandleiding zorgvuldig door voordat u het apparaat in gebruik neemt. Deze bevat belangrijke instructies voor installatie, gebruik en onderhoud van het apparaat.

De fabrikant is niet aansprakelijk voor schade die ontstaat doordat de volgende instructies niet in acht zijn genomen:

- Batterijen moeten buiten bereik van kinderen worden gehouden. Als ze worden ingeslikt, zoek dan onmiddellijk medische hulp.
- Verwachte levensduur: 5 jaar.
- Houd u bij het gebruik van elektrische componenten onder verhoogde veiligheidseisen altijd aan de geldende voorschriften.
- Bij onjuiste installatie vervalt de garantie.
- Controleer of de spanning op de voeding overeenkomt met de netspanning.
- Het apparaat is uitsluitend bedoeld voor gebruik binnenshuis.
- Houd rekening met de toegestane omgevingstemperaturen voor gebruik
- Apparaat voldoet aan de vereisten voor elektromagnetische compatibiliteit. Overschrijd de maximumwaarden die zijn gespecificeerd in de toepasselijke normen niet.

Milieu

- Alle batterijen bevatten giftige stoffen; batterijen dienen te worden afgevoerd via aangewezen bevoegde organisaties. Batterijen dienen niet te worden verbrand.

Schoonmaak

- Het oppervlak van het apparaat moet worden gereinigd met doekjes op alcoholbasis. Bijtende reinigingsvloeistoffen mogen niet worden gebruikt. Hogedrukreinigers mogen niet worden gebruikt.
- Gebruik geen grote hoeveelheden water bij het schoonmaken van het apparaat, omdat dit schade aan de

interne elektronica kan veroorzaken.

- Koppel het apparaat altijd los van de netstroom voordat u het schoonmaakt.

Onderhoud

- Neem contact op met uw lokale Charder-distributeur voor regelmatig onderhoud en kalibratie. Regelmatige controle van de nauwkeurigheid wordt aanbevolen. De frequentie is afhankelijk van het gebruiksniveau en de staat van het apparaat.

Garantie/Aansprakelijkheid

- Als Charder verantwoordelijk is voor een fout of defect dat aanwezig is bij ontvangst van de unit, zal Charder de fout repareren of een vervangende unit leveren. Als de reparatie of vervangende levering mislukt, zijn de wettelijke bepalingen van toepassing. De garantieperiode bedraagt twee jaar, beginnend op de aankoopdatum. Bewaar uw kassabon als aankoopbewijs.
- Er wordt geen aansprakelijkheid aanvaard voor schade die is ontstaan door een van de volgende redenen: ongeschikte of onjuiste opslag of gebruik, onjuiste installatie of inbedrijfstelling door de eigenaar of derden, natuurlijke slijtage, wijzigingen of aanpassingen, onjuiste of nalatig gebruik, chemische, elektrochemische of elektrische interferentie, tenzij de schade te wijten is aan nalatigheid van Charder.
- Dit apparaat bevat geen door de gebruiker onderhouden onderdelen. Alle onderhouds-, technische inspecties en reparaties dienen te worden uitgevoerd door een geautoriseerde Charder-servicepartner, met behulp van originele Charder-accessoires en reserveonderdelen. Charder is niet aansprakelijk voor schade die voortvloeit uit onjuist onderhoud of gebruik. Demontage van het apparaat maakt de garantie ongeldig.

Beschikbaarheid

- Dit product mag niet als gewoon huishoudelijk afval worden behandeld, maar moet naar een aangewezen inzamelpunt voor elektronica worden gebracht. Meer informatie moet worden verstrekt door de lokale afvalverwerkingsautoriteiten.



Waarschuwing

- Alleen de originele adapter mag worden gebruikt met het apparaat. Het gebruik van een andere adapter dan die door Charder wordt geleverd, kan storingen veroorzaken.
- Raak de voeding niet aan met natte handen.
- Knijp de stroomkabel niet dicht en vermijd scherpe randen.
- Overbelast de verlengkabels die op het apparaat zijn aangesloten niet.
- Leg de kabels zorgvuldig aan, zodat u er niet over kunt struikelen.
- Houd het apparaat uit de buurt van vloeistoffen.
- Trek niet aan de kabel om de stekker eruit te halen.
- Gebruik alleen een stopcontact met de juiste bedrading (100-240VAC) en gebruik geen verlengsnoer voor meerdere stopcontacten.
- U mag het apparaat in geen geval demonteren of wijzigen. Dit kan leiden tot elektrische schokken of letsel en kan de nauwkeurigheid van de metingen negatief beïnvloeden.
- Plaats het apparaat niet in direct zonlicht of in de buurt van een intense warmtebron. Extreem hoge temperaturen kunnen de interne elektronica beschadigen.

Incidentenrapportage

- Elk ernstig incident dat zich met betrekking tot het apparaat heeft voorgedaan, moet worden gemeld aan de fabrikant, de EU-vertegenwoordiger (indien het apparaat in een EU-lidstaat wordt gebruikt) en de bevoegde autoriteit van de lidstaat van de gebruiker/het onderwerp.

B. EMC-richtlijnen en verklaring van de fabrikant

Richtlijnen en verklaring van de fabrikant - elektromagnetische emissies		
<p>Het product is bedoeld voor gebruik in de hieronder gespecificeerde elektromagnetische omgeving. De klant of de gebruiker van het product moet ervoor zorgen dat het in een dergelijke omgeving wordt gebruikt.</p>		
Emissietest	Naleving	Elektromagnetisch milieu-richtlijnen
RF-emissies CISPR 11	Groep 1	Het product gebruikt RFenergie alleen voor zijn interne functie. Daarom zijn de RF-emissies erg laag en is het niet waarschijnlijk dat ze interferentie veroorzaken in nabijgelegen elektronische apparatuur.
RF-emissies CISPR-11	Klasse A	Het product is geschikt voor gebruik in alle gebouwen, met uitzondering van woningen en gebouwen die rechtstreeks zijn aangesloten op een laagspanningsnetwerk dat gebouwen voor huishoudelijke doeleinden van stroom voorziet.
Harmonische emissies EN 61000-3-2	Klasse A	
Spanningsschommelingen /flickeremissies IEC 61000-3-3	Naleving	

<p align="center">Richtlijnen en verklaring van de fabrikant - elektromagnetische immuniteit</p> <p>Het product is bedoeld voor gebruik in de hieronder gespecificeerde elektromagnetische omgeving. De klant of de gebruiker van het product moet ervoor zorgen dat het in een dergelijke omgeving wordt gebruikt.</p>			
Immunitestest	EN 60601 testniveau	Nalevingsniveau	Elektromagnetisch milieulichlijnen
Elektrostatische ontlading (ESD) IEC 61000-4-2	<u>±8 kV-contact</u> <u>±2kV, ±4kV, ±8kV, ±15 kV lucht</u>	<u>±8 kV-contact</u> <u>±2kV, ±4kV, ±8kV, ±15 kV lucht</u>	Vloeren moeten van hout, beton of keramische tegels zijn. Als vloeren bedekt zijn met synthetisch materiaal, moet de relatieve vochtigheid minstens 30%
Elektrische snelle transiënten/bursts IEC 61000-4-4	±2kV voor stroomtoevoer leidingen	±2kV voor stroomtoevoer leidingen	De kwaliteit van de netspanning moet gelijk zijn aan die van een typische commerciële of ziekenhuisomgeving.
Overspanning IEC 61000-4-5	±1kV lijn(en) naar lijn(en) ±2kV lijn(en) naar aarde	±1kV lijn(en) naar lijn(en) ±2kV lijn(en) naar aarde	De kwaliteit van de netspanning moet gelijk zijn aan die van een typisch commercieel of ziekenhuisomgeving.
Spanningsdips, korte onderbrekingen en spanningsvariaties op voedingsingangslijnen IEC 61000-4-11	<u>0% UT voor 0,5 cyclus</u> <u>0% UT voor 1 cyclus</u> <u>70% UT (30% daling in UT) gedurende 25 cycli</u> <u>0% UT gedurende 5 s</u>	<u>0% UT voor 0,5 cyclus</u> <u>0% UT voor 1 cyclus</u> <u>70% UT (30% daling in UT) gedurende 25 cycli</u> <u>0% UT gedurende 5 s</u>	De kwaliteit van de netvoeding moet die van een typische commerciële of ziekenhuisomgeving zijn. Als de gebruiker van het product continue werking vereist tijdens stroomonderbrekingen, wordt aanbevolen om het product van stroom te voorzien via een onderbrekingsvrije voeding of een batterij.

Magnetisch veld met netfrequentie (50, 60 Hz) IEC 61000-4-8	<u>30 A/m</u>	30 A/m	De magnetische velden van het product moeten op een niveau liggen dat kenmerkt is voor een typische commerciële of ziekenhuisomgeving.
OPMERKING UT is de netspanning vóór toepassing van het testniveau.			

Richtlijnen en verklaring van de fabrikant - elektromagnetische immuniteit			
Het product is bedoeld voor gebruik in de hieronder gespecificeerde elektromagnetische omgeving.			
De klant of gebruiker van het product dient ervoor te zorgen dat het product in een dergelijke omgeving wordt gebruikt.			
Immuniteitstest	IEC 60601 testniveau	Nalevingsniveau	Elektromagnetische omgeving-richtlijnen
Geleide RF IEC 61000-4-6	3 Vrms 150 kHz tot 80 MHz <u>6 V in ISM-banden tussen 0.15 MHz en 80 MHz</u> <u>80% AM bij 1 kHz</u>	3 Vrms 150 kHz tot 80 MHz <u>6 V in ISM-banden tussen 0.15 MHz en 80 MHz</u> <u>80% AM bij 1 kHz</u>	Draagbare en mobiele RF-communicatieapparatuur mag niet dicht bij enig onderdeel van het product, inclusief kabels, worden gebruikt dan de aanbevolen scheidingsafstand die is berekend met behulp van de vergelijking die van toepassing is op de frequentie van de zender. Aanbevolen scheidingsafstand: $d = 1,2 \sqrt{P}$ $d = 1,2 \sqrt{P} 80\text{MHz tot } 800\text{ MHz}$ $d = 2,3 \sqrt{P} 800\text{MHz tot } 2,7\text{GHz}$ Hierbij is P het maximale uitgangsvermogen van de zender in watt (W) volgens de fabrikant van de zender en d de aanbevolen scheidingsafstand in meters (m). De veldsterktes van vaste RF-zenders, zoals bepaald door een elektromagnetisch locatieonderzoek, moeten lager zijn dan het
Uitgestraalde RF IEC 61000-4-3	3V/m <u>80MHz tot 2,7GHz</u>	3V/m <u>80MHz tot 2,7GHz</u>	

			<p>nalevingsniveau in elk frequentiebereik. b</p> <p>Er kan interferentie optreden in de buurt van apparatuur die is gemarkeerd met het volgende symbool:</p> 
--	--	--	---

OPMERKING1 Bij 80 MHz en 800 MHz is het hogere frequentiebereik van toepassing.

OPMERKING2 Deze richtlijnen zijn mogelijk niet in alle situaties van toepassing.

Elektromagnetische voortplanting wordt beïnvloed door absorptie en reflectie van structuren, objecten en mensen.

a Veldsterktes van vaste zenders, zoals basisstations voor radio (mobiele/draadloze) telefoons en landmobiele radio's, amateurradio, AM- en FM-radio-uitzendingen en tv-uitzendingen kunnen theoretisch niet nauwkeurig worden voorspeld. Om de elektromagnetische omgeving als gevolg van vaste RF-zenders te beoordelen, moet een elektromagnetisch locatieonderzoek worden overwogen. Als de gemeten veldsterkte op de locatie waar het product wordt gebruikt het toepasselijke RF-nalevingsniveau hierboven overschrijdt, moet het product worden geobserveerd om normale werking te verifiëren. Als er abnormale prestaties worden waargenomen, kunnen aanvullende maatregelen nodig zijn, zoals het opnieuw oriënteren of verplaatsen van het product.

b In het frequentiebereik van 150 kHz tot 80 MHz moet de veldsterkte lager zijn dan 3 V/m.

Aanbevolen scheidingsafstand tussen draagbare en mobiele RF-communicatieapparatuur en het product

Het product is bedoeld voor gebruik in een elektromagnetische omgeving waarin uitgestraalde RF-storingen worden gecontroleerd. De klant of de gebruiker van het product kan elektromagnetische interferentie helpen voorkomen door een minimale afstand tussen draagbare en mobiele RF-communicatieapparatuur (zenders) en het product te handhaven zoals hieronder aanbevolen, volgens het maximale uitgangsvermogen van de communicatieapparatuur.

Nominaal maximaal uitgangsvermogen van de zender W	Scheidingsafstand volgens de frequentie van de zender m		
	150 kHz tot 80 MHz $d = 1,2\sqrt{P}$	80 MHz tot 800 MHz $d = 1,2\sqrt{P}$	<u>800 MHz tot 2,7 GHz</u> $d = 2,3\sqrt{P}$
0,01	0,12	0,12	0,23
0,1	0,38	0,38	0,73

1	1,2	1,2	2, 3
10	3,8	3,8	7, 3
100	12	12	23

Voor zenders met een maximaal uitgangsvermogen dat hierboven niet is vermeld, kan de aanbevolen scheidingsafstand d in meters (m) worden geschat met behulp van de vergelijking die van toepassing is op de frequentie van de zender, waarbij p het maximale uitgangsvermogen van de zender in watt (W) is volgens de fabrikant van de zender.

OPMERKING 1 Bij 80 MHz en 800 MHz geldt de scheidingsafstand voor het hogere frequentiebereik.

OPMERKING2 Deze richtlijnen zijn mogelijk niet in alle situaties van toepassing.

Elektromagnetische voortplanting wordt beïnvloed door absorptie en reflectie van structuren, objecten en mensen.

IV. Installatie

A. Montage

1. Bevestig de kolom aan de basis.

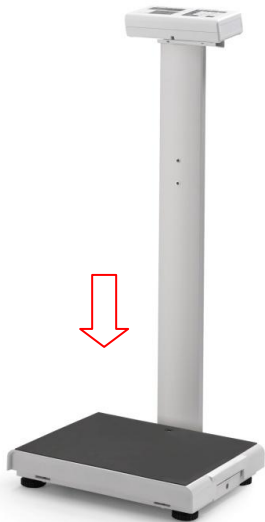

2. Bevestig de kolom en de basis met schroeven

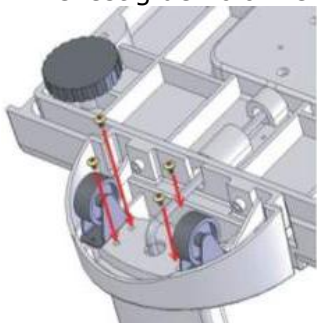

B. Batterijen plaatsen

1. Open het deksel van de batterijbehuizing

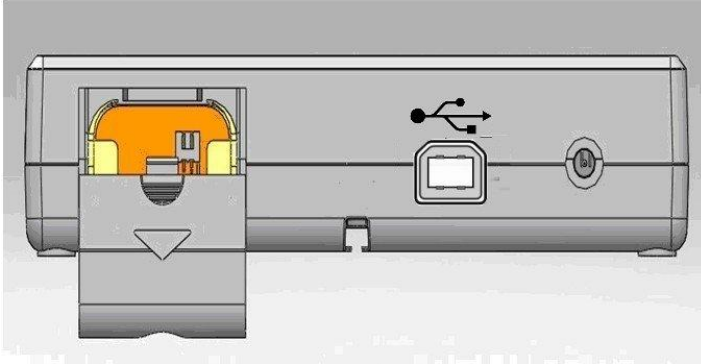

2. Toegang tot batterijen

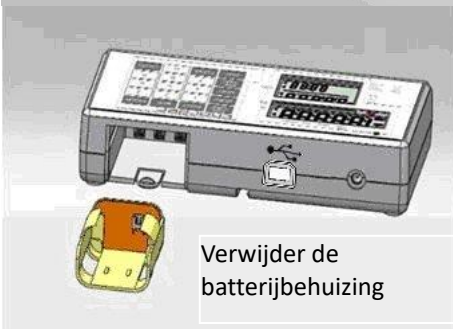
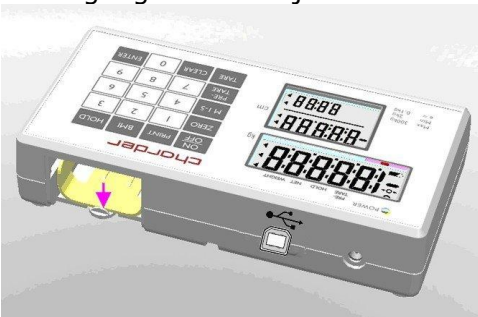

3. Gebruik oplaadbare batterijen of AA-batterijen

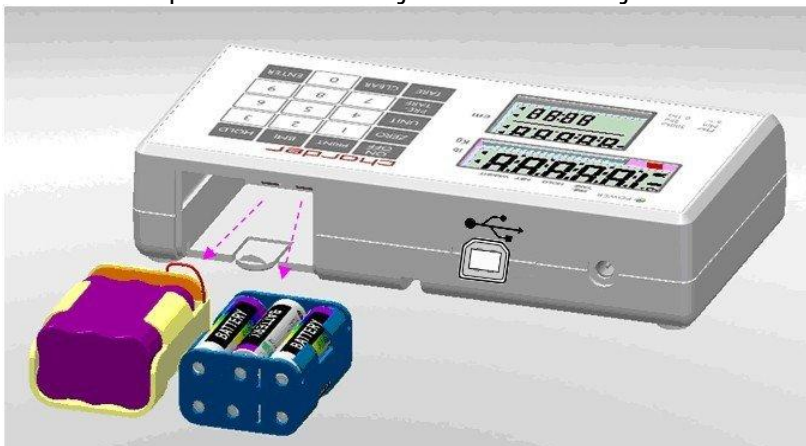

4. Zorg ervoor dat de batterijen correct in de behuizing zijn geplaatst

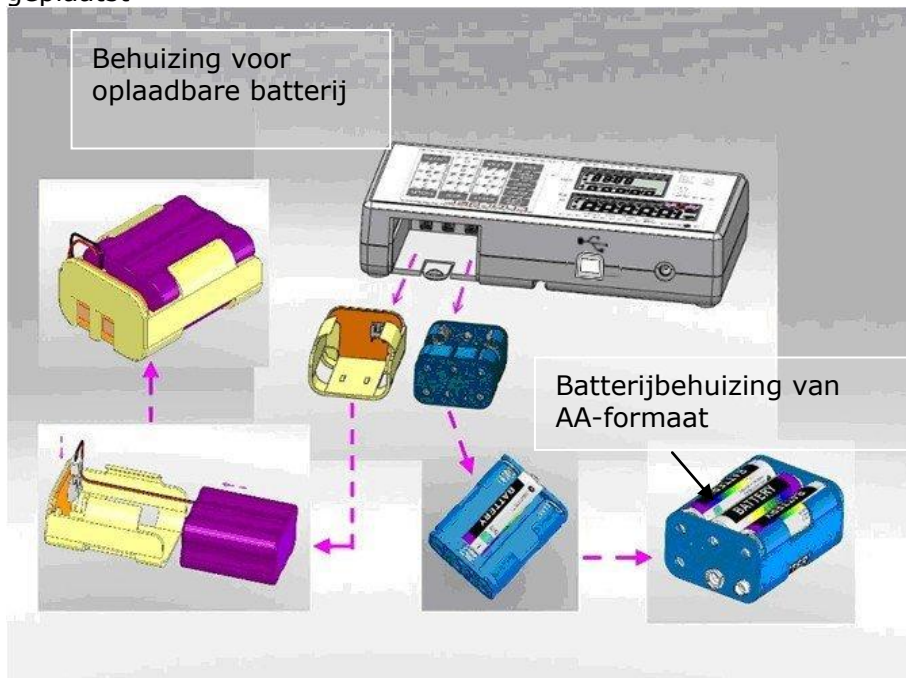

5. Plaats de batterijbehuizing in het compartiment en zorg ervoor dat de rechterkant van de behuizingspen naar de binnenkant van de verbindingsspositie wijst

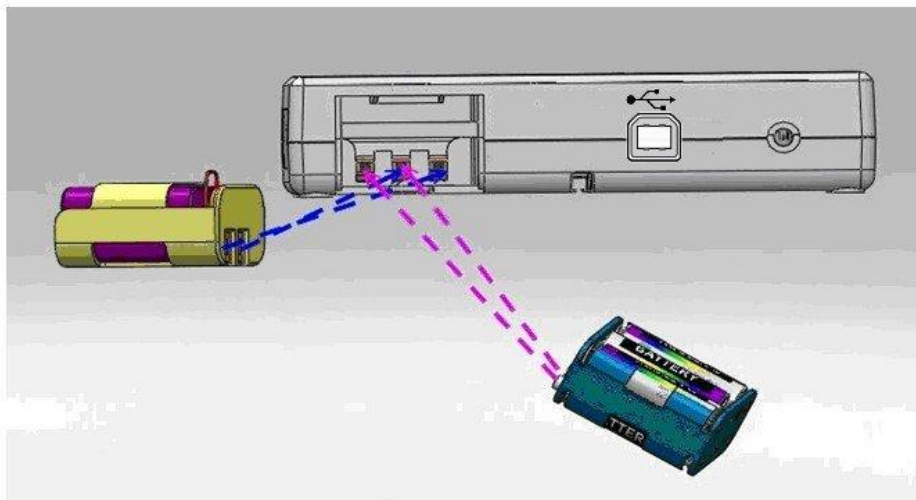

6. Schuif het deksel terug om het batterijcompartiment te sluiten. Schakel de stroom in om te bevestigen dat de batterij correct is geplaatst.

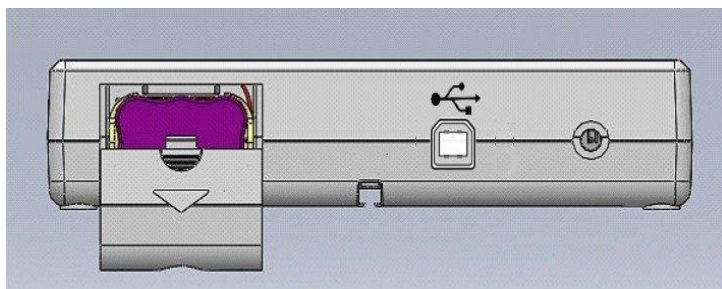

Gebruik van oplaadbare batterij (optioneel)

De oplaadbare batterij moet minstens eens per 3 maanden worden opgeladen, ongeacht of het apparaat is gebruikt. De batterij kan worden opgeladen door de exclusieve adapter van het apparaat in de AC-connectorpoort te steken.

Na een lange opslagperiode (bijv. > 3 maanden) moet de accu een volledige cyclus doorlopen (opladen/ontladen) om de volledige capaciteit te herstellen.

Zorg ervoor dat de oplaadbare batterijhouder goed is geïnstalleerd en in het batterijvak is geplaatst.

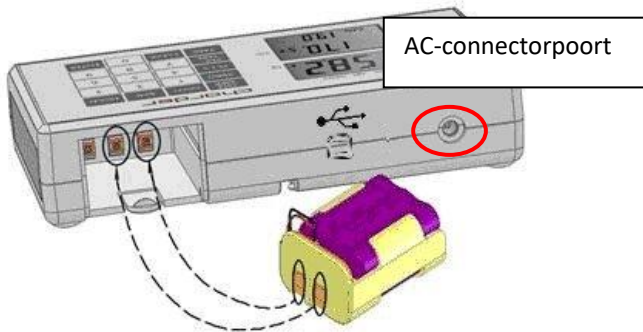

Als **Lo** Als er een melding op het LCD-scherm verschijnt, dient u de batterij onmiddellijk op te laden om schade aan de batterij te voorkomen.

C. Adapter gebruiken

1. Sluit de adapter aan op de indicator voordat u deze op de netvoeding aansluit
2. Koppel de adapter los van de netvoeding voordat u de adapterpin uit de indicator haalt.

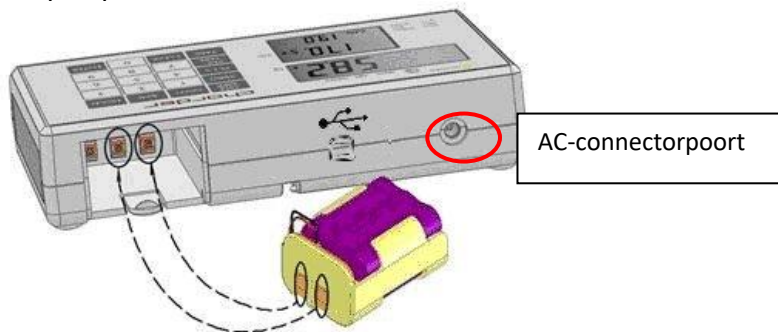

D. Hoogtestang aan kolom bevestigen

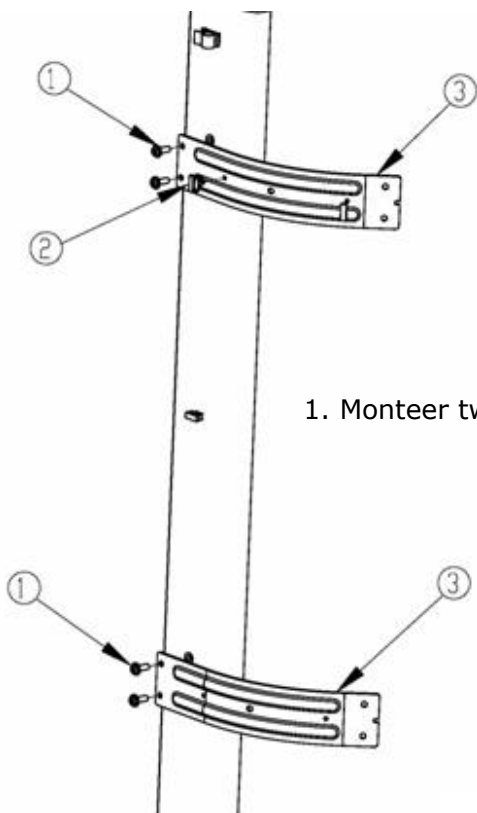

1. Monteer twee beugels op de kolom

Item	Naam	Hoeveelheid
1	M5x0.8x11 ronde kopschroef	4
2	Ontlastingsbus	2
3	Beugel voor HM200D/HM201D/HM201M	2

* Foto van display alleen ter referentie. Raadpleeg het daadwerkelijke product.

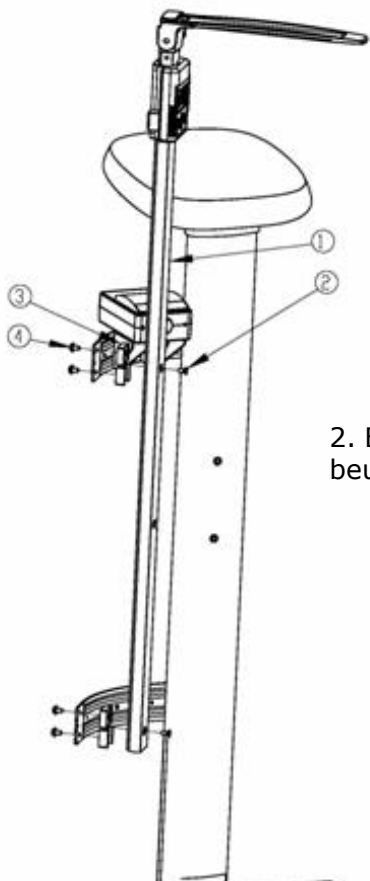

2. Bevestig de hoogtestang aan de beugel en draai de schroeven vast.

Item	Naam	Hoeveelheid
1	Hoogtemeter (compatibel met: HM200D/HM201D/HM201M)	1
2	M5x10L platte kopschroef	2
3	Bevestigingsblok	2
4	M5x0,8x11	4

* Foto van display alleen ter referentie. Raadpleeg het daadwerkelijke product.

E. Thermische printer aansluiten

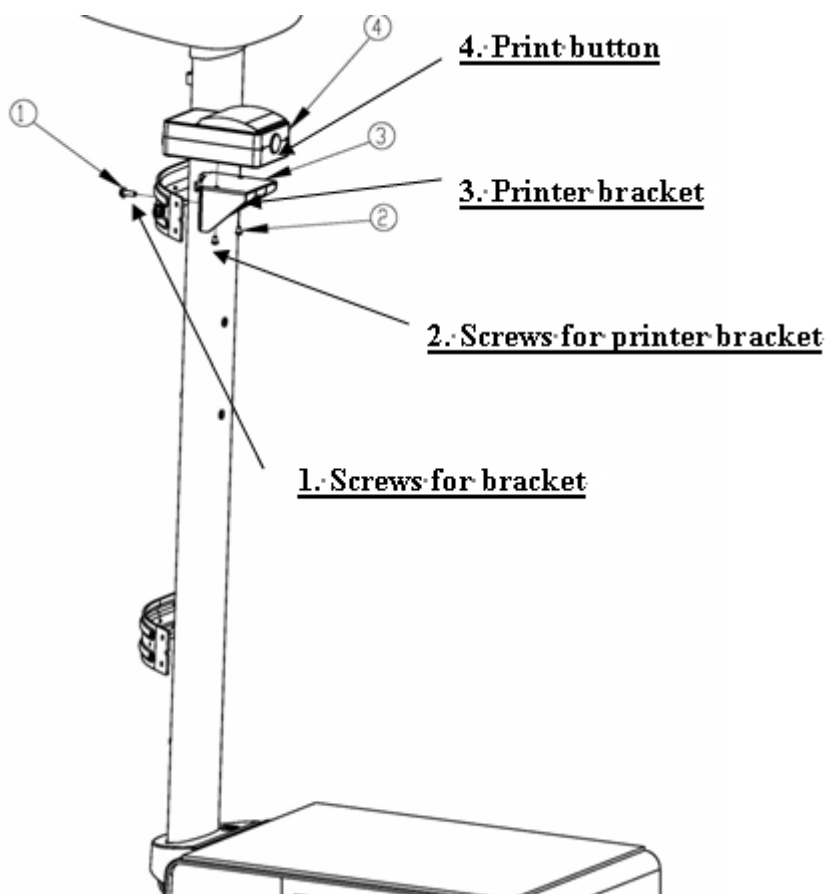

Item	Onderdelen	Hoeveelheid
1	M5*15L kopschroef	1
2	Schroeven voor printerbeugel	2
3	Printerbeugel	1

1. Installeer de zijbeugel



2. Installeer de thermische printer op de beugel

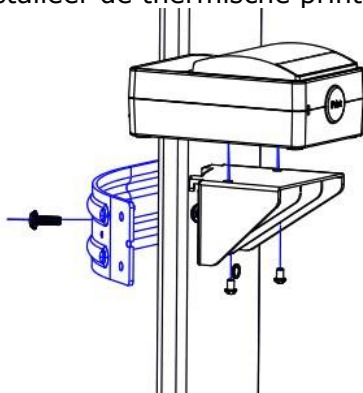

V. Indicator

A. Indicator- en toetsfuncties



(Draadloze functionaliteit optioneel)

Belangrijkste functie

1. **ON/OFF**: Inschakelen of uitschakelen.
2. **ZERO**: Reset het display naar 0,0 kg display (kan worden gebruikt als deze binnen $\pm 2\%$ van de volledige capaciteit is). Houd 3 seconden ingedrukt om de apparaatinstellingen te openen.
3. **M1-5**: Opslaan van pre-tarrawaarden (tot 5)
4. **PRE-TARE**: Tarreer het bekende gewicht van een object (bijv. een stoel) voordat u met de meting begint.
5. **TARE**: Hiermee kan de gebruiker het gewicht aftrekken van de meting na de meting
6. **PRINT**: Wanneer de printer of pc op de weegschaal is aangesloten, drukt u op deze toets om de resultaten af te drukken
7. **BMI**: Berekening van de Body Mass Index
8. **HOLD**: Bepaal stabiele weegwaarde - wordt gebruikt wanneer het gewicht onstabiel is. Houd 3 seconden ingedrukt om de tijdstelling te openen.
9. **0-9**: Voor het invoeren van cijfers.
10. **CLEAR**: Onjuiste gegevensinvoer wissen.
11. **ENTER**: Bevestig invoer.

B. Weergave-indeling

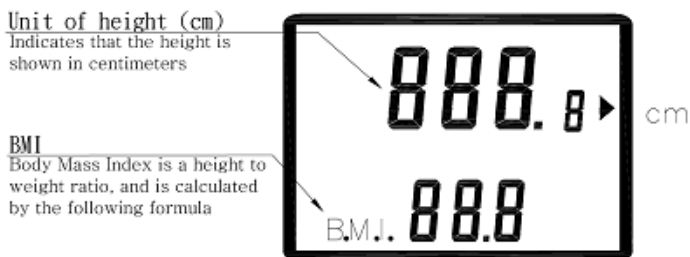

Definities

Stabiel symbol: Geeft aan dat het gewicht stabiel is.

Nul symbol: Gewicht is nul

Klein gewicht: Gewicht onder nul.

Lage batterij: Batterij moet worden opgeladen of vervangen.

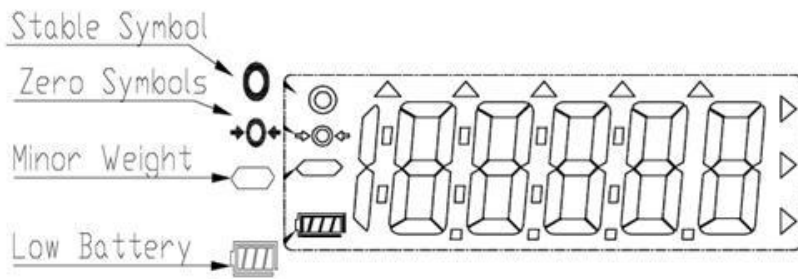

VI. Apparaat gebruiken

A. Basisbediening

Schakel het apparaat in met de **[ON/OFF]**-toets. Het apparaat voert automatisch zelfkalibratie uit en geeft de softwareversie weer.

Zodra "0,00 kg" op de indicator verschijnt, is het apparaat klaar voor de meting.

Opmerking: Als "0,00 kg" niet op de indicator wordt weergegeven, drukt u op de toets **[ZERO]** om het apparaat op nul te zetten. Deze functie kan worden gebruikt voor gewicht binnen $\pm 2\%$ van de volledige capaciteit.

Gids onderwerp om op het meetplatform te staan. Nadat het gewicht is gestabiliseerd, verschijnt het "stabiel" symbool op de indicator.

Opmerking: Als het gewicht van de weegschaal de capaciteit overschrijdt (300 kg, inclusief tarra), geeft de indicator de melding "Err" weer vanwege overbelasting.

B. Hold

Met de hold-functie wordt het gemiddelde gewicht bepaald. Deze functie is bedoeld voor situaties waarin het gewicht van de persoon niet stabiel blijft (bijvoorbeeld bij een actief kind).

Opmerking: Als de schommeling te groot is, zal het bepalen van het gemiddelde gewicht moeilijk zijn en zal de hold mogelijk niet goed werken.

1. Schakel het apparaat normaal in.
2. Druk op de **[HOLD]**-toets. "HOLD" wordt op de indicator weergegeven.
3. Begeleid het onderwerp naar het staan op het meetplatform.
4. Na een paar seconden wordt het gemiddelde gewicht

weergegeven op de indicator. Dit gewicht wordt vergrendeld - op dit punt kan de proefpersoon van het apparaat afstappen. 5. Om het vergrendelde gewicht vrij te geven, drukt u nogmaals op de **[HOLD]**-toets om terug te keren naar de normale modus van het apparaat.

Opmerking: Hold-functie kan worden geactiveerd voor of nadat het subject op het meetplatform staat. Als het subject het echter moeilijk vindt om stil te staan, raden we aan Hold te activeren nadat het subject op het platform staat.

C.BMI

1. Druk in de normale modus op de **[BMI]**-toets om de BMI-modus te openen.
2. Het display toont de laatst geregistreerde hoogte. Het meest linkse cijfer knippert.
3. Voer de hoogte in met de numerieke toetsen (bijv. 170 cm). De invoer gaat automatisch naar het volgende cijfer. Druk op de toets **[CLEAR]** om opnieuw in te voeren. Druk op de toets **[TARE]** om handmatig naar het volgende cijfer te gaan.
4. Nadat u de hoogte hebt ingevoerd, drukt u op **[ZERO]** om te bevestigen.
5. Ga door met het wegen van het onderwerp zoals gebruikelijk. Indicator zal gewicht, lengte en BMI weergeven.

OPMERKING: De Hold-functie kan op dit moment worden gebruikt als het gewicht instabiel is

6. Druk op de **[BMI]**-toets om terug te keren naar de normale modus.

BMI (met HM200D of HM201D)

1. Zorg ervoor dat de HM200D/HM201D op de indicator is aangesloten.
2. Druk in de normale modus op de [BMI]-toets om de BMI-modus te openen.
3. Ga door met het wegen van het onderwerp zoals gebruikelijk. Indicator geeft gewicht, lengte en BMI weer.
4. Laat de stopper op de HM200D/HM201D zakken totdat deze de bovenkant van het hoofd van de proefpersoon raakt. Het apparaat berekent automatisch de BMI op basis van de verandering in lengte en gewicht.

OPMERKING: De Hold-functie kan op dit moment worden gebruikt als het gewicht instabiel is

5. Druk op de [BMI]-toets om terug te keren naar de normale modus.

Categorie	Lichaamsgewicht (kg/m²)	Risico op obesitasgerelateerde ziekte
Onder	< 18,5	Laag
Normaal	18,5-24,9	Gemiddeld
Over	24.9-29.9	Licht verhoogd
Obesitas I	30.0-34.9	Toegenomen
Obesitas II	35,0-39,9	Hoog
Obesitas III	> 40	Zeer hoog

(BMI-normen voor volwassenen van de Wereldgezondheidsorganisatie)

D. Tare

Met de tarrafunctie kan de gebruiker het gewicht van voorwerpen aftrekken van het meetresultaat van het apparaat.

1. Plaats het te tarreren object op het meetplatform.
2. Druk op de **[TARE]** toets nadat het stabilisatie symbool op de indicator verschijnt. Het display geeft "0.00 kg" aan.
3. Begeleid het te wegen onderwerp (plus getarreerd object) op het meetplatform. Voer de meting uit.
4. Om de tarrawaarde te wissen, verwijdert u alle voorwerpen van het meetplatform en drukt u op de toets **[TARE]**.



E. Pre-Tare

De Pre-Tare-functie wordt gebruikt om het bekende gewicht van een substantie af te trekken vóór het wegen. De MS3910 kan 5 sets pre-tarra-waarden opslaan.



Pre-tarrawaarden kunnen op twee verschillende manieren worden opgeslagen: 'Gewicht laden' of 'Handmatig invoeren'.

Nadat de pre-tarragewichten zijn opgeslagen, kunnen ze worden opgeroepen door de toets **[PRE-TARE]** 3 seconden ingedrukt te houden.

A. Laadgewicht

BESCHRIJVING	VOORBEELD
<p>Druk op de toets M1-5 nadat u gewicht op het platform hebt geplaatst. De indicator geeft een knipperend "m"-symbool weer.</p>	
<p>Druk op de cijfertoetsen 1 ~ 5 om dit nummer toe te wijzen aan het huidige pre-tarragewicht.</p>	
<p>Druk op de [ENTER]-toets om het pre-tarragewicht op te slaan; de indicator zal een pieptoon laten horen.</p>	

B. Handmatig invoeren

BESCHRIJVING	VOORBEELD
<p>Druk op de [PRE-TARE]-toets. Het meest linkse cijfer begint te knipperen.</p> <p>Als er binnen 6 seconden geen verdere actie wordt ondernomen, keert de indicator terug naar de normale modus</p>	 <p>The image shows the Charder scale's control panel. The display shows '00.00 kg'. The 'PRE-TARE' button is highlighted with a red box. Other buttons include 'CAL OFF', 'PRINT', 'BMI', 'HOLD', 'ZERO', '1-3', '4-6', '7-9', 'TARE', 'CLEAR', and 'ENTER'.</p>
<p>Terwijl het cijfer knippert:</p> <p>Voer het pre-tarragewicht in met de toetsen 0 tot en met 9.</p> <p>Bijv.: om 5,0 kg gewicht vooraf te tarreren, drukt u op 0-0-5-0.</p> <p>Bijvoorbeeld: om 13,5 kg gewicht vooraf te tarreren, drukt u op 0-1-3-5.</p> <p>Druk op de [ENTER]-toets om het pre-tarragewicht te bevestigen.</p>	 <p>The image shows the Charder scale's control panel. The display shows '50.00 kg'. The numeric keypad buttons (1-9, 0, CLEAR, ENTER) are highlighted with a red box. Other buttons include 'CAL OFF', 'PRINT', 'BMI', 'HOLD', 'ZERO', '1-3', '4-6', 'PRE-TARE', 'TARE', and 'ENTER'.</p>

De indicator geeft links van de pre-tarragewichtwaarde een minteken weer.



Om deze pre-tarragewichtwaarde in het geheugen op te slaan:

Druk op de toets M1-5; het knipperende "m"-symbool verschijnt op het display.





Druk op de cijfertoetsen 1 ~ 5 om dit nummer toe te wijzen aan het huidige pre-tarragewicht.



Druk op de [ENTER]-toets om het pre-tarragewicht op te slaan; de indicator zal een pieptoon laten horen.



C. Terugroepen van het pre-tarragewicht

BESCHRIJVING	VOORBEELD
<p>Houd de [PRE-TARE]-toets 3 seconden ingedrukt. De indicator geeft eerst de pre-tarrawaarde M1 weer. De pre-tarrawaarde knippert.</p>	
<p>Druk op de cijfertoetsen 1 ~ 5 om de pre-tarrawaarde te kiezen</p>	
<p>Druk op de [ENTER]-toets om te bevestigen welk pre-tarragewicht u wilt selecteren; het apparaat zal automatisch het pre-tarragewicht aftrekken.</p>	
<p>Druk op de [CLEAR]-toets om terug te keren naar de normale modus</p>	

OPMERKING: Het pre-tarragewicht moet onder de maximale capaciteit liggen, anders geeft het scherm 0,00 weer nadat de [ENTER]-toets is ingedrukt en moet de operator de pre-tarra-instellingen opnieuw invoeren.

F. Afdrukken

Als er een thermische printer op de indicator is aangesloten, kunnen de resultaten worden afgedrukt door op de toets [PRINT] te drukken.

VII. Apparaatinstellingen

A. Tijd en datum instellen

Houd de [HOLD]-toets 3 seconden ingedrukt om de tijdstellingsmodus te openen.

Voorbeeld: invoer 2008, 25 dec., 8:00 uur

	<p>Jaar instelling Voer het jaar in met de cijfertoetsen 0-9. Druk op de [HOLD]-toets als u klaar bent om door te gaan naar de instelling van de maand en dag.</p>
	<p>Maand- en daginstelling. Voer de maand in, gevolgd door de dag, met behulp van de cijfertoetsen 0-9.</p> <p>Bijv. 25 december is "12.25". Voer 1-2-2-5 in.</p> <p>Druk op de [HOLD]-toets als u klaar bent om door te gaan naar het instellen van de tijd.</p>
	<p>Tijdsinstelling Voer de tijd in (24-uursnotatie) met de cijfertoetsen 0-9.</p>

	<p>Bijvoorbeeld: 08:00 uur wordt ingevoerd door op 0-8-0-0 te drukken.</p> <p>Druk op de [HOLD]-toets als u klaar bent om de tijdsinstellingen te bevestigen en verder te gaan met bevestigen.</p>
 <p>The diagram shows three rectangular boxes representing a digital display. The first box contains '2008', the second '1225', and the third '0800'. Red arrows point from the first box to the second, and from the second to the third, indicating a sequential input process.</p>	<p>Het apparaat geeft de nieuwe tijd- en datuminstellingen weer, waarbij wordt gewisseld tussen jaar, maand, dag en tijd.</p> <p>JJJJ→MM.DD→:UU:MM</p> <p>Druk op de [HOLD]-toets om terug te keren naar de normale weegmodus.</p>

B. Apparaatinstellingen

Wanneer het apparaat is ingeschakeld, houdt u de [ZERO]-toets ongeveer 3 seconden ingedrukt, totdat op het display "SETUP" verschijnt, gevolgd door "A.OFF" (eerste optie in het instellingenmenu).

In het menu Apparaatinstellingen:

[TARRA] om naar de volgende menuoptie te gaan

[NUL] om naar de vorige menuoptie te gaan

[UITSTEL] om selectie te bevestigen / submenu te openen



Automatisch uitschakelen: Hiermee geeft u aan dat het apparaat na een bepaalde tijd automatisch wordt uitgeschakeld.

Automatische uitschakelopties: 120 sec / 180 sec / 240 sec / 300 sec / uit

Druk op [HOLD] om te wisselen tussen de tijdopties en op [TARE] om de selectie te bevestigen.



Zoemer/piepton:

Wanneer de functie is ingeschakeld, klinkt er een piepton wanneer: de indicator aangaat, er toetsen worden ingedrukt en het gewicht stabiel is.

Druk op [HOLD] om te schakelen tussen aan/uit en op de [TARE]-toets om de selectie te bevestigen.

Houd Stop: Wanneer Hold Stop op "aan" staat, wordt Hold gedeactiveerd nadat het onderwerp het meetplatform verlaat.

Druk op [HOLD] om te wisselen tussen aan/uit en op de [TARE]-toets om de selectie te bevestigen.

Taal:Taal voor thermische printer instellen

Druk op [HOLD] om te wisselen tussen Engels, Italiaans en Pools. Druk op de [TARE]-toets om de selectie te bevestigen.

Lettergrootte:Stel de lettergrootte van de thermische printer in.

Druk op [HOLD] om te wisselen tussen normaal en dubbel (groter). Druk op de [TARE]-toets om de selectie te bevestigen.

BT / Wifi (optioneel): Als het apparaat een Bluetooth- of wifi-module heeft, kan de functie worden uitgeschakeld: UIT/BT/Wifi.

Druk op [HOLD] om te wisselen tussen UIT/BT/Wifi en op [TARE] om de selectie te bevestigen.

Afdrukkenset(optioneel): Als er een Wi-Fi-module op het apparaat is geïnstalleerd, wordt deze optie weergegeven.

Druk op [HOLD] om te wisselen tussen "Auto" en "PKEY".
Druk op [TARE] om de selectie te bevestigen.

Als "Auto" is geselecteerd, wordt de gewichtsmeting automatisch naar de aangesloten printer of het aangesloten apparaat verzonden. Als "PKEY" is geselecteerd, vindt de overdracht alleen handmatig plaats nadat op de toets [PRINT] is gedrukt.

VIII. USB-verbinding met pc instellen

Voor een succesvolle verbinding moet de pc-hardware die op het apparaat is aangesloten compatibel zijn met USB 2.0 of hoger. Operators moeten een USB-kabellengte selecteren die het meest geschikt is voor de werkomgeving.

1. Charder Smart Data Manager kan worden gebruikt om het apparaat aan te sluiten op een pc. Het softwareprogramma kan worden gedownload van de Charder-website:

[LINK-URL]<https://www.chardermedical.com/download.htm>

2. Sluit de USB-kabel aan op de apparaatindicator en de pc. Volg de installatie-instructies.

Programma-instellingen

1. Nadat de installatie van Charder Smart Data Manager is voltooid, zal de software automatisch zoeken naar de COM-poort. Druk op [Connect]. Zodra de verbinding tot stand is gebracht, verandert de knop [Connect] in [Disconnect].

chorder Smart Data Manager COM -

Gross Weight	0.0	kg	First Name	Enter
Tare Weight	0.0	kg	Last Name	Enter
Net Weight	0.0	kg	Patient ID	Enter
Height	0.0	cm	Date of Birth	31 / 12 / 1990 <input type="button" value="Calendar"/>
BMI	0.0		Gender	<input checked="" type="radio"/> Male <input type="radio"/> Female
Data	<input checked="" type="button" value="Auto"/> <input type="button" value="Manual"/>			

Please press "Connect".
Update Time:
Model:

Meting uitvoeren

1. Voer indien nodig de voornaam, achternaam, patiënt-ID, geboortedatum (DD/MM/JJJJ), geslacht en lengte (voor BMI-berekening) van het onderwerp in de software in. Druk op [Wissen] om alle invoer te wissen.

OPMERKING: Informatie kan ook worden ingevoerd na het meten van het gewicht.

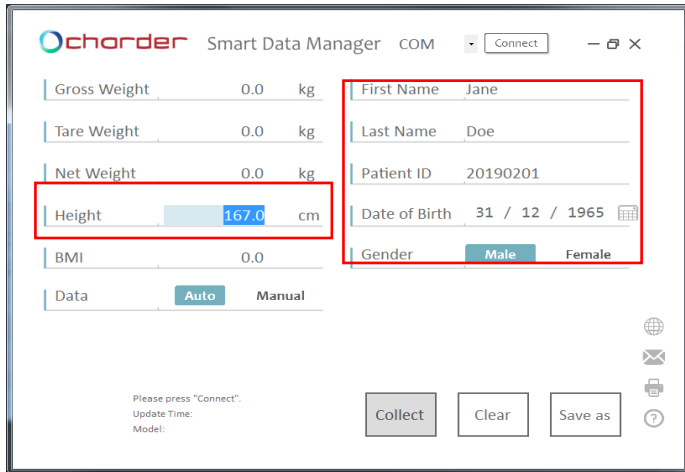

2. Voer de meting uit. Als [Auto] is geselecteerd, worden de resultaten automatisch van het apparaat naar de software verzonden en aan de linkerkant van het scherm weergegeven. Als [Manual] is geselecteerd, moet de gebruiker op "Collect" drukken.

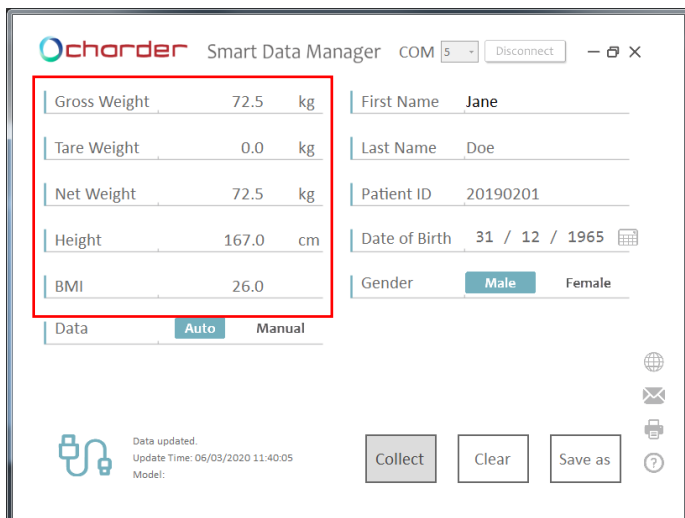

Resultaten opslaan en afdrucken

1. Druk op [Opslaan als] om de meetresultaten op te slaan als .csv-bestand op de pc. De standaardbestandsnaam is hetzelfde als de gebruikers-ID. (bijv.: 20190201.csv) Om wijzigingen en meerdere metingen voor hetzelfde onderwerp bij te houden, raden we aan de standaardbestandsnaam niet te wijzigen.

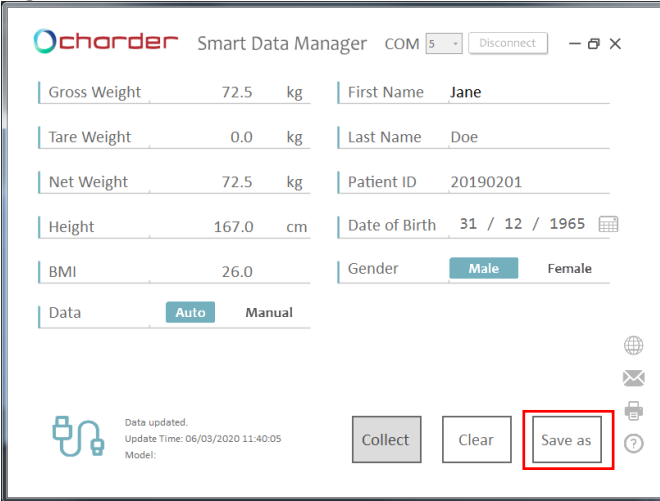

The screenshot shows the Charder Smart Data Manager interface. It displays patient information: Gross Weight (72.5 kg), Tare Weight (0.0 kg), Net Weight (72.5 kg), Height (167.0 cm), BMI (26.0), First Name (Jane), Last Name (Doe), Patient ID (20190201), Date of Birth (31 / 12 / 1965), and Gender (Male). At the bottom, there are buttons for 'Collect', 'Clear', and 'Save as' (highlighted with a red box). A status bar at the bottom indicates 'Data updated. Update Time: 06/03/2020 11:40:05 Model:'. There are also icons for globe, mail, printer, and help.

2. Voorbeeld van resultaat:

	A	B	C	D	E	F	G	H	I	J
1	Patient ID	First Name	Last Name	Date of Bi	Gender	Gross Weig	Tare Weigt	Net Weight	Height	BMI
2	20190201	Jane	Doe	31/12/1965	Male	72.4 kg	0.0 kg	72.4 kg	167.0 cm	26
3										
4										
5										

Als eerdere resultaten zijn opgeslagen in "20190201.csv", moeten nieuwe resultaten ook worden opgeslagen als "20190201.csv" (waarmee het oude bestand wordt overschreven) om meerdere resultaten voor hetzelfde onderwerp te kunnen opslaan.

	A	B	C	D	E	F	G	H	I	J
1	Patient ID	First Name	Last Name	Date of Bi	Gender	Gross Weig	Tare Weigt	Net Weight	Height	BMI
2	20190201	Jane	Doe	31/12/1965	Male	72.4 kg	0.0 kg	72.4 kg	167.0 cm	26
3	20190201	Jane	Doe	31/12/1965	Male	75.2 kg	0.0 kg	75.2 kg	167.0 cm	27
4										

Resultaten worden opgeslagen in chronologische volgorde van de metingen.

3. Druk op het printerpictogram om het resultaat af te drukken via een printer die is aangesloten op de pc.

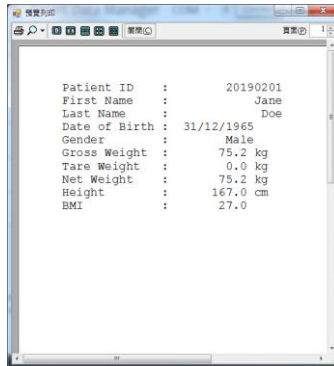
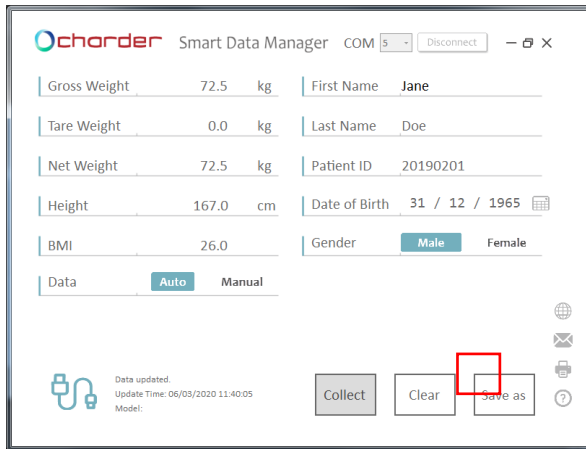

IX. Draadloze verbinding

Als het apparaat de draadloze of BT-module heeft geïnstalleerd, kan de indicator meetresultaten draadloos verzenden. Zie Chorder draadloze of BT-software-instructies voor meer informatie.

X. Problemen oplossen

Productdefecten

De garantie van Charder is geldig voor de oorspronkelijke koper van dit apparaat, onderworpen aan de voorwaarden die vermeld staan in het Garantieprogramma en Retourbeleid.

1. Indien Charder verantwoordelijk is voor een fout of defect dat aanwezig is bij ontvangst van de unit, zal Charder de fout repareren of een vervangende unit leveren. Indien de reparatie of vervangende levering mislukt, zijn de wettelijke bepalingen van toepassing. De garantieperiode bedraagt twee jaar, ingaande op de aankoopdatum. Bewaar uw kassabon als aankoopbewijs.

2. Er wordt geen aansprakelijkheid aanvaard voor schade die is veroorzaakt door een van de volgende redenen: ongeschikte of onjuiste opslag of gebruik, onjuiste installatie of inbedrijfstelling door de eigenaar of derden, natuurlijke slijtage, wijzigingen of aanpassingen, onjuiste of nalatig gebruik, chemische, elektrochemische of elektrische interferentie, tenzij de schade te wijten is aan nalatigheid van Charder.

Als het apparaat niet onder de garantie valt, worden er onderhoudskosten in rekening gebracht, plus de kosten voor vervangende onderdelen.

Voordat u contact opneemt met uw lokale Charder-distributeur voor reparatieservice, raden wij u aan de volgende procedures voor probleemoplossing te overwegen:

Zelfinspectie

1. Apparaat gaat niet aan

- Als de batterij leeg is, vervang deze dan door nieuwe batterijen
- Als er geen batterijen worden gebruikt, controleer dan of de stroomadapter goed in het apparaat is gestoken.

Controleer of de stroomadapter goed in het stopcontact is gestoken

2. Indicator die "0000" aangeeft ZERO SPAN buiten bereik

- Interferentie door factoren zoals RF-storing of grondtrillingen. Verplaats het apparaat naar een locatie zonder interferentie en probeer het opnieuw.
- Onstabiele platformvoeten - pas de platformvoeten aan volgens de waterpasindicatie (met de klok mee om in te trekken, tegen de klok in om uit te trekken) en probeer het opnieuw
- Externe objecten die het meetplatform verstoren. Verwijder objecten van het platform en probeer het opnieuw.
- Het apparaat werkt mogelijk niet goed op zachte oppervlakken zoals tapijten of gazons. Verplaats het apparaat naar een locatie met een stevige, stabiele vloer.
- Als de bovenstaande stappen het probleem niet kunnen oplossen, kan een herkalibratie nodig zijn om de weegnauwkeurigheid te corrigeren

3. Verbindingsfout voor gegevensoverdracht naar pc of printer

- Zorg ervoor dat de draden tussen de indicator en de pc of printer correct zijn aangesloten
- Zorg ervoor dat de printer van stroom wordt voorzien. Zorg ervoor dat de pc-software correct is ingesteld zoals aangegeven in deze handleiding.

Distributeursondersteuning vereist

Als de volgende fouten optreden, raden wij u aan contact op te nemen met uw lokale Chardeur-distributeur voor reparatie- of vervangingsdiensten:

1. Apparaat gaat niet aan



- Defecte aan/uit-toets
- Gebroken of beschadigde draden die kortsluiting of een verkeerde verbinding veroorzaken
- Doorgebrande veiligheidszekering
- Defecte adapter

2. Indicatorschade

- Mogelijke hardwarefouten zijn onder meer: ongelijkmatige helderheid van het LCD-scherm, wazige tekst, een regenboogkleurig scherm met vlekken, onjuiste decimale weergave
- Kan gegevens niet opslaan of lezen
- Indicator geeft "ERRL" weer nadat het apparaat is ingeschakeld
- Toetsen reageren niet
- Storing zoemer

Foutmeldingen

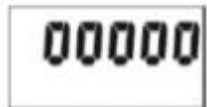
Foutmelding	Reden	Actie
	Waarschuwing voor lage batterij De batterijspanning is te laag om het apparaat te laten werken	Vervang de batterijen of sluit de adapter aan
	Overbelasting Totale belasting overschrijdt de maximale capaciteit van het apparaat	Verminder het gewicht op het meetplatform en probeer het opnieuw
	Telfout (te hoog) Signaal van loadcells te hoog	Fout wordt normaal veroorzaakt door defecte loadcell

		of bedrading. Neem contact op met distributeur
	Telfout (te laag) Signaal van loadcells te laag	Fout wordt normaal veroorzaakt door defecte loadcell of bedrading. Neem contact op met distributeur
	Nultelling over kalibratienulbereik +10% tijdens het inschakelen	Herkalibratie vereist. Neem contact op met de distributeur
	Nultelling onder kalibratie nulbereik -10% tijdens het inschakelen	Herkalibratie vereist. Neem contact op met de distributeur
	Programma fout Fout met apparaatsoftware	Fout wordt normaal veroorzaakt door defecte loadcell of bedrading. Neem contact op met distributeur

XI. Productspecificaties

A. Apparaatinformatie

Model		MS3910
Weergave		DP3710
Gewichtsmeting	Capaciteit	300kg x 0,1kg
	Nauwkeurigheid	±1,5e
	OIML	Klasse III
	LCD-scherm	1,0-inch LCD-scherm (5 1/2 cijfers)
Afmetingen	Apparaat	340(B) x 540(D) x 970(H) mm
	Platform	340(B) x 450(D) x 90(H) mm
	Kolom	850mm
	Gewicht van het apparaat	10,2 kilo
Belangrijkste functies		Aan/Uit, Nul, Afdrukken, BMI, Vasthouden, Pre-Tare, Tarra, Wissen, Enter, 0~9, M1-5
Gegevensoverdracht		USB, draadloze module (optioneel) OPMERKING: Het apparaat mag alleen door gekwalificeerde distributeurs op het netwerk worden aangesloten.
Stroomvoorziening		Oplaadbare batterij (optioneel) of 6 AA-batterijen / Stroomadapter
Operationele omgeving		0°C~+40°C 15% / 85% RV 700 hPa ~1060 hPa
Optionele accessoires		Thermische printer, hoogtemeter
Standaard accessoires		Gebruiksaanwijzing x1, Stroomadapter x1, USB-kabel x1

B. Standaardaccessoires

Neer.	Accessoires	Item	Specifiek.	Aantal
1		USB-kabel	WR-4001	1
2		12V-adapter		1
3		Gebruiksaanwijzing	CD-IN-1258	1
4		Schroef (versie met zwenkwielen)	M4*20	4

C. Standaarden voor stroomadapters



Waarschuwing

Het apparaat is alleen compatibel met de stroomadapters die in het onderstaande stippellijnblok worden vermeld.

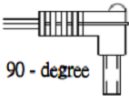
AMPÈR E SPANNING	TEKENING NR.	CE GOEDGEKEURD TYPE NR. / MODEL NR.	TYP E	Adapterste kker
12V 2A	CD-AD-00041	UES24LCP-120200SPA	ON S	 90 - degree
	CD-AD-00041	UES24LCP-120200SPA	EU	
	CD-AD-00041	UES24LCP-120200SPA	VK	
	CD-AD-00041	UES24LCP-120200SPA	AU	



Hinweise

Hinweise

Hinweise

XII. Conformiteitsverklaring

Dit product is vervaardigd in overeenstemming met de geharmoniseerde Europese normen, met inachtneming van de bepalingen van de onderstaande richtlijnen:

	(EU) 2017/745 Verordening betreffende Medische hulpmiddelen
	2014/31/EU Richtlijn niet-automatische weeginstrumenten (Alleen OIML-modellen)

RoHS-richtlijn 2011/65/EU en Gedelegeerde richtlijn (EU) 2015/863

Richtlijn radioapparatuur 2014/53/EU

(van toepassing indien draadloze module wordt gebruikt)

Deel 15 van de Federal Communications Statement Rules

Dit apparaat mag geen schadelijke interferentie veroorzaken.

Dit apparaat moet alle ontvangen interferentie accepteren, inclusief interferentie die ongewenste werking kan veroorzaken.

Zie het aparte document op de sticker op het apparaat voor bovenstaande markeringen.

Geautoriseerde EU-vertegenwoordiger:



Obelis s.a.

Bd Général Wahis, 53
B-1030 Brussels
Belgium

Manufactured by:



Charder Electronic Co., Ltd.
No.103, Guozhong Rd., Dali Dist.,
Taichung City 41262 ,Taiwan

CD-IN-01137 REV001 08/2024