



## Báscula para bebés y báscula de suelo

### MANUAL DE USUARIO **MS4200.MS4202L**









Mantenga el manual de instrucciones a mano y siga las instrucciones de uso.



# TABLA DE CONTENIDO

<b>Explicación de textos/símbolos en la etiqueta/empaque del dispositivo</b> .....	<b>4</b>
<b>I. Notas de seguridad</b> .....	<b>7</b>
A. Información general .....	7
B. Directrices EMC y declaración del fabricante .....	11
<b>II. Instalación</b> .....	<b>16</b>
A. Inserción de las pilas .....	16
B. Uso del adaptador .....	17
C. Bandeja de montaje (MS4200) .....	18
D. Accesorio para medir la altura ( MS4200).....	19
<b>III. Indicador</b> .....	<b>20</b>
<b>IV. Uso del dispositivo</b> .....	<b>21</b>
A. Funcionamiento básico .....	21
B. Tare .....	21
C. Hold .....	21
D. BMI .....	22
<b>V. Conexión inalámbrica</b> .....	<b>23</b>
<b>VI. Configuración del dispositivo</b> .....	<b>23</b>
<b>VII. Solución de problemas</b> .....	<b>25</b>
<b>VIII. Especificaciones del producto</b> .....	<b>30</b>
A. Información del dispositivo .....	30
B. Estándares de adaptadores de corriente.....	31
<b>IX. Declaración de conformidad</b> .....	<b>32</b>

## Explicación de textos/símbolos en la etiqueta/empaque del dispositivo

Texto/Símbolo	Significado
	Precaución, consulte los documentos adjuntos antes de usar
	Recogida separada de residuos de equipos eléctricos y electrónicos, de acuerdo con la Directiva 2002/96/EC. No deseche el dispositivo con los residuos domésticos
	Nombre y dirección del fabricante del dispositivo, y año/país de fabricación
	Lea detenidamente el manual del usuario antes de la instalación y el uso, y siga las instrucciones de uso.
	Dispositivo médico eléctrico, parte aplicada tipo B
	Dispositivo médico eléctrico, parte aplicada tipo BF
	Número de catálogo del dispositivo / número de modelo
	Nombre y dirección del representante autorizado en la Unión Europea
	El dispositivo es un dispositivo médico. El texto indica el tipo de categoría del dispositivo
	Número de lote o de serie del fabricante del dispositivo
	Número de serie del dispositivo
	Identificador único del dispositivo
	Intervalo de escala de verificación. Valor expresado en unidades de masa. Utilizado para clasificar y verificar un instrumento
	El dispositivo cumple con el Reglamento (UE) 2017/745 sobre productos sanitarios. El número de cuatro dígitos es el identificador del organismo notificado de productos sanitarios

El dispositivo cumple con las directivas CE (solo para modelos verificados)

CE M20 0122

**M:** C Etiqueta de conformidad según la Directiva 2014/31/UE para instrumentos de pesaje no automáticos  
**20:** Año en que se realizó la verificación de conformidad y se aplicó la etiqueta CE. (ej: 16=2016)  
**0122:** Identificador del organismo notificado de metrología



El dispositivo es una báscula de Clase III conforme a la Directiva 2014/31/UE (solo modelos verificados)



Nombre y dirección de la entidad que importa el dispositivo (si corresponde)



Nombre y dirección de la entidad responsable de la traducción de la información de uso (si corresponde)

---

CON.

Contador de eventos que confirma cuántas veces se ha calibrado el dispositivo (si corresponde)



El dispositivo cumple con la aprobación de la Comisión Nacional de Comunicaciones de Taiwán (NCC)



El dispositivo cumple con las regulaciones de la Comisión Federal de Comunicaciones de EE.UU.

---

UK M 20 8506

El dispositivo cumple con las normativas del Reino Unido de 2016 sobre instrumentos de pesaje no automáticos (solo modelos verificados)  
**M:** Etiqueta de conformidad según las normativas del Reino Unido de 2020 sobre instrumentos de pesaje no automáticos  
**20:** Año en el que se realizó la verificación de conformidad y se aplicó la etiqueta UKCA (ej: 20=2020)  
**8506:** Identificador del organismo de metrología aprobado



El dispositivo cumple con toda la legislación de productos aplicable en el Reino Unido

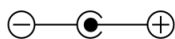

Polaridad de la alimentación del dispositivo Polaridad de la alimentación del dispositivo.

---

**" En caso de diferencias, el ícono en el propio dispositivo tiene prioridad "**

**Aviso de derechos de autor**  
**Charder Electronic Co., Ltd.**

No.103, Guozhong Rd., Dali Dist., Taichung City 41262 Taiwan

Tel: +886-4-2406 3766

Fax: +886-4-2406 5612

Sitio web: [www.chardermedical.com](http://www.chardermedical.com)

E-mail: [info\\_cec@charder.com.tw](mailto:info_cec@charder.com.tw)

Copyright© Charder Electronic Co., Ltd. Todos los derechos reservados. Este manual de usuario está protegido por la ley internacional de derechos de autor. Todo el contenido está licenciado, y su uso está sujeto a la autorización escrita de Charder Electronic Co., Ltd. (en adelante Charder) Charder no se hace responsable de los daños causados por no cumplir con los requisitos establecidos en este manual. Charder se reserva el derecho de corregir errores tipográficos en el manual sin previo aviso, y de modificar el exterior del dispositivo por razones de calidad sin el consentimiento del cliente.



Charder Electronic Co., Ltd.  
No. 103, Guozhong Rd., Dali Dist.,  
Taichung City, 41262 Taiwan

# I. Notas de seguridad

## A. Información general

Gracias por elegir este dispositivo médico de Charder. Está diseñado para ser fácil y sencillo de operar, pero si encuentra algún problema que no se aborde en este manual, póngase en contacto con su socio de servicio local de Charder.

Antes de comenzar a utilizar el dispositivo, lea atentamente este manual del usuario y guárdelo en un lugar seguro para futuras consultas. Contiene instrucciones importantes sobre la instalación, el uso adecuado y el mantenimiento.

## Propósito previsto

Este dispositivo médico está diseñado para ser utilizado de acuerdo con las normativas nacionales, para medir el peso dentro de las especificaciones, para un uso relacionado con el peso por profesionales.

Para mantener la coherencia, el término 'paciente' se utilizará para referirse a los lactantes o niños pequeños en el resto de este documento.

Patient is placed on a tray or sling which is attached to a weighing platform for the device to measure patient weight.

## Beneficio clínico

Los resultados de la medición pueden ser utilizados por los profesionales para diagnosticar (y monitorear) problemas relacionados con el peso.

## Indicaciones/contraindicaciones médicas previstas

Medición: peso corporal del sujeto. No se conocen contraindicaciones para la medición del peso corporal.

## Perfil del paciente previsto

- (a) Edad: sin restricciones (sujeto a las limitaciones de tamaño del dispositivo y capacidad máxima)
- (b) Peso: sin restricciones dentro de la capacidad de peso del dispositivo
- (c) Condiciones del paciente: Requiere la medición del peso corporal. Puede colocarse en el dispositivo.

### **Perfil del usuario previsto**

- (a) Tener al menos 20 años
- (b) Conocimientos mínimos:
  - Capaz de leer a nivel de escuela secundaria y de comprender los números arábigos (por ejemplo 1, 2, 3, 4...)
  - Conocimientos básicos de higiene
  - Capacitado en el uso del dispositivo
  - Leer el manual de instrucciones
- (c) Idioma
  - Capaz de leer el idioma del manual de instrucciones y las instrucciones en pantalla
- (d) Calificaciones
  - No se requieren certificaciones o calificaciones especiales

### **Evaluación del riesgo residual**

- (a) Todos los riesgos previsible han sido evaluados y considerados aceptables. En términos generales, el riesgo más probable causado por un uso incorrecto del dispositivo es una medición menos precisa (o la incapacidad de utilizar el dispositivo para obtener una medición), lo cual no representa un riesgo físico inminente para el paciente o el usuario.
- (b) La relación beneficio-riesgo se considera aceptable. Las balanzas para bebés son una opción importante para medir a los pacientes. Es poco probable que el uso del dispositivo cause daño al usuario o al paciente.



## **Manejo general**

- Asegúrese de que todas las piezas estén correctamente bloqueadas y apretadas antes de utilizar el dispositivo.
- La precisión de la medición requiere que los pies, la espalda y la cabeza del sujeto estén alineados. Tenga en cuenta que la altura puede variar a lo largo del día.
- **PRECAUCIÓN:** No utilice junto a equipos que puedan causar interferencias electromagnéticas u otros tipos de interferencias.

## **Instrucciones de seguridad**

Antes de usar el dispositivo, lea este manual de usuario detenidamente. Contiene instrucciones importantes para la instalación, el uso y el mantenimiento del dispositivo.

El fabricante no será responsable de los daños causados por no seguir las siguientes instrucciones:

- El dispositivo tiene una vida útil esperada de 5 años cuando se maneja, se mantiene y se inspecciona periódicamente de acuerdo con las instrucciones del fabricante.
- Una instalación incorrecta anulará la garantía.
- Observe las temperaturas ambientales permitidas para el uso.

## **Limpieza**

- La superficie del dispositivo debe limpiarse con toallitas a base de alcohol.

## **Mantenimiento**

- Póngase en contacto con su distribuidor local de Charder para el mantenimiento y la calibración regulares; se recomienda una revisión periódica de la precisión, cuya frecuencia dependerá del nivel de uso y del estado del dispositivo.

## **Garantía/Responsabilidad**

- El período de garantía será de dieciocho (18) meses, comenzando en la fecha de compra. Conserve su recibo como comprobante de compra.
- No se aceptará responsabilidad por daños causados por las siguientes razones: almacenamiento o uso inadecuado, instalación o puesta en servicio incorrecta por parte del propietario o terceros, desgaste natural, cambios o modificaciones, manejo incorrecto o negligente, interferencia química, electroquímica o eléctrica, a menos que el daño sea atribuible a la negligencia de Charder.
- Este dispositivo no contiene partes que el usuario pueda mantener. Todo el mantenimiento, las inspecciones técnicas y las reparaciones deben ser realizadas por un distribuidor autorizado de Charder, utilizando accesorios y piezas de repuesto originales de Charder. Charder no será responsable de los daños derivados del mantenimiento o uso inadecuado. Desmontar el dispositivo anulará la garantía.

## **Informe de Incidentes**

- Cualquier incidente grave relacionado con el dispositivo debe ser informado al fabricante, al representante de la UE (si el dispositivo se utiliza en un estado miembro de la UE) y a la autoridad competente del estado miembro del usuario/paciente.

## B. Directrices EMC y declaración del fabricante

<b>Guía y declaración del fabricante - Emisiones electromagnéticas</b>		
<p>El producto está destinado a ser utilizado en el entorno electromagnético especificado a continuación. El cliente o el usuario del producto debe asegurarse de que se utilice en dicho entorno.</p>		
<b>Prueba de emisión</b>	<b>Cumplimiento</b>	<b>Ambiente electromagnético guía</b>
RF emissions CISPR 11	Gruppe 1	La báscula pesa personas utiliza energía RF solo para su función interna. Por tanto, sus emisiones RF son muy bajas y verosímilmente no causan ninguna interferencia en los aparatos electrónicos.
RF emissions CISPR 11	Klasse A	La báscula pesa personas es adecuado para utilizarse en todos los centros sanitarios u hospitalarios, conectados a la red de alimentación pública de baja tensión.
Harmonic emissions IEC 61000-3-2	Klasse A	
Voltage fluctuations /flicker emissions IEC 61000-3-3	Cumplimiento	

**Guidance and manufacturer's declaration-electromagnetic immunity**

El producto está destinado a ser utilizado en el entorno electromagnético especificado a continuación. El cliente o el usuario del producto debe asegurarse de que se utilice en dicho entorno.

<b>Prueba de inmunidad</b>	<b>Conformidad IEC 60601</b>	<b>Nivel de cumplimiento</b>	<b>Ambiente electromagnético guía</b>
Electrostatic discharge(ESD) IEC 61000-4-2	<u>8 kV contacto</u> <u>± 2 kV, ± 4 kV, ± 8 kV, ± 15 kV aire</u>	<u>± 8 kV contacto</u> <u>± 2 kV, ± 4 kV, ± 8 kV, ± 15 kV aire</u>	Los suelos deberían ser de madera, hormigón o cerámica. Si los suelos están cubiertos de material sintético, la humedad relativa deberá ser de al menos el 30%
Electrical fast transient/burst IEC 61000-4-4	<u>±2Kv suministro eléctrico</u>	<u>±2kV suministro eléctrico</u>	Mains power quality should be that of a typical commercial or hospital environment.
Surge IEC 61000-4-5	<u>±1kV line(s) to line(s)</u> <u>±2kV line(s) to earth</u>	<u>±1kV line(s) to line(s)</u> <u>±2kV line(s) to earth</u>	La calidad de la tensión de red debería ser la de un ambiente típico comercial o de hospital.
Voltage Dips, short interruptions and voltage variations on power supply input lines IEC 61000-4-11	<u>0% U<sub>T</sub> para 0,5 ciclo</u> <u>0% U<sub>T</sub> para 1 ciclo</u> <u>70% U<sub>T</sub> (30% dip in U<sub>T</sub>) para 25 ciclo</u> <u>0% U<sub>T</sub> para 5 ciclo</u>	<u>0% UT para 0,5 ciclo</u> <u>0% UT para 1 ciclo</u> <u>70% UT (30% dip in UT) para 25 ciclo</u> <u>0% UT para 5 ciclo</u>	La calidad de la tensión de red debería ser la de un ambiente típico comercial o de hospital. Si el usuario necesita un funcionamiento continuo del instrumento, se recomienda alimentar el instrumento desde un grupo de continuidad o una batería.
Power frequency(50, 60 Hz) magnetic field IEC 61000-4-8	<u>30 A/m</u>	<u>30 A/m</u>	La calidad de la tensión de red debería ser la de un ambiente típico comercial o de hospital.
NOTA UT es el voltaje de la corriente alterna antes de la aplicación del nivel de prueba.			

## Guía y declaración del fabricante - Inmunidad electromagnética

Guía y declaración del fabricante - inmunidad electromagnética.

El cliente o el usuario del producto debe asegurarse de que se utilice en dicho entorn.

Prueba de inmunidad	Conformidad IEC 60601	Nivel de cumplimiento	Ambiente electromagnético guía
Conducted RF IEC 61000-4-6	3 Vrms 150 KHz to 80 MHz  <u>6 V in ISM bands between 0,15 MHz and 80 MHz</u> 80 % AM at 1 kHz	3 Vrms 150 KHz to 80 MHz  <u>6 V in ISM bands between 0,15 MHz and 80 MHz</u> 80 % AM at 1 kHz	Portable and mobile RF communications equipment should be used no closer to any part of the product including cables, than the recommended separation distance calculated from the equation applicable to the frequency of the transmitter.
Radiated RF IEC 61000-4-3	3 V/m <u>80MHz to 2,7 GHz</u>	3 V/m <u>80MHz to 2,7 GHz</u>	<p><b>Distancia de separación recomendada:</b>                      Los equipos de comunicación RF portátiles y móviles se utilizarán respetando la distancia de separación recomendada por la ecuación siguiente:  <math>d = 1.2 \sqrt{P}</math> entre 150 kHz y 80 MHz  <math>d = 1.2 \sqrt{P}</math> entre 80 MHz y 800 MHz  <math>d = 2.3 \sqrt{P}</math> entre 800 MHz y 2.7 GHz                      P es la potencia máxima de salida del transmisor en vatios (W), según el fabricante del transmisor e d es la distancia de separación recomendada en metros(m).</p> <p>Intensidad de campo de los transmisores RF fijos, determinada por una inspección electromagnética in situ<sup>a</sup>, debe ser inferior al nivel de conformidad en cada intervalo de frecuencias<sup>b</sup>.</p> <p>Pueden producirse interferencias cerca de equipos marcados con el siguiente símbolo:</p> 

NOTA1 : A 80 MHz y 800 MHz se aplica el intervalo de la frecuencia más alta.

NOTA2 : Estas directrices podrían no aplicarse en todas las situaciones. La propagación electromagnética está

influenciada por la absorción y la reflexión de las estructuras, objetos y personas.

- a Las intensidades de campo para transmisores fijos, como las estaciones de base para radiotéfonos(móviles e inalámbricos) y radio móviles terrestres, aparatos de radioaficionados, transmisores radio en AM y FM y transmisores TV, no pueden preverse teóricamente y con precisión. Para establecer un ambiente electromagnético causado por transmisores RF fijos, debería realizarse un estudio electromagnético del lugar. Si la intensidad de campo medida en el lugar donde se utiliza el dispositivo supera el nivel de conformidad aplicable antes citado, debe ponerse bajo observación el funcionamiento normal del dispositivo. Si se notan prestaciones anormales, pueden ser necesarias medidas adicionales, como una distinta orientación o posición del dispositivo.
- b La intensidad de campo en un intervalo de frecuencias de 150 kHz a 80 MHz debería ser menor de 3 V/m.

**Distancias de separación recomendadas  
entre aparatos de radiocomunicación portátiles y móviles**

La báscula pesa personas está prevista para funcionar en un ambiente electromagnético donde están bajo control las interferencias irradiadas RF. El cliente o el operador del dispositivo pueden contribuir a prevenir las interferencias electromagnéticas, garantizando una distancia mínima entre los aparatos de comunicación móviles y portátiles de RF (transmisores) y el dispositivo, como se recomienda a continuación, en relación con la potencia de salida máxima de los aparatos de radiocomunicación.

Potencia de salida nominal máxima del transmisor W	Distancia de separación a la frecuencia del transmisor m		
	150 kHz a 80 MHz $d = 1,2\sqrt{P}$	80 MHz a 800 MHz $d = 1,2\sqrt{P}$	<u>800 MHz a 2,7 GHz</u> $d = 2,3\sqrt{P}$
0,01	0,12	0,12	0,23
0,1	0,38	0,38	0,73
1	1,2	1,2	2,3
10	3,8	3,8	7,3
100	12	12	23

Para los transmisores con potencia nominal máxima de salida no indicada arriba, la distancia de separación recomendada  $d$  en metros (m) puede calcularse utilizando la ecuación aplicable a la frecuencia del transmisor, donde  $P$  es la potencia máxima nominal de salida del transmisor en Vatios (W), según el fabricante del transmisor.

Notas: A 80 MHz y 800 MHz se aplica el intervalo de la frecuencia más alta. Estas directrices podrían no aplicarse en todas las situaciones. La propagación electromagnética está influenciada por la absorción y la reflexión de las estructuras, objetos y personas.

## II. Instalación

El dispositivo se puede utilizar una vez instaladas las baterías (o enchufado el adaptador).

### A. Inserción de las pilas

1. Localice la tapa de la batería en la parte inferior del dispositivo.

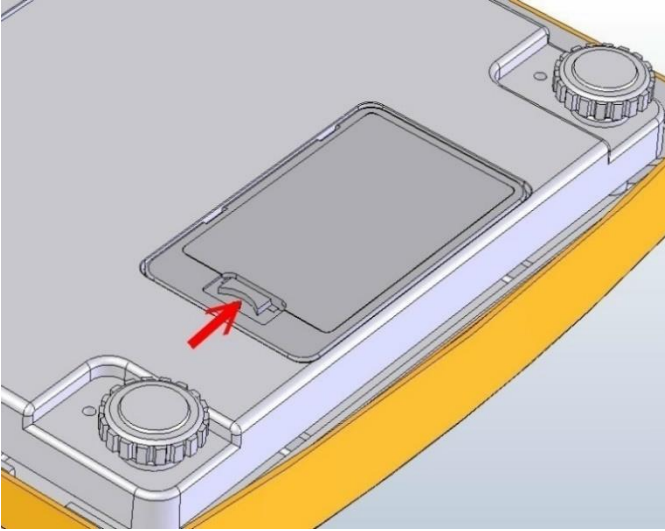

2. Quite la tapa de las pilas. Inserte las pilas. Asegúrese de que la polaridad sea la correcta.

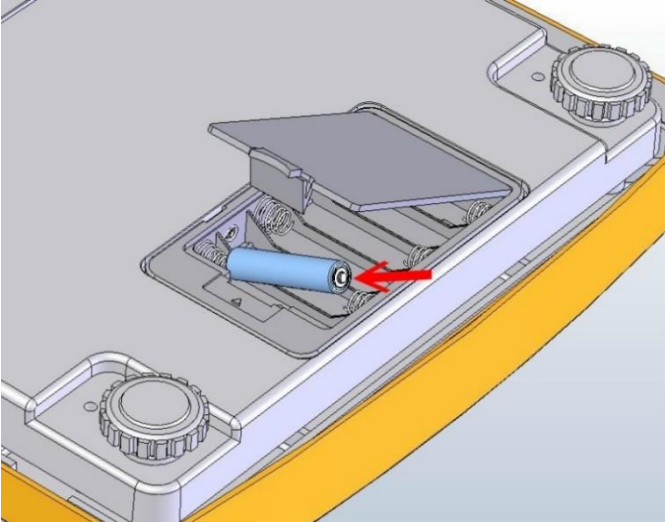



3. Inserte todas las pilas. Cierre la tapa y gire la balanza hacia la derecha.

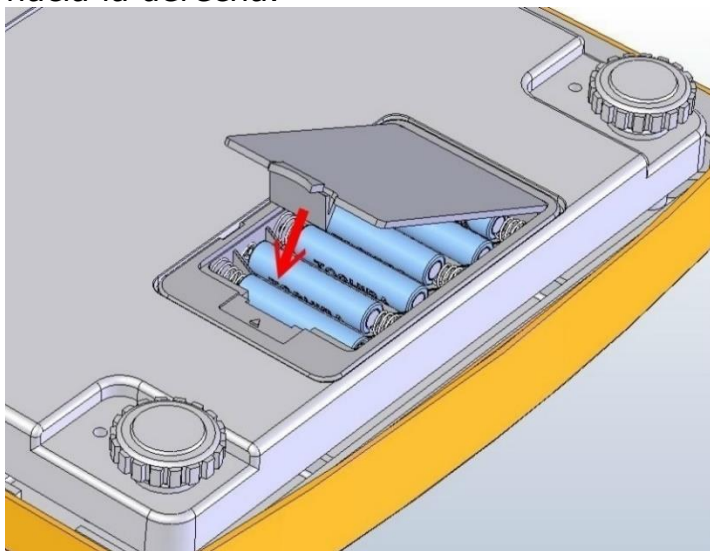

### **B. Uso del adaptador**

El dispositivo se puede alimentar a través de un adaptador utilizando el puerto ubicado en la parte posterior del dispositivo. Conecte el adaptador al dispositivo antes de enchufarlo a la red eléctrica.

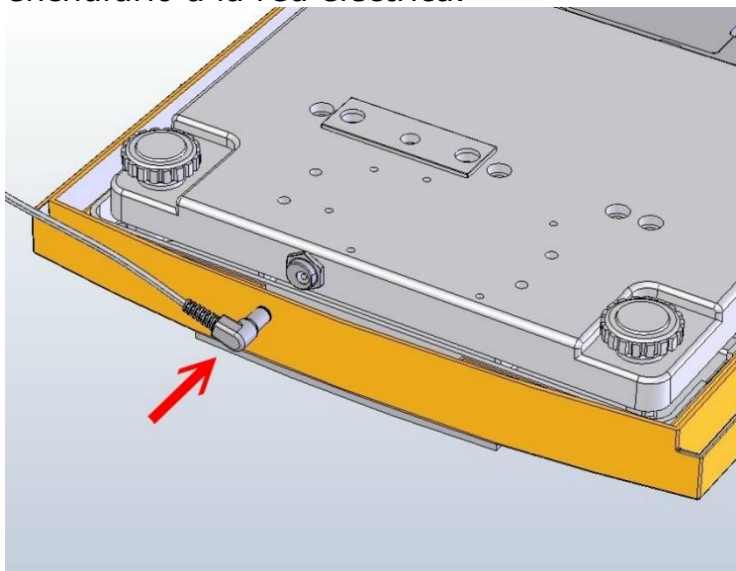

## C. Bandeja de montaje (MS4200)

1. Deslice la bandeja sobre el dispositivo.

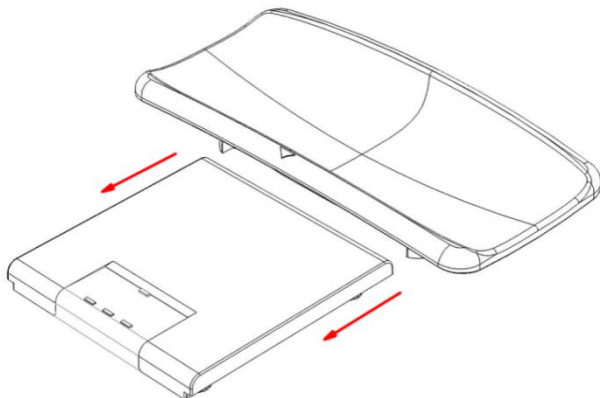

2. Dé vuelta el dispositivo. Fije la bandeja al dispositivo girando la perilla a cada lado de la bandeja (gire en el sentido de las agujas del reloj para apretar, gire en el sentido contrario de las agujas del reloj para aflojar).

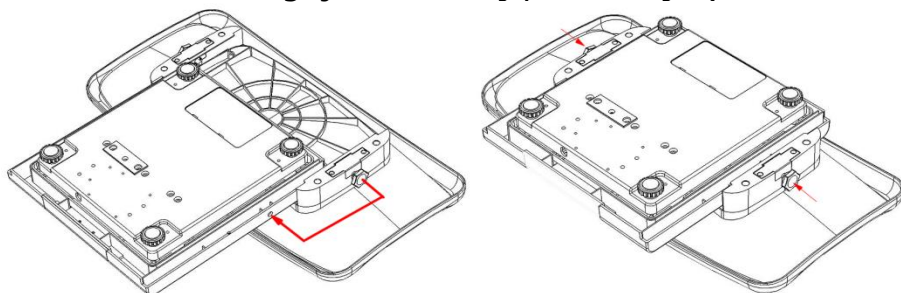

3. Ahora se puede utilizar el dispositivo para realizar mediciones.

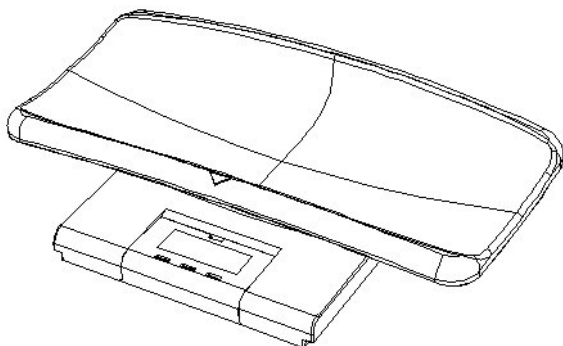

## D. Accesorio para medir la altura ( MS4200)

1. Coloque el soporte en el dispositivo y en la bandeja del bebé y ajuste los tornillos con un destornillador.

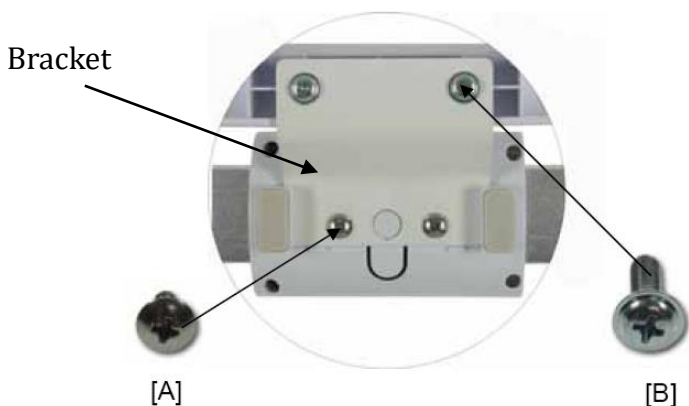

2. Conecte el accesorio de medición de altura al soporte. Se escuchará un ruido de clic.

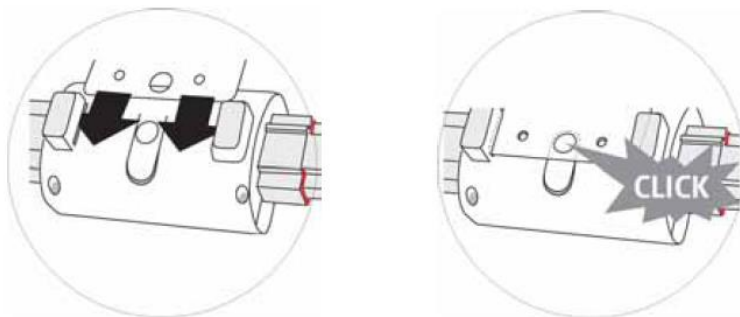

## III. Indicador

### Indicador y funciones clave

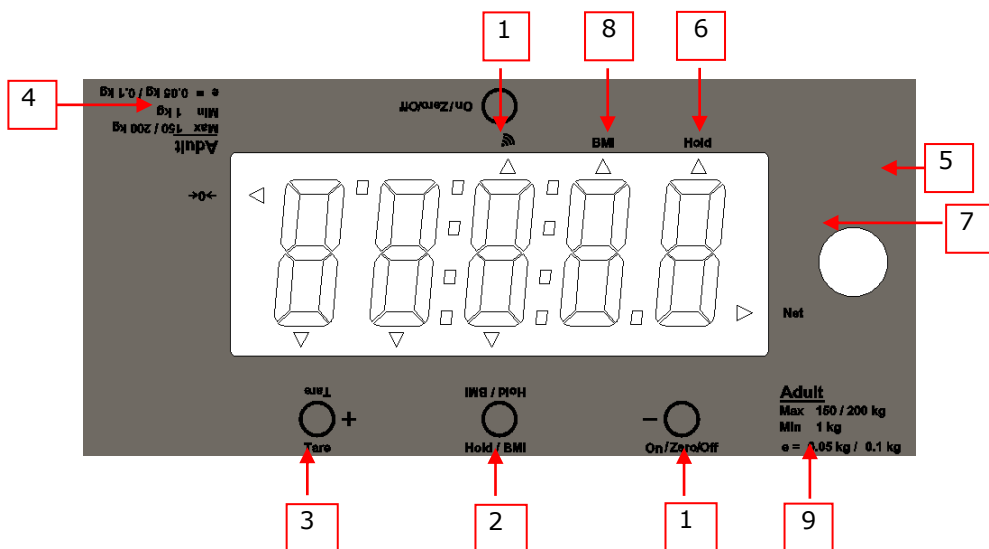

### Funciones clave

1. **On/Zero/Off**: enciende y apaga el dispositivo. Pon a cero la escala ( $\pm 2\%$  de la capacidad total). Mantén presionado durante 3 segundos para ingresar a la configuración.
2. **Hold/BMI**: determina el valor de pesaje estable; se utiliza cuando el peso es inestable. Mantenga presionado para activar la función BMI.
3. **Tare**: resta el peso de la lectura después de la medición.

### Símbolos indicadores

4. Indicador cero: El dispositivo está en cero.
5. Indicador de nivel: determina si el dispositivo está nivelado
6. Mantener: determina si el modo de bloqueo de peso (mantener) está activo
7. Neto: El peso neto se muestra actualmente en la pantalla.
8. BMI: el resultado del IMC se muestra actualmente en la pantalla.
9. Especificación de la escala: Capacidad y graduación del dispositivo.

## IV. Uso del dispositivo

### A. Funcionamiento básico

Encienda el dispositivo con la tecla **[On/Zero/Off]** . El dispositivo realizará automáticamente una autocalibración y mostrará la versión del software.

Una vez que aparezca "0,00 kg" en el indicador, el dispositivo estará listo para la medición.

**Nota** : Si no aparece "0,00 kg" en el indicador, presione la tecla **[On/Zero/Off]** para poner el dispositivo a cero. Esta función se puede utilizar para pesos dentro de un margen de  $\pm 2$  % de la capacidad total .

El guía se colocará sobre la plataforma de medición. Una vez que el peso se haya estabilizado, aparecerá el símbolo "estable" en el indicador.

**Nota** : Si el peso del sujeto excede la capacidad de la báscula (incluida la tara), el indicador mostrará el mensaje "Err" debido a la sobrecarga.

### B. Tare

La función de tara permite al usuario deducir el peso de los objetos del resultado de la medición del dispositivo. La tara se puede utilizar cuando el peso del objeto es  $\geq$  igual o superior al 2 % de la capacidad de 20 kg.

1. Coloque el objeto que necesita ser tarado sobre la plataforma de medición.
2. Pulse la tecla **[Tara]** después de que aparezca el símbolo de estabilidad en el indicador. La pantalla indicará "0,00 kg".
3. Guíe al sujeto (más el objeto tarado) para que se sitúe sobre la plataforma de medición. Realice la medición.
4. Para borrar el valor de tara, retire todos los objetos de la plataforma de medición y presione la tecla **[Tara]** .

### C. Hold

La función de retención determina el peso promedio, diseñada para usarse si el peso del sujeto no se estabiliza (por ejemplo: un niño activo).

**Nota:** si la fluctuación es demasiado severa, la determinación del peso promedio será difícil y la retención puede no funcionar correctamente.

1. Encienda el dispositivo normalmente.

2. Pulse la tecla **[Hold/BMI]** . En el indicador aparecerá "HOLD".
3. Guía al sujeto para que se sitúe sobre la plataforma de medición.
4. Después de unos segundos, el peso promedio se mostrará en el indicador. Este peso se bloqueará; en este punto, el sujeto puede bajarse desde el dispositivo.
5. Para liberar el peso bloqueado, presione la tecla **[Hold/BMI]** nuevamente para regresar el dispositivo al modo normal.

**Nota :** La función de retención se puede activar antes o después de que el sujeto se pare en la plataforma de medición. Sin embargo, si al sujeto le resulta difícil permanecer quieto, recomendamos activar la función de retención después de que el sujeto se pare en la plataforma.

#### **D. BMI**

1. En el modo normal, mantenga presionada la tecla **[Hold/BMI]** para ingresar al modo BMI.
2. La pantalla mostrará la última altura registrada. El dígito más a la izquierda parpadeará.
3. Ingrese la altura. Presione la tecla **[TARE]** para aumentar el valor, presione la tecla inversa **[On/Off/Zero]** para disminuir el valor. Mantenga presionada para aumentar la velocidad.
4. Después de ingresar la altura, presione **[Hold/BMI]** para confirmar.
5. Proceda a pesar al sujeto como de costumbre. El indicador alternará entre el peso y el IMC.
6. Presione la tecla **[Hold/BMI]** para regresar al modo normal.

<b>Categoría</b>	<b>BMI (kg/m<sup>2</sup>)</b>	<b>Riesgo de enfermedades relacionadas con la obesidad</b>
Bajo	< 18,5	Bajo
Normal	18,5-24,9	Promedio
Encima	24,9-29,9	Ligeramente aumentado
Obeso yo	30,0-34,9	Aumentó
Obesidad II	35,0-39,9	Alto
Obesidad III	> 40	Muy alto

(Estándares de IMC para adultos de la Organización Mundial de la Salud)

## V. Conexión inalámbrica

Si el dispositivo tiene instalado el módulo inalámbrico o Bluetooth , el indicador puede transmitir los resultados de las mediciones de forma inalámbrica. Consulte las instrucciones del software inalámbrico o Bluetooth de Charder para obtener más detalles.

## VI. Configuración del dispositivo

Con el dispositivo encendido, mantenga presionada la tecla **[On/Zero/Off]** hasta que la pantalla muestre "SET" seguido de "A.OFF" (primera opción en el menú de configuración).

En el menú de configuración del dispositivo:  
**[Hold/BMI]** para alternar la opción del menú  
**[Tare]** para confirmar la selección / ingresar al submenú

**Apagado automático** : indica al dispositivo que se apague automáticamente después de un cierto período de tiempo.

Opciones de apagado automático: 120 s / 180 s / 240 s / 300 s / apagado

Presione **[Hold/BMI]** para alternar entre las opciones de tiempo y **[Tare]** para confirmar la selección.

**Establecer la fecha del dispositivo** : el formato/orden es YYYY/MM/DD/HH:MM.

→

→

Año

Mes.Día

Hora.Minuto

Presione [**Hold/BMI**] para alternar entre dígitos, [**Tare**] para aumentar y [**On/Off/Zero**] para confirmar la entrada.

**b l u e t**

**Bluetooth (opcional)** : si el dispositivo tiene un módulo Bluetooth instalado, se puede activar o desactivar la función Bluetooth.

Presione [**Hold/BMI**] para alternar entre encendido/apagado y [**Tare**] para confirmar la selección.

**W i F i**

**Wi-Fi (opcional)** : si el dispositivo tiene un módulo Wi-Fi instalado, se puede activar o desactivar la función Wi-Fi.

Presione [**Hold/BMI**] para alternar entre encendido/apagado y [**Tare**] para confirmar la selección.

**W P S E T**

**Configuración de Wi-Fi (opcional)** : si el dispositivo tiene un módulo Wi-Fi instalado, aparecerá esta opción.

Presione [**Hold/BMI**] para alternar entre "Auto" y "PKEY". Presione [**Tare**] para confirmar la selección.

Si se selecciona "Auto", la medición del peso se enviará automáticamente a la impresora o al dispositivo conectado. Si se selecciona "PKEY", la transferencia se realizará de forma manual solo después de la orden.



## VII. Solución de problemas

### **Defectos del producto**

de Charder es efectiva para el comprador original de este dispositivo, sujeta a los términos y condiciones enumerados en el Programa de garantía y política de devolución.

1. Si Charder es responsable de un defecto o falla presente en el momento de la recepción de la unidad, Charder reparará el defecto o suministrará una unidad de reemplazo. En caso de que la reparación o la entrega de reemplazo no sean satisfactorias, se aplicarán las disposiciones legales. El período de garantía será de dos años a partir de la fecha de compra. Conserve el recibo como prueba de compra.

2. No se aceptará ninguna responsabilidad por daños causados por cualquiera de las siguientes razones: almacenamiento o uso inadecuado o inadecuado, instalación o puesta en marcha incorrecta por parte del propietario o terceros, desgaste natural, cambios o modificaciones, manipulación incorrecta o negligente, interferencias químicas, electroquímicas o eléctricas, a menos que el daño sea atribuible a negligencia por parte de Charder .

Si el dispositivo no está cubierto por la garantía, se aplicará un cargo por mantenimiento del servicio, más el costo de las piezas de reemplazo.

Antes de contactar a su distribuidor local de Charder para solicitar servicio de reparación, le recomendamos que tenga en cuenta los siguientes procedimientos de solución de problemas:

## **Autoinspección**

### **1. El dispositivo no se enciende**

- Si la batería se agota, reemplácela con baterías nuevas.
- Si no se utilizan pilas, compruebe que el adaptador de corriente esté enchufado correctamente al dispositivo. Compruebe que el adaptador de corriente esté enchufado correctamente a la red eléctrica.

### **2. Indicador que muestra "0000" ZERO SPAN fuera de rango**

- Interferencias debidas a factores como perturbaciones de RF o vibraciones del suelo. Reubique el dispositivo en un lugar sin interferencias y vuelva a intentarlo
- Plataforma inestable. Reubica el dispositivo en una ubicación estable y vuelve a intentarlo.
- Objetos externos que interfieren con la plataforma de medición. Limpie la plataforma de objetos y vuelva a intentarlo.
- Es posible que el dispositivo no funcione correctamente en superficies blandas, como alfombras o césped. Reubique el dispositivo en un lugar con un piso sólido y estable.
- Si los pasos anteriores no pueden resolver el problema, es posible que sea necesaria una recalibración para corregir la precisión del pesaje.

## **Se requiere el apoyo del distribuidor**

Si ocurren los siguientes errores, le recomendamos que se comunique con su distribuidor local de Charder para obtener servicios de reparación o reemplazo:





### **1. El dispositivo no se enciende**

- Tecla de encendido/apagado defectuosa
- Cables rotos o dañados que provocan cortocircuito o conexión defectuosa
- Fusible de seguridad fundido
- Adaptador defectuoso

### **2 . Daños en el indicador**

- Los posibles defectos de hardware incluyen: brillo desigual en la pantalla LCD, texto borroso, pantalla de arco iris manchada, visualización decimal incorrecta
- No se pueden guardar ni leer datos
- El indicador muestra "ERRL" después de encender el dispositivo
- Las teclas no responden
- Mal funcionamiento del timbre

## Mensajes de error

Mensaje de error	Razón	Acción
	<p><b>Advertencia de batería baja</b> El voltaje de la batería es demasiado bajo para que el dispositivo funcione</p>	<p>Reemplazar las baterías</p>
	<p><b>Sobrecarga</b> La carga total excede la capacidad máxima del dispositivo</p>	<p>Reducir el peso en la plataforma de medición y volver a intentarlo</p>
	<p><b>Error de conteo</b> La señal de las celdas de carga es demasiado baja</p>	<p>El error suele deberse a una célula de carga defectuosa o a un cableado defectuoso. Póngase en contacto con el distribuidor.</p>
	<p><b>Error de conteo</b> La señal de las celdas de carga es demasiado alta</p>	<p>El error suele deberse a una célula de carga defectuosa o a un cableado defectuoso. Póngase en contacto con el</p>

		distribuidor.
00000	Recuento de cero sobre rango de calibración de cero +10 % mientras está encendido	Se requiere recalibración. Póngase en contacto con el distribuidor.
00000	Recuento cero en el rango de calibración cero -10 % mientras está encendido	Se requiere recalibración. Póngase en contacto con el distribuidor.
Err.P	<b>Error de programa</b> Fallo en el software del dispositivo	Error normalmente causado por una celda de carga defectuosa o un cableado defectuoso. Comuníquese con el distribuidor.

## VIII. Especificaciones del producto

### A. Información del dispositivo

<b>Modelo</b>		<b>MS4200</b>	<b>MS4202L</b>
<b>Medición de peso</b>	<b>Capacidad</b>	0-10 kg x 5g 10-20kg x 10g	0-150 kg x 50g 150-200 kg x 100g
	<b>Exactitud</b>	±1.5	
	<b>Pantalla LCD</b>	Pantalla LCD de 1,0 pulgadas (5 dígitos)	
	<b>OIML</b>	Clase III	
<b>Dimensiones</b>	<b>Total</b>	560(W) x 325(D) x 145(H) mm	
	<b>Bandeja (MS4200)</b>	560(W) x 290(D) x 65(H) mm	
	<b>Plataforma</b>	325(W) x 310(D) x 50(H) mm	
	<b>Peso del dispositivo</b>	4.3 kg	
<b>Funciones clave</b>		<b>MS4202L:</b> On/Zero/Off, Hold/BMI, Tare <b>MS4200:</b> On/Zero/Off, Hold, Tare	
<b>Transmisión de datos</b>		Módulo inalámbrico (opcional)  <b>NOTA :</b> El dispositivo debe ser conectado a la red únicamente por distribuidores calificados.	
<b>Fuente de alimentación</b>		Pila AA / Adaptador de corriente	
<b>Entorno de operación</b>		+5°C~+35°C 5% / 85%RH 700 hPa ~1060 hPa	
<b>Accesorios estándar</b>		Manual de usuario x1 Adaptador de corriente x1	
<b>Accesorios opcionales</b>		Bolsa de transporte, tallímetro, impresora térmica	

## B. Estándares de adaptadores de corriente



### Advertencia

El dispositivo sólo es compatible con el fabricante.  
adaptadores de corriente especificados a continuación

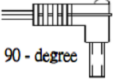
<b>VOLTAJE DE AMPERAJE</b>	<b>DIBUJO NÚM.</b>	<b>NÚMERO DE TIPO / NÚMERO DE MODELO APROVADO POR LA CE.</b>	<b>TYPE</b>	<b>Enchufe adaptador</b>
12 V 0,5 A	CD-AD-00044	UES12LCP-120100SPA	US	
			EU	
			UK	
			AU	

## IX. Declaración de conformidad

Este producto ha sido fabricado de acuerdo con las normas europeas armonizadas, siguiendo las disposiciones de las directivas mencionadas a continuación:

	<b>(EU) 2017/745</b> <b>Reglamento sobre Dispositivos Médicos</b>
	<b>Directiva 2014/31/EU sobre instrumentos de pesaje no automático</b> (solo modelos OIML)

**Directiva RoHS 2011/65/EU y Directiva Delegada (EU) 2015/863**

**Directiva 2014/53/EU sobre equipos radioeléctricos**  
(aplicable si se utiliza un módulo inalámbrico)

### **Parte 15 de las reglas de la Comisión Federal de Comunicaciones**

Este dispositivo no puede causar interferencias perjudiciales. Este dispositivo debe aceptar cualquier interferencia recibida, incluidas aquellas que puedan causar un funcionamiento no deseado.

*Consulte el documento separado que aparece en la etiqueta del dispositivo para las marcas anteriores.*

Representante autorizado de la EU:



**Obelis s.a.**

Bd Général Wahis, 53  
B-1030 Brussels  
Belgium



Fabricado por:  
Charder Electronic Co., Ltd.  
No.103, Guozhong Rd., Dali Dist.,  
Taichung City, 41262 Taiwan  
CD-IN-00962 REV001 10/2024