



Báscula de suelo para estar de pie

Manual de usuario **MS4970**



Mantenga a mano el manual de instrucciones y siga las instrucciones de uso.

CONTENID

I. Explicación de los símbolos gráficos en la etiqueta/embalaje	3
II. Aviso de derechos de autor	5
III. Notas de seguridad	6
A. Información general	6
B. Guía de compatibilidad electromagnética y declaración del fabricante	11
IV. Instalación	15
A. Asamblea	15
B. Inserción de las pilas	16
C. Uso del adaptador	17
D. Fijación de la varilla de altura a la columna	18
E. Conexión de la impresora térmica	19
V. Indicador	20
A. Indicador y funciones clave	20
B. Disposición de la pantalla	21
VI. Uso del dispositivo	22
A. Funcionamiento básico	22
B. Mantener	22
C. Tara	23
D. Índice de masa corporal (IMC)	23
E. Área de superficie corporal (ASC)	24
F. Imprimir	24
VII. Configuración del dispositivo	25
VIII. Configurar la conexión USB a la PC	27
IX. Conexión inalámbrica	30
X. Solución de problemas	31
XI. Especificaciones del producto	35
A. Información del dispositivo	35
B. Estándares de adaptadores de corriente	36
XII. Declaración de conformidad	40

I. Explicación de los símbolos gráficos en la etiqueta/embalaje

Texto/Símbolo	Significado
	Precaución, consulte los documentos adjuntos antes de usar.
	Recogida selectiva de residuos de aparatos eléctricos y electrónicos, de conformidad con la Directiva 2002/96/CE. No deseche el dispositivo junto con la basura normal.
	Nombre y dirección del fabricante del dispositivo y año/país de fabricación
	Lea atentamente el manual del usuario antes de la instalación y el uso, y siga las instrucciones de uso.
	Dispositivo médico eléctrico, pieza aplicada tipo B
	Dispositivo médico eléctrico, pieza aplicada tipo BF
	Número de catálogo del dispositivo / número de modelo
	Nombre y dirección del representante autorizado en la Unión Europea
	El dispositivo es un dispositivo médico. El texto indica el tipo de categoría del dispositivo.
	Número de lote o lote del fabricante del dispositivo
	Número de serie del dispositivo
	Identificador único del dispositivo
	Intervalo de escala de verificación. Valor expresado en unidades de masa. Se utiliza para la clasificación y verificación de un instrumento.
	El dispositivo cumple con el Reglamento (UE) 2017/745 sobre productos sanitarios. El número de cuatro dígitos es el identificador del organismo notificado del dispositivo médico

El dispositivo cumple con las directivas CE (solo modelos verificados)

CE M20 0122

METRO: Etiqueta de conformidad de conformidad con la Directiva 2014/31/UE para instrumentos de pesaje de funcionamiento no automático
20: Año en el que se realizó la verificación de conformidad y se aplicó la etiqueta CE. (ej: 16=2016)
0122: Identificador para el organismo notificado de metrología



El dispositivo es una báscula de clase III que cumple con la Directiva 2014/31/UE (solo modelos verificados)



Nombre y dirección de la entidad que importa el dispositivo (si corresponde)



Nombre y dirección de la entidad responsable de traducir la Información para uso (si corresponde)

CON.

Contador de eventos que confirma cuántas veces se ha calibrado el dispositivo (si corresponde)



El dispositivo cumple con la aprobación de la Comisión Nacional de Comunicaciones de Taiwán (NCC)



El dispositivo cumple con las regulaciones de la Comisión Federal de Comunicaciones de EE. UU.

UK M 20 8506

El dispositivo cumple con las regulaciones de instrumentos de pesaje no automáticos del Reino Unido de 2016 (solo modelos verificados)
METRO: Etiqueta de conformidad de conformidad con el Reglamento sobre instrumentos de pesaje no automáticos de 2016
20: Año en el que se realizó la verificación de conformidad y la UKCA
Se aplicó la etiqueta (p. ej.: 20=2020)
8506: Identificador del organismo aprobado en metrología



El dispositivo cumple con todas las normas de productos aplicables del Reino Unido. legislación



Polaridad de alimentación del dispositivo.

"En caso de diferencias, el icono en el propio dispositivo tiene prioridad"

II. Aviso de derechos de autor

Aviso de derechos de autor Compañía Electrónica Charder, Ltd.

No.103, Guozhong Rd., Dali Dist., Ciudad de Taichung 41262 Taiwán
Teléfono: +886-4-2406 3766
Teléfono: +886-4-2406 5612
Sitio web: www.chardermedical.com Correo electrónico:
info_cec@charder.com.tw

Copyright© Charder Electronic Co., Ltd. Todos los derechos reservados. Este manual de usuario está protegido por las leyes internacionales de derechos de autor. Todo el contenido está bajo licencia y su uso está sujeto a la autorización por escrito de Charder Electronic Co., Ltd. (en adelante, Charder). Charder no se hace responsable de ningún daño causado por el incumplimiento de los requisitos establecidos en este manual. Charder se reserva el derecho de corregir errores de impresión en el manual sin previo aviso y de modificar el exterior del dispositivo por motivos de calidad sin el consentimiento del cliente.



Compañía Electrónica Charder, Ltd.
No. 103, Guozhong Rd., Distrito de Dali,
Ciudad de Taichung, 412 Taiwán

III. Notas de seguridad

A. Información general

Gracias por elegir este dispositivo médico Charder. Está diseñado para que su uso sea sencillo y directo, pero si tiene algún problema que no se haya abordado en este manual, póngase en contacto con su socio de servicio técnico local de Charder.

Antes de comenzar a utilizar el dispositivo, lea atentamente este manual del usuario y guárdelo en un lugar seguro para consultarlo. Contiene instrucciones importantes sobre la instalación, el uso adecuado y el mantenimiento.

Propósito previsto

Este dispositivo médico está diseñado para ser utilizado de acuerdo con las regulaciones nacionales, para medir el peso dentro de las especificaciones, para uso relacionado con el peso por parte de profesionales.

Beneficio clínico

Los resultados de la medición pueden ser utilizados por los profesionales para diagnosticar (y monitorear) problemas relacionados con el peso.

Indicaciones médicas previstas/contraindicaciones

Medición: peso corporal del paciente. No existen contraindicaciones conocidas para la medición del peso corporal.

Perfil del paciente al que va dirigido

- (a) Edad: sin restricciones
- (b) Peso: no hay restricciones dentro de la capacidad de peso del dispositivo.
- (c) Condiciones del paciente: se requiere la medición del peso corporal. Es capaz de permanecer de pie sin ayuda.

Perfil de usuario previsto

- (a) Tener al menos 20 años de edad
- (b) Conocimientos mínimos:
 - Ser capaz de leer a nivel secundario y comprender números

arábigos (por ejemplo, 1, 2, 3, 4...)

- Conocimientos básicos de higiene
- Capacitado en el funcionamiento del dispositivo.
- Lea el manual de instrucciones

(c) Idioma

- Capaz de leer el idioma del manual de instrucciones y las instrucciones en pantalla.

(d) Cualificaciones

- No se requieren certificaciones ni calificaciones especiales

REvaluación de riesgo residual

(a) Se han evaluado todos los riesgos previsibles y se han considerado aceptables. En términos generales, el riesgo más probable causado por el uso incorrecto del dispositivo es una medición menos precisa (o la imposibilidad de utilizar el dispositivo para obtener la medición), lo que no supone un riesgo físico inminente para el paciente o el usuario.

(b) La relación beneficio-riesgo se considera aceptable. Las básculas de piso son una opción importante para medir a los pacientes. Es poco probable que el uso del dispositivo resulte en daño al usuario o al paciente.

Manejo general

- El dispositivo debe colocarse sobre una superficie estable, plana, sólida y no resbaladiza.
- El uso en superficies blandas (por ejemplo, alfombras) puede generar resultados inexactos.
- Asegúrese de que todas las piezas se colocan correctamente bloqueado y apretado antes de operar el dispositivo.
- El dispositivo está diseñado para medir un sujeto a la vez.

Instrucciones de seguridad

Antes de utilizar el dispositivo, lea atentamente este manual del usuario. Contiene instrucciones importantes para la instalación, el uso y el mantenimiento del dispositivo.

El fabricante no será responsable de los daños causados por el incumplimiento de las siguientes instrucciones:

- Las pilas deben mantenerse fuera del alcance de los niños. En caso de ingestión, busque asistencia médica de inmediato.
- Vida útil esperada: 5 años.
- Cumpla siempre con las regulaciones correspondientes al utilizar componentes eléctricos bajo requisitos de seguridad aumentados.
- Una instalación incorrecta anulará la garantía.
- AsegurarEl voltaje marcado en la fuente de alimentación coincide con la fuente de alimentación de la red eléctrica..
- El dispositivo está diseñado únicamente para uso en interiores.
- Respetar las temperaturas ambientales permitidas para su uso.
- El dispositivo cumple con los requisitos de compatibilidad electromagnética. No exceda los valores máximos especificados en las normas aplicables.

Ambiental

- Todas las baterías contienen compuestos tóxicos; las baterías deben desecharse a través de organizaciones competentes designadas. Las baterías no deben incinerarse.

Limpieza

- La superficie del dispositivo debe limpiarse con toallitas a base de alcohol. No se deben utilizar líquidos de limpieza corrosivos ni hidrolimpiadoras.
- No utilice grandes cantidades de agua al limpiar el dispositivo, ya que puede dañar los componentes electrónicos internos.
- Desconecte siempre el dispositivo de la red eléctrica antes de limpiarlo.

Mantenimiento

- Comuníquese con su distribuidor local de Charder para realizar el mantenimiento y la calibración regulares; se recomienda verificar periódicamente la precisión; la frecuencia se determinará según el nivel de uso y el estado del dispositivo.

Garantía/Responsabilidad

- Si Charder es responsable de una falla o defecto presente al recibir la unidad, Charder reparará la falla o proporcionará una unidad de reemplazo. Si la reparación o entrega de reemplazo falla, se aplicarán las disposiciones legales vigentes. El período de garantía será de dos años a partir de la fecha de compra. Conserve el recibo de compra como comprobante.
- No se aceptará ninguna responsabilidad por daños causados por cualquiera de las siguientes razones: almacenamiento o uso inadecuado o indebido, instalación o puesta en servicio incorrecta por parte del propietario o terceros, desgaste natural, cambios o modificaciones, manipulación negligente, química, electroquímica, o interferencia eléctrica, a menos que el daño sea atribuible a negligencia por parte del Cargador.
- Este dispositivo no contiene ninguna pieza que deba ser mantenida por el usuario. Todo el mantenimiento, las inspecciones técnicas y las reparaciones deben ser realizadas por un socio de servicio autorizado de Charder, utilizando accesorios y repuestos originales de Charder. Charder no se hace responsable de ningún daño que surja de un mantenimiento o uso inadecuados. El desmontaje del dispositivo anulará la garantía.

Desecho

- Este producto no debe tratarse como residuo doméstico normal, sino que debe desecharse en los puntos de recogida designados para productos electrónicos. Las autoridades locales de eliminación de residuos deberán proporcionar más información.



Advertencia

- Solo el adaptador original debe utilizarse con el dispositivo. Utilizando un adaptador distinto al uno proporcionado por Charder puede causar un mal funcionamiento.
- No toque la fuente de alimentación con las manos mojadas.
- No doble el cable de alimentación y evite los bordes afilados.
- No sobrecargue los cables de extensión conectados al dispositivo.
- Coloque los cables con cuidado para evitar tropezones.
- Mantenga el dispositivo alejado de líquidos.
- No retire el enchufe tirando del cable.

- Utilice únicamente un tomacorriente correctamente cableado (100-240 V CA) y no utilice un cable de extensión con múltiples tomacorrientes.
- No desmonte ni altere el dispositivo bajo ninguna circunstancia, ya que esto podría provocar una descarga eléctrica o lesiones, además de afectar negativamente la precisión de las mediciones.
- No exponga el dispositivo a la luz solar directa ni lo coloque cerca de una fuente de calor intensa. Las temperaturas excesivamente altas pueden dañar los componentes electrónicos internos.

Informe de incidentes

- Cualquier incidente grave que ocurra en relación con el dispositivo debe notificarse al fabricante, al representante de la UE (si el dispositivo se utiliza en un estado miembro de la UE) y a la autoridad competente del estado miembro del usuario/sujeto.

B. Guía de compatibilidad electromagnética y declaración del fabricante

Guía y declaración del fabricante: emisiones electromagnéticas		
El producto está diseñado para usarse en el entorno electromagnético especificado a continuación. El cliente o el usuario del producto deben asegurarse de que se utilice en dicho entorno.		
Prueba de emisiones	Cumplimiento	Electromagnético orientación ambiental
Emisiones de RF CISPR 11	Grupo 1	El producto utiliza energía de radiofrecuencia únicamente para su funcionamiento interno, por lo que sus emisiones de radiofrecuencia son muy bajas y no es probable que provoquen interferencias en equipos electrónicos cercanos.
Emisiones de RF CISPR 11	Clase A	El producto es adecuado para su uso en todos los establecimientos que no sean domésticos ni aquellos conectados directamente a una red de suministro eléctrico de baja tensión que abastezca a edificios utilizados para fines domésticos.
Emisiones armónicas IEC 61000-3-2	Clase A	
Fluctuaciones de voltaje /emisiones de parpadeo IEC 61000-3-3	Cumplimiento	

Guía y declaración del fabricante: inmunidad electromagnética

El producto está diseñado para usarse en el entorno electromagnético especificado a continuación. El cliente o el usuario del producto deben asegurarse de que se utilice en dicho entorno.

Prueba de inmunidad	IEC 60601 nivel de prueba	Nivel de cumplimiento	Electromagnético orientación ambiental
Descarga electrostática (ESD) IEC 61000-4-2	<u>± Contacto de 8 kV</u> <u>±2 kV, ±4kV, ±8kV, ±</u> <u>Aire de 15 kV</u>	<u>± Contacto de 8 kV</u> <u>±2 kV, ±4kV, ±8kV, ±</u> <u>Aire de 15 kV</u>	Los pisos deben ser de madera, hormigón o baldosas de cerámica. Si los pisos están cubiertos con material sintético, la humedad relativa debe ser Al menos el 30%
Transitorios eléctricos rápidos/ráfa gas IEC 61000-4-4	<u>+2kV para líneas de suministro de energía</u>	<u>+2kV para líneas de suministro de energía</u>	La calidad de la red eléctrica debe ser la de un entorno comercial u hospitalario típico.
Sobretensión IEC 61000-4-5	<u>±Línea(s) de 1 kV a línea(s)</u> <u>±Línea(s) de 2 kV a tierra</u>	<u>±Línea(s) de 1 kV a línea(s)</u> <u>±Línea(s) de 2 kV a tierra</u>	La calidad de la red eléctrica debe ser la de una red eléctrica comercial o entorno hospitalario.
Caídas de tensión, interrupciones breves y variaciones de tensión en las líneas de entrada de alimentación IEC 61000-4-11	<u>0% UT para 0,5 ciclos</u> <u>0% UT durante 1 ciclo</u> <u>70 % UT (caída del 30 % en UT) durante 25 ciclos</u> <u>0% UT durante 5 s</u>	<u>0% UT para 0,5 ciclos</u> <u>0% UT durante 1 ciclo</u> <u>70 % UT (caída del 30 % en UT) durante 25 ciclos</u> <u>0% UT durante 5 s</u>	La calidad de la red eléctrica debe ser la de un entorno comercial u hospitalario típico. Si el usuario del producto requiere un funcionamiento continuo durante las interrupciones de la red eléctrica, se recomienda que el producto se alimente mediante una fuente de alimentación ininterrumpida o una batería.
Campo magnético de frecuencia industrial (50, 60 Hz) IEC 61000-4-8	<u>30 am/m</u>	30 am/m	Los campos magnéticos de frecuencia eléctrica del producto deben estar en niveles característicos de una ubicación

			típica en un entorno comercial u hospitalario típico.
NOTA UT es el voltaje de red de CA antes de la aplicación del nivel de prueba.			

Guía y declaración del fabricante: inmunidad electromagnética			
El producto está diseñado para su uso en el entorno electromagnético especificado a continuación.			
El cliente o usuario del producto deberá asegurarse de que se utilice en dicho entorno.			
Prueba de inmunidad	Nivel de prueba IEC 60601	Nivel de cumplimiento	Orientación sobre el entorno electromagnético
RF conducida IEC 61000-4-6	3 Vrms 150 KHz a 80 MHz <u>6 V en bandas ISM entre 0,15 MHz y 80 MHz</u> <u>80 % AM a 1 kHz</u>	3 Vrms 150 KHz a 80 MHz <u>6 V en bandas ISM entre 0,15 MHz y 80 MHz</u> <u>80 % AM a 1 kHz</u>	Los equipos de comunicaciones de RF portátiles y móviles no deben utilizarse más cerca de ninguna parte del producto, incluidos los cables, que la distancia de separación recomendada calculada a partir de la ecuación aplicable a la frecuencia del transmisor. Distancia de separación recomendada: $d = 1,2 \sqrt{PAG}$ $d = 1,2 \sqrt{PAG}$ De 80 MHz a 800 MHz $d = 2,3 \sqrt{PAG}$ 800 MHz a 2,7 GHz Donde P es la potencia máxima de salida del transmisor en vatios (W) según el fabricante del transmisor y d es la distancia de separación recomendada en metros (m). Las intensidades de campo de los transmisores de RF fijos, determinadas mediante un estudio electromagnético del sitio, deben ser menores que el nivel de cumplimiento en cada rango de frecuencia. Pueden producirse interferencias en las proximidades de equipos marcados con el siguiente símbolo: 
RF radiada IEC 61000-4-3	3 voltios por minuto <u>De 80 MHz a 2,7 GHz</u>	3 voltios por minuto <u>De 80 MHz a 2,7 GHz</u>	

NOTA 1 A 80 MHz y 800 MHz se aplica el rango de frecuencia más alto.

NOTA2 Estas pautas pueden no aplicarse en todas las situaciones. La propagación electromagnética se ve afectada por la absorción y la reflexión de estructuras, objetos y personas.

- a Las intensidades de campo de los transmisores fijos, como las estaciones base para teléfonos de radio (celulares o inalámbricos) y radios móviles terrestres, radioaficionados, transmisiones de radio AM y FM y transmisiones de TV, no se pueden predecir teóricamente con precisión. Para evaluar el entorno electromagnético debido a los transmisores de RF fijos, se debe considerar la posibilidad de realizar una inspección electromagnética del sitio. Si la intensidad de campo medida en el lugar en el que se utiliza el producto supera el nivel de cumplimiento de RF aplicable indicado anteriormente, se debe observar el producto para verificar su funcionamiento normal. Si se observa un rendimiento anormal, es posible que se necesiten medidas adicionales, como reorientar o reubicar el producto.
- b En el rango de frecuencia de 150 kHz a 80 MHz, las intensidades de campo deben ser inferiores a 3 V/m.

Distancia de separación recomendada entre Equipos de comunicaciones de RF portátiles y móviles y el producto

El producto está diseñado para usarse en un entorno electromagnético en el que las perturbaciones de radiofrecuencia radiada estén controladas. El cliente o el usuario del producto pueden ayudar a prevenir la interferencia electromagnética manteniendo una distancia mínima entre los equipos de comunicaciones de radiofrecuencia portátiles y móviles (transmisores) y el producto, tal como se recomienda a continuación, de acuerdo con la potencia máxima de salida del equipo de comunicaciones.

Potencia máxima de salida nominal del transmisor Y_0	Distancia de separación según frecuencia del transmisor m		
	150 kHz a 80 MHz $d = 1,2\sqrt{PAG}$	De 80 MHz a 800 MHz $d = 1,2\sqrt{PAG}$	<u>800 MHz a 2,7 GHz</u> $d = 2,3\sqrt{PAG}$
0,01	0,12	0,12	0,23
0,1	0,38	0,38	0,73
1	1,2	1,2	2,3
10	3,8	3,8	7,3
100	12	12	23

Para los transmisores con una potencia de salida máxima nominal no indicada anteriormente, la distancia de separación recomendada d en metros (m) se puede estimar utilizando la ecuación aplicable a la frecuencia del transmisor, donde p es la potencia de salida máxima nominal del transmisor en vatios (W) según el fabricante del transmisor.

NOTA 1 A 80 MHz y 800 MHz, se aplica la distancia de separación para el rango de frecuencia más alto.

NOTA 2 Estas directrices pueden no ser aplicables en todas las situaciones. La propagación electromagnética se ve afectada por la absorción y la reflexión de estructuras, objetos y personas.

IV. Instalación

A. Asamblea

Columna estándar

1. Ajuste y apriete los cuatro tornillos en la parte inferior de la base. Asegúrese de que los cuatro pies ajustables y el pie de estabilidad estén al mismo nivel antes de usar el dispositivo.

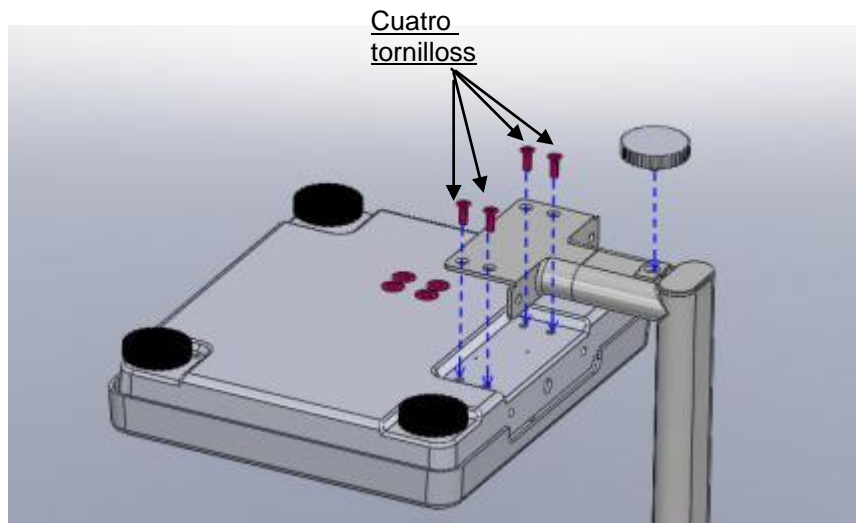

B. Inserción de las pilas

1. Abra la tapa de la carcasa de la batería.



2. Saque la carcasa de la batería.



3. Coloque las pilas en el compartimento (asegúrese de que la polaridad sea correcta)

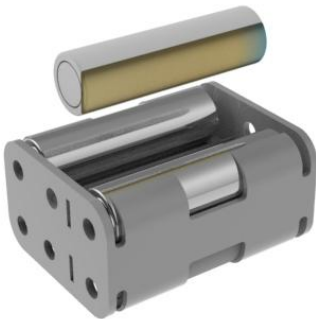

4. Inserte la carcasa de la batería.



5. Cierre la tapa de la batería.



6. Encienda el dispositivo para confirmar que la batería esté instalada correctamente.

C. Uso del adaptador

1. Conecte el adaptador al indicador antes de conectarlo a la fuente de alimentación principal.
2. Desconecte el adaptador de la fuente de alimentación principal antes de desconectar la clavija del adaptador del indicador.



D. Fijación de la varilla de altura a la columna

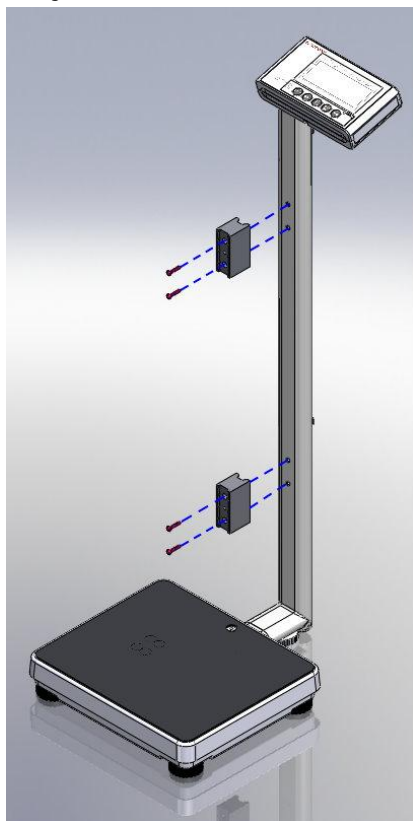

1. Fije dos bloques de fijación a la columna utilizando cuatro tornillos de cabeza plana.

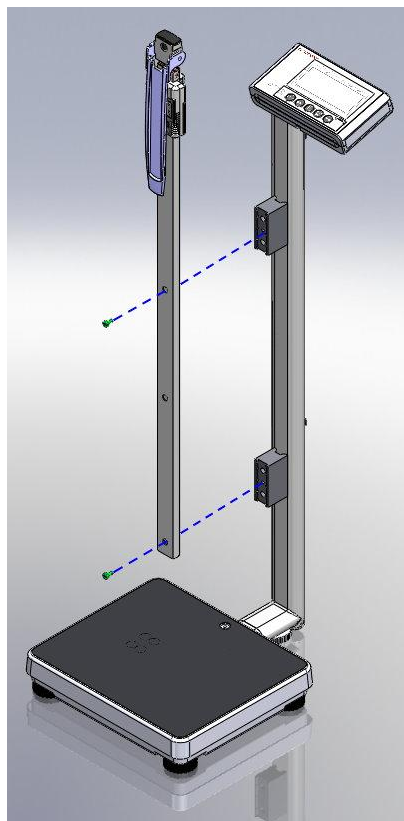

2. Fije la varilla de altura a los bloques usando dos tornillos de cabeza plana.

Artículo	Nombre	Cantidad
1	Bloque de fijación tornillos	4
2	Bloques de fijación	2
3	Tornillos para fijar la varilla de altura al bloque	2

* La foto de la pantalla es solo de referencia. Consulte el producto real.

E. Conexión de la impresora térmica

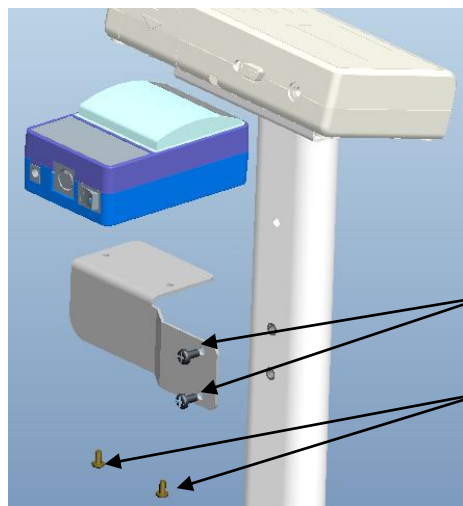

Tornillo de cabeza de arandela
M5*0 8*15 mm

Tornillo de cabeza en cruz M4*0,7*6 mm

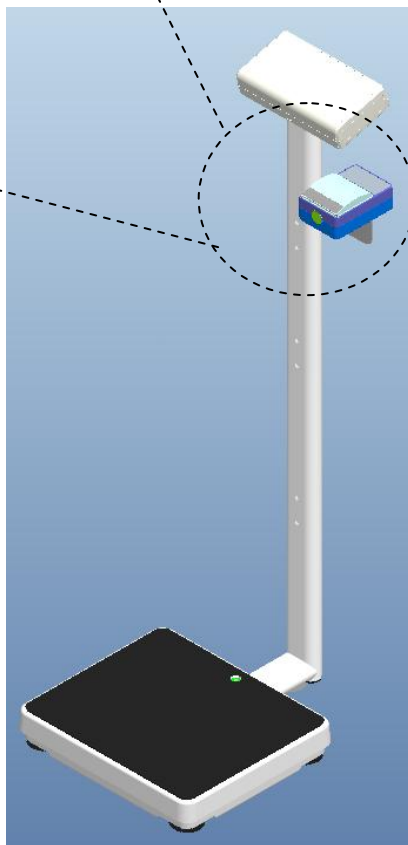



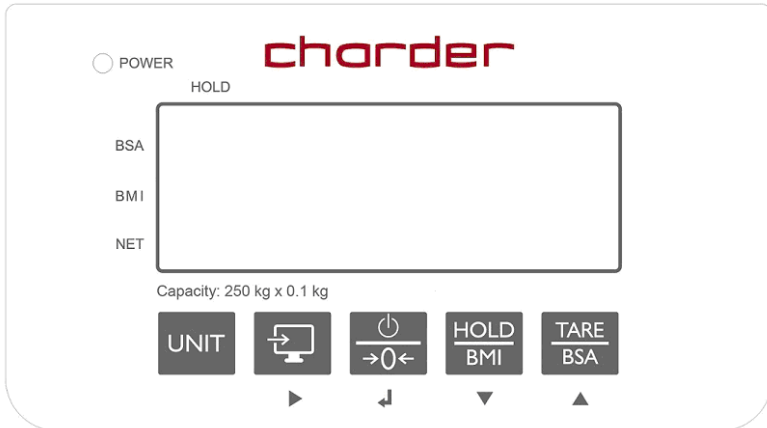

V. Indicador

A. Indicador y funciones clave



Función de la tecla

-  (UNIDAD): Cambiar entre unidades.
-  (Enviar datos): Cuando la impresora esté conectada al indicador, presione esta tecla para enviar los resultados.
-  (Encendido/Apagado/Cero): Botón de encendido. Manténgalo presionado para apagar. Presiónelo una vez para poner el peso a cero.
-  (MANTENER/IMC): Presione una vez para mantener (determinar un valor de pesaje estable; se utiliza cuando el peso es inestable). Presione y mantenga presionado durante 3 segundos para ingresar al modo de cálculo del índice de masa corporal (IMC).
-  (TARA/ASC): presione una vez para aplicar la tara (restar el peso de la lectura después de la medición). Después de usar la función de IMC, presione una vez para mostrar el área de superficie corporal (ASC).

B. Disposición de la pantalla

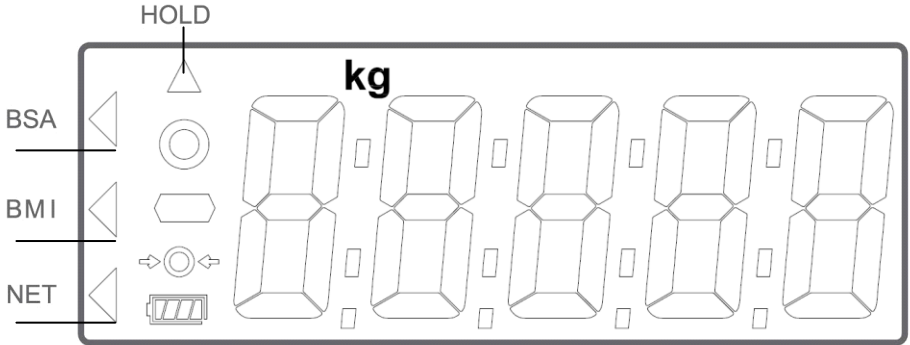

BSA: Se muestra el área de superficie corporal

IMC: Se muestra el índice de masa corporal

NETO: El peso neto aparece después de activar la tara

SOSTENER: La función de bloqueo de peso está en uso

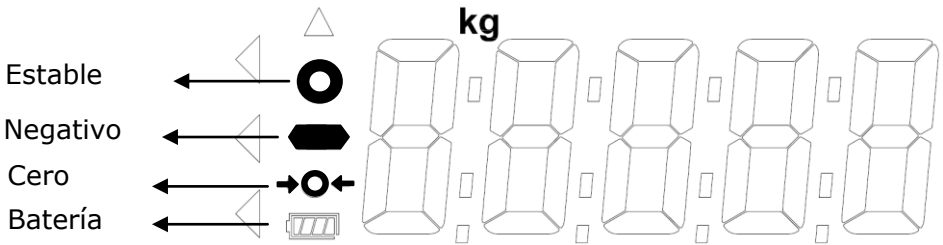

Símbolo estable: Indica que el peso es estable.

Símbolo negativo: Peso bajo cero.

Símbolo cero: El peso está en cero

Batería baja: La batería necesita ser cargada o reemplazada.

VI. Uso del dispositivo



Unidad



Enviar



Encendido/Apagado/Cero
0





Mantener/IM
C



Tara/BS
A

A. Funcionamiento básico

Encienda el dispositivo usando  tecla. (Para apagar el dispositivo, mantenga presionada la tecla  tecla durante 3 segundos) El dispositivo realizará automáticamente la autocalibración, mostrando la versión del software.

Una vez que aparezca "0,00 kg" en el indicador, el dispositivo estará listo para la medición.

Nota: Si "0,00 kg" no aparece en el indicador, presione  Tecla para poner a cero el dispositivo. Esta función se puede utilizar para el peso dentro de $\pm 2\%$ de capacidad total.

El guía se coloca sobre el dispositivo. Una vez que el peso se ha estabilizado, el símbolo "estable" aparecerá en el indicador.

Nota: Si el peso del sujeto excede la capacidad de la báscula (incluida la tara), el indicador mostrará el mensaje "Err" debido a la sobrecarga.

B. Mantener

La función de retención determina el peso promedio, diseñada para usarse si el peso del sujeto no se estabiliza (por ejemplo: un niño activo).

Nota: Si la fluctuación es demasiado severa, la determinación del peso promedio será difícil y la retención puede no funcionar correctamente.

1. Encienda el dispositivo normalmente.
2. Presione el  tecla. En el indicador se mostrará "HOLD".
3. Guía al sujeto para que se coloque sobre el dispositivo.

4. Después de unos segundos, el peso promedio se mostrará en el indicador. Este peso se bloqueará; en este momento, el sujeto puede abandonar la plataforma de medición.

5. Para liberar el peso bloqueado, presione el . Presione nuevamente la tecla para regresar el dispositivo al modo normal.

Nota: La función de retención se puede activar antes o después de que el sujeto se pare sobre el dispositivo. Sin embargo, si al sujeto le resulta difícil permanecer quieto, recomendamos activar la función de retención después de que el sujeto se pare sobre el dispositivo. La función de retención no funcionará con un peso inferior a 2 kg.

C. Tara

La función de tara permite al usuario deducir el peso de los objetos del resultado de la medición del dispositivo.

1. Coloque el objeto que necesita ser tarado sobre la plataforma de medición.

2. Prens . Presione la tecla después de que aparezca el símbolo estable en el indicador. La pantalla indicará "0,00 kg".

3. Guíe al sujeto (más el objeto tarado) para que se sitúe sobre el dispositivo. Realice la medición.

4. Para borrar el valor de tara, retire todos los objetos de la plataforma de medición y presione  llave.

D. Índice de masa corporal (IMC)

1. En el modo normal, mantenga presionada la tecla . Tecla para ingresar al modo IMC.

2. La pantalla mostrará la última altura ingresada. El dígito más a la izquierda parpadeará.

3. Ajuste el valor de altura usando  (aumentar ↑) y  (disminuir ↓)

teclas. Pase al siguiente dígito usando  tecla. presione  tecla para confirmar.

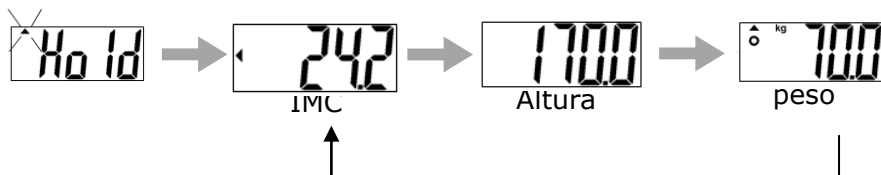

5. Proceda a pesar al sujeto como de costumbre. El indicador mostrará el peso, la altura y el IMC después de la medición.



Categoría	IMC (kg/m2)	Riesgo de enfermedades relacionadas con la obesidad
Bajo	< 18,5	Bajo
Normal	18,5-24,9	Promedio
Encima	24,9-29,9	Ligeramente aumentado
Obeso yo	30,0-34,9	Aumentó
Obesidad II	35,0-39,9	Alto
Obesidad III	> 40	Muy alto

(Estándares de IMC para adultos de la Organización Mundial de la Salud)

E. Área de superficie corporal (ASC)

1. Después de calcular el IMC, presione  Tecla. BSA se mostrará en el indicador. Presione  Tecla para volver al modo IMC. Pulse  Tecla para volver al modo de pesaje normal.

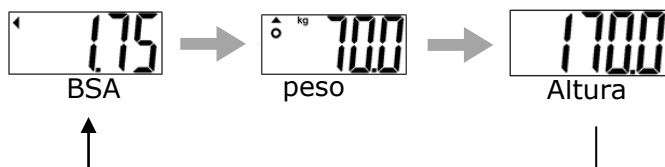

F. Imprimir

Si la impresora térmica está conectada al indicador, los resultados se pueden imprimir presionando  llave.

VII. Configuración del dispositivo

Cuando el dispositivo está encendido, presione y mantenga la clave [TARA/BSA] para 6 artículos de segunda clase, hasta que la pantalla muestre el "CONFIGURACIÓN", seguido de "Apagado" (primera opción en el menú de configuración).

En el menú de configuración del dispositivo:



para alternar la siguiente opción del menú



para alternar la opción de menú anterior



Para confirmar la selección



Apagado automático: Instruye al dispositivo a que se apague automáticamente después de un cierto período de tiempo.

Opciones de apagado automático: 120 s / 180 s / 240 s / 300 s / apagado



Presione para alternar entre las opciones de tiempo y  para confirmar la selección.



Zumbador/pitido:

Cuando la función está activada, se emitirá un pitido cuando: el indicador esté encendido, se presionen las teclas y el peso sea estable.





Presione para alternar entre encendido/apagado y  Tecla para confirmar la selección.



Mantener Detener: Cuando la función Hold Stop está "activada", la función Hold se desactivará después de que el sujeto abandone la plataforma

de medición.

Prensa  para alternar entre encendido/apagado y  tecla para confirmar la selección

bluetooth

Bluetooth (opcional): Si el dispositivo tiene instalado un módulo Bluetooth, se puede activar o desactivar la función Bluetooth.

Presione [HOLD] para alternar entre encendido/apagado y **[TARA]** para confirmar la selección.

WIFI

Wi-Fi (opcional): Si el dispositivo tiene un módulo Wi-Fi instalado, se puede activar o desactivar la función Wi-Fi.



Presione [HOLD] para alternar entre encendido/apagado y **[TARA]** para confirmar la selección.

WIFI

Configuración de Wi-Fi (opcional): Si el dispositivo tiene instalado el módulo Wi-Fi, aparecerá esta opción.

Pulse [HOLD] para alternar entre "Auto" y "PKEY". Pulse [TARE] para confirmar la selección.

Si se selecciona "Auto", la medición del peso se enviará automáticamente a la impresora o al dispositivo conectado. Si se selecciona "PKEY", la transferencia se realizará manualmente solo después de presionar la tecla [PRINT].

Prensa  clave cuando  aparece en el indicador para guardar todas las configuraciones y regresar al modo de pesaje.

VIII. Configurar la conexión USB a la PC

Para una conexión exitosa, el hardware de la PC conectado al dispositivo debe ser compatible con USB 2.0 o superior. Los operadores deben seleccionar una longitud de cable USB que sea la más adecuada para el entorno operativo.

1. El Charder Smart Data Manager se puede utilizar para conectar el dispositivo a una PC. El programa de software se puede descargar desde el sitio web de Charder:

[URL DEL ENLACE] <https://www.chardermedical.com/download.htm>

2. Conecte el cable USB al indicador del dispositivo y a la PC. Siga las instrucciones de instalación.

Configuración del programa

1. Una vez finalizada la instalación de Charder Smart Data Manager, el software buscará automáticamente el puerto COM. Pulse [Conectar]. Una vez conectado, el botón [Conectar] cambiará a [Desconectar].

Charder Smart Data Manager COM [Connect]

Gross Weight	0.0	kg	First Name	Enter
Tare Weight	0.0	kg	Last Name	Enter
Net Weight	0.0	kg	Patient ID	Enter
Height	0.0	cm	Date of Birth	31 / 12 / 1990
BMI	0.0		Gender	Male Female
Data	Auto	Manual		

Please press "Connect".
Update Time:
Model:

Collect Clear Save as

Realización de mediciones

1. Ingrese el nombre del sujeto, su apellido, el número de identificación del paciente, la fecha de nacimiento (DD/MM/AAAA), el sexo y la altura (para calcular el IMC) en el software, si es necesario. Presione [Borrar] para borrar todos los datos ingresados.

NOTA: La información también se puede ingresar después de la medición del peso.

Gross Weight	0.0	kg	First Name	Jane
Tare Weight	0.0	kg	Last Name	Doe
Net Weight	0.0	kg	Patient ID	20190201
Height	167.0	cm	Date of Birth	31 / 12 / 1965
BMI	0.0		Gender	Male Female

2. Realice la medición. Si se selecciona [Auto], los resultados se transmitirán automáticamente del dispositivo al software y se mostrarán en el lado izquierdo de la pantalla. Si se selecciona [Manual], el usuario debe presionar "Recopilar".

Gross Weight	72.5	kg	First Name	Jane
Tare Weight	0.0	kg	Last Name	Doe
Net Weight	72.5	kg	Patient ID	20190201
Height	167.0	cm	Date of Birth	31 / 12 / 1965
BMI	26.0		Gender	Male Female

Guardar e imprimir resultados

1. Pulse [Guardar como] para guardar los resultados de las mediciones como archivo .csv en la PC. El nombre de archivo predeterminado es el mismo que el ID de usuario (p. ej.: 20190201.csv). Para realizar un seguimiento de los cambios y de las mediciones múltiples para el mismo sujeto, recomendamos no cambiar el nombre de archivo predeterminado.

The screenshot shows the Chorder Smart Data Manager interface. At the top, it says 'chorder Smart Data Manager COM 5 Disconnect'. Below this, there are several input fields for patient data: Gross Weight (72.5 kg), Tare Weight (0.0 kg), Net Weight (72.5 kg), Height (167.0 cm), BMI (26.0), First Name (Jane), Last Name (Doe), Patient ID (20190201), and Date of Birth (31 / 12 / 1965). There are also radio buttons for Gender (Male selected, Female unselected) and buttons for Data (Auto, Manual). At the bottom, there are 'Collect', 'Clear', and 'Save as' buttons. The 'Save as' button is highlighted with a red box. There are also icons for globe, mail, printer, and help.

2. Ejemplo de resultado:

	A	B	C	D	E	F	G	H	I	J
1	Patient ID	First Name	Last Name	Date of Bi	Gender	Gross Weig	Tare Weigt	Net Weight	Height	BMI
2	20190201	Jane	Doe	31/12/1965	Male	72.4 kg	0.0 kg	72.4 kg	167.0 cm	26
3										
4										
5										

Si los resultados anteriores se guardaron en "20190201.csv", los resultados nuevos también deben guardarse como "20190201.csv" (sobrescribiendo el archivo antiguo) para poder guardar varios resultados para el mismo tema.

	A	B	C	D	E	F	G	H	I	J
1	Patient ID	First Name	Last Name	Date of Bi	Gender	Gross Weig	Tare Weigt	Net Weight	Height	BMI
2	20190201	Jane	Doe	31/12/1965	Male	72.4 kg	0.0 kg	72.4 kg	167.0 cm	26
3	20190201	Jane	Doe	31/12/1965	Male	75.2 kg	0.0 kg	75.2 kg	167.0 cm	27
4										

Los resultados se guardarán en orden cronológico de medición.

3. Presione el icono de impresora para imprimir el resultado utilizando una impresora conectada a la PC.

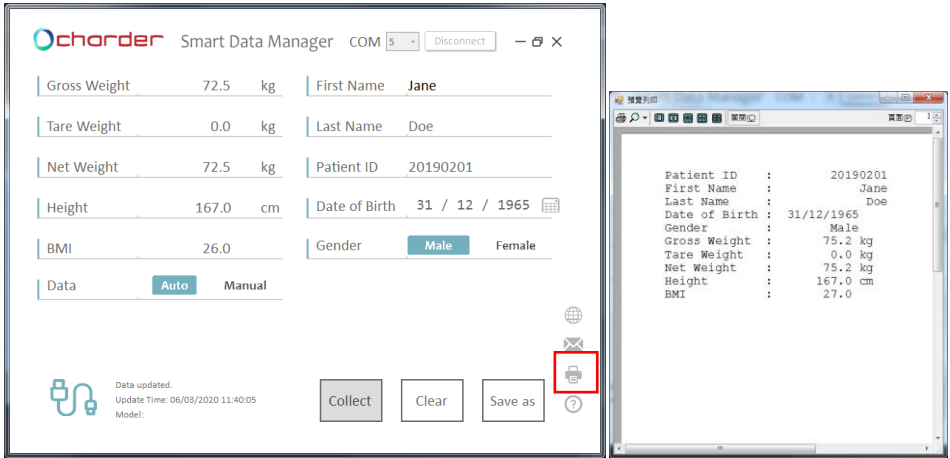

NOTA: Los datos de superficie corporal (ASC) no se pueden transferir a la PC. Los resultados de ASC se deben leer desde el indicador del dispositivo.

IX. Conexión inalámbrica

Si el dispositivo tiene instalado el módulo inalámbrico o Bluetooth, el indicador puede transmitir los resultados de las mediciones de forma inalámbrica. Consulte las instrucciones del software inalámbrico o Bluetooth de Charder para obtener más detalles.

X. Solución de problemas

Defectos del producto

La garantía de Charder es efectiva para el comprador original de este dispositivo, sujeta a los términos y condiciones enumerados en el Programa de garantía y política de devolución.

1. Si Charder es responsable de una falla o defecto presente al recibir la unidad, Charder deberá reparar la falla o proporcionar una unidad de reemplazo. Si la reparación o entrega de reemplazo falla, se aplicarán las disposiciones legales vigentes. El período de garantía será de dos años a partir de la fecha de compra. Conserve el recibo de compra como comprobante.

2. No se aceptará ninguna responsabilidad por daños causados por cualquiera de las siguientes razones: almacenamiento o uso inadecuado o indebido, instalación o puesta en servicio incorrecta por parte del propietario o terceros, desgaste natural, cambios o modificaciones, uso incorrecto o inadecuado del producto, manipulación negligente, química, electroquímica, o interferencia eléctrica, a menos que los daños sean atribuibles a negligencia por parte del Cargador.

Si el dispositivo no está cubierto por la garantía, se aplicará un cargo por mantenimiento del servicio, más el costo de las piezas de reemplazo.

Antes de contactar a su distribuidor local de Charder para solicitar servicio de reparación, le recomendamos que tenga en cuenta los siguientes procedimientos de solución de problemas:

Autoinspección

1. El dispositivo no se enciende

- Si la batería se agota, reemplácela con baterías nuevas.
- Si no se utilizan pilas, compruebe que el adaptador de corriente esté enchufado correctamente al dispositivo. Compruebe que el adaptador de corriente esté enchufado correctamente a la red eléctrica.

2. Indicador que muestra "0000" ZERO SPAN fuera de rango

- Interferencias debidas a factores como perturbaciones de RF o vibraciones del suelo. Reubique el dispositivo en un lugar sin interferencias y vuelva a intentarlo
- Patas de plataforma inestables: ajuste las patas de plataforma según la indicación del nivel de burbuja (en el sentido de las agujas del reloj para retraer, en el sentido contrario a las agujas del reloj para extender) e intente nuevamente.
- Objetos externos que interfieren con la plataforma de medición. Limpie la plataforma de objetos y vuelva a intentarlo.
- Es posible que el dispositivo no funcione correctamente en superficies blandas, como alfombras o césped. Reubique el dispositivo en un lugar con un piso sólido y estable.
- Si los pasos anteriores no pueden resolver el problema, es posible que sea necesaria una recalibración para corregir la precisión del pesaje.

3. Fallo de conexión para transmisión de datos a PC o impresora

- Asegúrese de que los cables estén conectados correctamente entre el indicador y la PC o impresora
- Asegúrese de que la impresora reciba alimentación. Asegúrese de que el software de la PC esté configurado correctamente como se indica en este manual.

Se requiere el apoyo del distribuidor

Si ocurren los siguientes errores, le recomendamos que se comunique con su distribuidor local de Charder para obtener servicios de reparación o reemplazo:







1. El dispositivo no se enciende

- Tecla de encendido/apagado defectuosa
- Cables rotos o dañados que provocan cortocircuito o conexión defectuosa
- Fusible de seguridad fundido
- Adaptador defectuoso

2. Daños en el indicador

- Los posibles defectos de hardware incluyen: brillo desigual en la pantalla LCD, texto borroso, pantalla de arco iris manchada, visualización decimal incorrecta
- No se pueden guardar ni leer datos
- El indicador muestra "ERRL" después de encender el dispositivo
- Las teclas no responden
- Mal funcionamiento del timbre

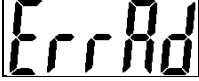
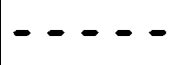
Mensajes de error

Mensaje de error	Razón	Acción
	<p>Advertencia de batería baja El voltaje de la batería es demasiado bajo para que el dispositivo funcione</p>	Reemplace las baterías o conecte el adaptador
	<p>Sobrecarga La carga total excede la capacidad máxima del dispositivo</p>	Reducir el peso en la plataforma de medición y volver a intentarlo
	<p>Error de conteo La señal de las celdas de carga es demasiado alta o baja</p>	El error suele deberse a una célula de carga defectuosa o a un cableado defectuoso. Póngase en contacto con el distribuidor.
	Recuento de cero sobre rango de calibración de cero +10 % mientras está encendido	Retire el peso del dispositivo y vuelva a intentarlo. Si el error persiste, comuníquese con el distribuidor.
	Recuento cero en el rango de calibración cero -10 % mientras está encendido	Retire el peso del dispositivo y vuelva a intentarlo. Si el error persiste, comuníquese con el distribuidor.
	<p>Error de programa Fallo en el software del dispositivo</p>	Por favor contactar al distribuidor
	<p>Peso negativo Lectura de peso inferior a -2 kg.</p>	Prensa  tecla para volver a 0.0.

XI. Especificaciones del producto

A. Información del dispositivo

Modelo		MS4970
Mostrar		DP4400
Medición de peso	Capacidad	300 kg x 0,1 kg 660 libras x 0,2 libras
	Exactitud	±1.5e
	Unidad	kg/libra
	Pantalla LCDPantalla	1.4-LCD de pulgadas pantalla(5 dígitos)
Dimensiones	En general	360(Ancho) x 480(D)x1100(alto) mm
	Plataforma	360(ancho) x310(profundidad) x 70(altura) mm
	Columna	1026 milímetros
	Peso del dispositivo	8,1 kilogramos
Funciones clave		Unidad, Ohnorte/Apagado/Oero, Enviar datos, Retener/IMC, Tara/BSA
Transmisión de datos		USB NOTA: El dispositivo debe ser conectado a la red únicamente por distribuidores calificados.
Fuente de alimentación		6 pilas AA /Fuerza adaptador
Entorno de operación		+5°C~+35°C 15% / 85% RH 700 hPa ~1060 hPa
Accesorios opcionales		Impresora térmica, medidor de altura
Accesorios estándar		Manual de usuario x1, Adaptador de corriente x1, Cable USB x1, Tornillos x20

B. Estándares de adaptadores de corriente



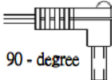

Advertencia

El dispositivo sólo es compatible con adaptadores de corriente especificado en el bloque punteado debajo.

VOLTAJE DE AMPERAJE	DIBUJO NÚM.	NÚMERO DE TIPO / NÚMERO DE MODELO APROVADO POR LA CE.	TIP O	Enchufe adaptado r
12 V1A	CD-AD-00044	UES12LCP-120100SPA	A NOS OTR OS	 90 - degree
	CD-AD-00044	UES12LCP-120100SPA	UE	
	CD-AD-00044	UES12LCP-120100SPA	Rein o Unid o	
	CD-AD-00044	UES12LCP-120100SPA	Austr alia	

XII. Declaración de conformidad

Este producto ha sido fabricado de acuerdo con las normas europeas armonizadas, siguiendo las disposiciones de las directivas indicadas a continuación:

	Reglamento (UE) 2017/745 sobre Dispositivos médicos
	Directiva 2014/31/UE sobre instrumentos de pesaje de funcionamiento no automático (Solo modelos OIML)

Directiva RoHS 2011/65/UE y Directiva Delegada (UE) 2015/863

Directiva 2014/53/UE sobre equipos radioeléctricos

(aplicable si se utiliza módulo inalámbrico)

Parte 15 de las Normas de Declaración de Comunicaciones Federales

Este dispositivo no puede causar interferencias dañinas.

Este dispositivo debe aceptar cualquier interferencia recibida, incluida aquella que pueda provocar un funcionamiento no deseado.

Consulte el documento separado que aparece en la etiqueta del dispositivo para ver las marcas anteriores.

Representante autorizado de la UE:



Obelis s.a.

Bd Général Wahis, 53
B-1030 Brussels
Belgium

Manufactured by:



Charder Electronic Co., Ltd.
No.103, Guozhong Rd., Dali Dist.,
Taichung City 41262 ,Taiwan

CD-IN-01218 REV001 08/2024