



Balança de chão para ficar em pé

Manual do usuário **MS4970**



Mantenha o manual de instruções em mãos e siga as instruções de uso.

CONTENTS

I. Explicação dos símbolos gráficos no rótulo/embalagem	3
II . Aviso de direitos autorais	5
III . Notas de segurança	6
A. Informações gerais	6
B. Orientação EMC e Declaração do Fabricante	11
IV . Instalação	15
A. Montagem	15
B. Inserindo pilhas	15
C. Usando o adaptador	16
D. Fixação da haste de altura à coluna	17
E. Anexando a impressora térmica	18
V. Indicador	19
A. Indicador e funções principais	19
B. Layout de exibição	20
VI . Usando o dispositivo	21
A. Operação básica	21
B. Segure	21
C. Tara	22
D. Índice de Massa Corporal (IMC)	22
E. Área de superfície corporal (ASC)	23
F. Imprimir	23
VII . Configuração do dispositivo	24
VIII . Configurar conexão USB ao PC	26
IX . Conexão sem fio	29
X . Solução de problemas	30
XI . Especificações do produto	34
A. Informações do dispositivo	34
B. Padrões de adaptadores de energia	35
XII . Declaração de Conformidade	40

I. Explicação dos símbolos gráficos no rótulo/embalagem

Texto/Símbolo	Significado
	Atenção, consulte os documentos que acompanham o produto antes de usar
	Coleta seletiva de resíduos de equipamentos elétricos e eletrônicos, de acordo com a Diretiva 2002/96/CE. Não descarte o dispositivo com o lixo comum
	Nome e endereço do fabricante do dispositivo e ano/país de fabricação
	Leia atentamente o manual do usuário antes da instalação e utilização e siga as instruções de uso.
	Dispositivo elétrico médico, peça aplicada tipo B
	Dispositivo elétrico médico, peça aplicada tipo BF
	Número de catálogo do dispositivo / número do modelo
	Nome e endereço do representante autorizado na União Europeia
	O dispositivo é um dispositivo médico. O texto indica o tipo de categoria do dispositivo
	Número do lote ou lote do fabricante para o dispositivo
	Número de série do dispositivo
	Identificador de dispositivo exclusivo do dispositivo
	Intervalo de Escala de Verificação. Valor expresso em unidades de massa. Usado para classificação e verificação de um instrumento.
	O dispositivo está em conformidade com o Regulamento (UE) 2017/745 sobre Dispositivos Médicos. O número de quatro dígitos é o identificador



do dispositivo médico Notified Body

	O dispositivo está em conformidade com as diretivas da CE (apenas modelos verificados)
	M : Selo de conformidade em conformidade com a Diretiva 2014/31/UE para instrumentos de pesagem não automáticos 20 : Ano em que a verificação da conformidade foi realizada e o rótulo CE foi aplicado. (ex: 16=2016) 0122 : Identificador para o Organismo Notificado de metrologia
	O dispositivo é uma balança de Classe III em conformidade com a Diretiva 2014/31/UE (apenas modelos verificados)
	Nome e endereço da entidade importadora do dispositivo (se aplicável)
	Nome e endereço da entidade responsável pela tradução das Informações para Uso (se aplicável)
CON.	Contador de eventos confirmando quantas vezes o dispositivo foi calibrado (se aplicável)
	O dispositivo está em conformidade com a aprovação da Comissão Nacional de Comunicações de Taiwan (NCC)
	O dispositivo está em conformidade com os regulamentos da Comissão Federal de Comunicações dos EUA
	O dispositivo está em conformidade com os regulamentos de instrumentos de pesagem não automáticos do Reino Unido de 2016 (somente modelos verificados)
	M : Etiqueta de conformidade em conformidade com os regulamentos de instrumentos de pesagem não automáticos de 2016 20 : Ano em que a verificação da conformidade foi realizada e o UKCA o rótulo foi aplicado. (ex: 20=2020) 8506 : Identificador para organismo aprovado em metrologia
	O dispositivo está em conformidade com todos os produtos aplicáveis no Reino Unido legislação
	Polaridade de energia do dispositivo.

"Em caso de diferenças, o ícone no próprio dispositivo tem precedência

Aviso de direitos autorais

Charder Electronic Co., Ltd.

No.103, Guozhong Rd., Dali Dist., Taichung City 41262 Taiwan

Telephone: +886-4-2406 3766

Fax: +886-4-2406 5612

Site: www.chardermedical.com E-mail: info_cec@charder.com.tw

Copyright© Charder Electronic Co., Ltd. Todos os direitos reservados. Este manual do usuário é protegido por lei internacional de direitos autorais. Todo o conteúdo é licenciado e o uso está sujeito à autorização por escrito da Charder Electronic Co., Ltd. (doravante Charder). A Charder não é responsável por nenhum dano causado por falha em aderir aos requisitos declarados neste manual. A Charder reserva-se o direito de corrigir erros de impressão no manual sem aviso prévio e modificar o exterior do dispositivo para fins de qualidade sem o consentimento do cliente.



Charder Electronic Co., Ltd.
Nº 103, Guozhong Rd., Dali Dist.,
Cidade de Taichung, 412 Taiwan

III . Notas de segurança

A.Informações gerais

Obrigado por escolher este dispositivo Charder Medical. Ele foi projetado para ser fácil e direto de operar, mas se você encontrar algum problema não abordado neste manual, entre em contato com seu parceiro de serviço Charder local .

Antes de começar a operar o dispositivo, leia este manual do usuário cuidadosamente e guarde-o em um lugar seguro para referência. Ele contém instruções importantes sobre instalação, uso adequado e manutenção.

Finalidade pretendida

Este dispositivo médico foi projetado para ser usado de acordo com as regulamentações nacionais, para medir o peso dentro das especificações e para uso relacionado ao peso por profissionais.

Benefício clínico

Os resultados das medições podem ser usados por profissionais para diagnosticar (e monitorar) problemas relacionados ao peso.

Indicações/contraindicações médicas pretendidas

Medição: peso corporal do paciente. Não há contraindicações conhecidas para medição do peso corporal.

Perfil do paciente pretendido

- (a) Idade: sem restrições
- (b) Peso: sem restrições quanto à capacidade de peso do dispositivo
- (c) Condições do paciente: requer medição do peso corporal. Capaz de ficar de pé independentemente sem apoio.

Perfil de usuário pretendido

- (a) Ter pelo menos 20 anos de idade
- (b) Conhecimento mínimo:
 - Ser capaz de ler em nível de ensino médio e entender algarismos arábicos (por exemplo, 1, 2, 3, 4...)
 - Conhecimentos básicos de higiene
 - Treinado na operação do dispositivo
 - Leia o manual de instruções
- (c) Língua
 - Capaz de ler o idioma do manual de instruções e as instruções na tela
- (d) Qualificações
 - Não são necessárias certificações ou qualificações especiais

Avaliação de Risco Residual

- (a) Todos os riscos previsíveis foram avaliados e considerados aceitáveis. Em termos gerais, o risco mais provável causado pelo uso incorreto do dispositivo é uma medição menos precisa (ou incapacidade de usar o dispositivo para adquirir a medição), que não representa risco físico iminente ao paciente ou ao usuário.
- (b) A relação risco-benefício é considerada aceitável. Balanças de chão de pé são uma opção importante para medir pacientes. É improvável que o uso do dispositivo resulte em danos ao usuário ou ao paciente.

Manuseio Geral

- O dispositivo deve ser colocado em uma superfície estável, plana, sólida e antiderrapante.
- O uso em superfícies macias (ex.: carpete) pode resultar em resultados imprecisos.
- Certifique-se de que todas as peças estejam devidamente travadas e apertadas antes de operar o dispositivo.
- O dispositivo foi projetado para medir um sujeito por vez.

Instruções de segurança

Antes de colocar o dispositivo em uso, leia este manual do usuário cuidadosamente. Ele contém instruções importantes para instalação, uso e manutenção do dispositivo.

O fabricante não será responsável por danos causados pelo não cumprimento das seguintes instruções:

- As pilhas devem ser mantidas longe das crianças. Se engolidas, procure assistência médica imediatamente.
- Vida útil esperada: 5 anos .
- Sempre cumpra as regulamentações apropriadas ao usar componentes elétricos sob requisitos de segurança mais rigorosos.
- A instalação inadequada anulará a garantia.
- Certifique-se de que a voltagem marcada na fonte de alimentação corresponde à rede elétrica .
- O dispositivo é destinado somente para uso interno.
- Observe as temperaturas ambientes permitidas para uso
- O dispositivo atende aos requisitos de compatibilidade eletromagnética. Não exceda os valores máximos especificados nas normas aplicáveis.

Ambiental

- Todas as baterias contêm compostos tóxicos; as baterias devem ser descartadas por meio de organizações competentes designadas. As baterias não devem ser incineradas.

Limpeza

- A superfície do dispositivo deve ser limpa usando lenços umedecidos com álcool. Líquidos de limpeza corrosivos não devem ser usados. Lavadoras de alta pressão não devem ser usadas.
- Não use grandes quantidades de água ao limpar o dispositivo, pois isso pode causar danos aos componentes eletrônicos internos.
- Sempre desconecte o dispositivo da rede elétrica antes de limpá-lo.

Manutenção

- Entre em contato com seu distribuidor local da Charder para manutenção e calibração regulares. Recomenda-se a verificação regular da precisão; a frequência será determinada pelo nível de uso e estado do dispositivo.

Garantia/Responsabilidade

- Se a Charder for responsável por uma falha ou defeito presente no recebimento da unidade, a Charder deverá reparar a falha ou fornecer uma unidade de substituição. Se os reparos ou a entrega da substituição falharem, as disposições legais serão válidas. O período de garantia será de dois anos, a partir da data da compra. Guarde seu recibo como prova de compra.
- Nenhuma responsabilidade será aceita por danos causados por qualquer um dos seguintes motivos: armazenamento ou uso inadequado ou impróprio, instalação ou comissionamento incorreto pelo proprietário ou terceiros, desgaste natural, alterações ou modificações, manuseio incorreto ou negligente, interferência química, eletroquímica ou elétrica, a menos que o dano seja atribuível à negligência da Charder.
- Este dispositivo não contém nenhuma peça mantida pelo usuário. Toda manutenção, inspeções técnicas e reparos devem ser conduzidos por um parceiro de serviço autorizado da Charder, usando acessórios e peças de reposição originais da Charder. A Charder não é responsável por quaisquer danos decorrentes de manutenção ou uso inadequados. A desmontagem do dispositivo anulará a garantia.

Disposição

- Este produto não deve ser tratado como lixo doméstico comum, mas deve ser levado a pontos de coleta designados para eletrônicos. Mais informações devem ser fornecidas pelas autoridades locais de descarte de resíduos.



Aviso

- Somente o adaptador original deve ser usado com o dispositivo . Usar um adaptador diferente do fornecido pela Charder pode causar mau funcionamento.
- Não toque na fonte de alimentação com as mãos molhadas.
- Não amasse o cabo de alimentação e evite bordas afiadas.
- Não sobrecarregue os cabos de extensão conectados ao dispositivo.
- Passe os cabos com cuidado para evitar tropeços.
- Mantenha o dispositivo longe de líquidos.
- Não remova o plugue puxando pelo cabo.
- Use apenas uma tomada com fiação correta (100-240 VCA) e não use um cabo de extensão com várias tomadas.
- Não desmonte ou altere o dispositivo em nenhuma circunstância, pois isso pode resultar em choque elétrico ou ferimentos, além de afetar negativamente a precisão das medições.
- Não coloque o dispositivo sob luz solar direta, ou muito próximo de uma fonte de calor intenso. Temperaturas excessivamente altas podem danificar os componentes eletrônicos internos.

Relatório de incidentes

- Qualquer incidente grave que tenha ocorrido em relação ao dispositivo deve ser relatado ao fabricante, ao representante da UE (se o dispositivo for usado em um estado-membro da UE) e à autoridade competente do estado-membro do usuário/sujeito.

B. Orientação EMC e Declaração do Fabricante

Orientação e declaração do fabricante - emissões eletromagnéticas		
O produto é destinado para uso no ambiente eletromagnético especificado abaixo. O cliente ou o usuário do produto deve garantir que ele seja usado em tal ambiente.		
Teste de emissão	Conformidade	Eletromagnético orientação ambiental
Emissões de RF CISPR 11	Grupo 1	O produto usa RFenergy apenas para sua função interna. Portanto, suas emissões de RF são muito baixas e não é provável que causem qualquer interferência em dispositivos eletrônicos próximos. equipamento.
Emissões de RF CISPR 11	Classe A	O produto é adequado para uso em todos os estabelecimentos, exceto domésticos e aqueles diretamente conectados a uma rede de fornecimento de energia de baixa tensão que abastece edifícios utilizados para fins domésticos.
Emissões harmônicas IEC 61000-3-2	Classe A	
Flutuações de tensão /emissões de cintilação IEC 61000-3-3	Conformidade	

Orientação e declaração do fabricante - imunidade eletromagnética

O produto é destinado ao uso no ambiente eletromagnético especificado abaixo. O cliente ou o usuário do produto deve garantir que ele seja usado em tal ambiente.

Teste de imunidade	IEC 60601 nível de teste	Nível de conformidade	Eletromagnético orientação ambiental
Descarga eletrostática (ESD) IEC 61000-4-2	<u>± 8 kV contato</u> <u>± 2 kV, ± 4 kV, ± 8 kV, ± 15 kV ar</u>	<u>± 8 kV contato</u> <u>± 2 kV, ± 4 kV, ± 8 kV, ± 15 kV ar</u>	Os pisos devem ser de madeira, concreto ou cerâmica. Se os pisos forem revestidos com material sintético, a umidade relativa deve ser pelo menos 30%
Transiente/ruptura elétrica rápida IEC 61000-4-4	<u>± 2kV para linhas de alimentação</u>	<u>± 2kV para linhas de alimentação</u>	A qualidade da energia elétrica deve ser a de um ambiente comercial ou hospitalar típico.
Sobretensão IEC 61000-4-5	<u>± 1kV linha(s) para linha(s)</u> <u>+ linha(s) de 2kV para terra</u>	<u>± 1kV linha(s) para linha(s)</u> <u>+ linha(s) de 2kV para terra</u>	A qualidade da rede elétrica deve ser a de uma rede comercial ou ambiente hospitalar.
Quedas de tensão, interrupções curtas e variações de tensão nas linhas de entrada da fonte de alimentação IEC 61000-4-11	<u>0 % UT para 0,5 ciclo</u> <u>0 % UT para 1 ciclo</u> <u>70% UT (queda de 30% em UT) por 25 ciclos</u> <u>0 % UT por 5 s</u>	<u>0 % UT para 0,5 ciclo</u> <u>0 % UT para 1 ciclo</u> <u>70% UT (queda de 30% em UT) por 25 ciclos</u> <u>0 % UT por 5 s</u>	A qualidade da energia da rede elétrica deve ser a de um ambiente comercial ou hospitalar típico. Se o usuário do produto exigir operação contínua durante interrupções da rede elétrica, é recomendável que o produto seja alimentado por uma fonte de alimentação ininterrupta ou por uma bateria.
Frequência de potência (50, 60 Hz) campo magnético IEC 61000-4-8	<u>3 0 A/m</u>	3 0 A/m	Os campos magnéticos de frequência de energia do produto devem estar em níveis característicos de um local típico em um ambiente

			comercial ou hospitalar típico .
NOTA: UT é a tensão de rede CA antes da aplicação do nível de teste .			

Orientação e declaração do fabricante - imunidade eletromagnética			
O produto foi projetado para uso no ambiente eletromagnético especificado abaixo.			
O cliente ou usuário do produto deve garantir que ele seja utilizado em tal ambiente.			
Teste de imunidade	Nível de teste IEC 60601	Nível de conformidade	Orientação sobre ambiente eletromagnético
Conduzida RF IEC 61000-4-6	3 Vrms 150 KHz a 80 MHz <u>6 V em bandas ISM entre 0,15 MHz e 80 MHz</u> <u>80% AM a 1 kHz</u>	3 Vrms 150 KHz a 80 MHz <u>6 V em bandas ISM entre 0,15 MHz e 80 MHz</u> <u>80% AM a 1 kHz</u>	Equipamentos de comunicação de RF portáteis e móveis não devem ser usados mais próximos de nenhuma parte do produto, incluindo cabos, do que a distância de separação recomendada calculada a partir da equação aplicável à frequência do transmissor. Distância de separação recomendada: $d = 1,2 \sqrt{P}$ $d = 1,2 \sqrt{P} 80\text{MHz a } 800 \text{ MHz}$ $d = 2,3 \sqrt{P} 800\text{MHz a } 2,7 \text{ GHz}$ Onde P é a potência máxima de saída do transmissor em watts (W) de acordo com o fabricante do transmissor e d é a distância de separação recomendada em metros (m). As intensidades de campo dos transmissores de RF fixos, conforme determinado por uma pesquisa eletromagnética do local, ^a devem ser menores que o nível de conformidade em cada faixa de frequência. ^b Pode ocorrer interferência nas proximidades de equipamentos marcados com o seguinte símbolo:
RF irradiada IEC 61000-4-3	3 V/m <u>80MHz a 2,7 GHz</u>	3 V/m <u>80MHz a 2,7 GHz</u>	

NOTA 1: Em 80 MHz e 800 MHz, aplica-se a faixa de frequência mais alta .

NOTA 2 Estas diretrizes podem não se aplicar a todas as situações. A propagação eletromagnética é afetada pela absorção e reflexão de estruturas, objetos e pessoas .

a As intensidades de campo de transmissores fixos, como estações base para telefones de rádio (celular/sem fio) e rádios móveis terrestres , rádio amador, transmissão de rádio AM e FM e transmissão de TV não podem ser previstas teoricamente com precisão. avaliar o ambiente eletromagnético devido a transmissores de RF fixos, uma pesquisa eletromagnética do local deve ser considerada. Se a intensidade do campo medida no local em que o produto é usado exceder o nível de conformidade de RF aplicável acima, o produto deve ser observado para verificar a operação normal. Se for observado desempenho anormal, medidas adicionais podem ser necessárias, como reorientar ou realocar o produto.

b Na faixa de frequência de 150 kHz a 80 MHz, as intensidades de campo devem ser menores que 3 V/m.

Distância de separação recomendada entre equipamentos de comunicação RF portáteis e móveis e o produto

O produto é destinado ao uso em um ambiente eletromagnético no qual perturbações de RF irradiadas são controladas. O cliente ou o usuário do produto pode ajudar a prevenir interferência eletromagnética mantendo uma distância mínima entre equipamentos de comunicação de RF portáteis e móveis (transmissores) e o produto , conforme recomendado abaixo, de acordo com a potência máxima de saída do equipamento de comunicação.

Potência máxima de saída nominal do transmissor C	Distância de separação de acordo com a frequência do transmissor m		
	150 kHz a 80 MHz $d = 1,2 \sqrt{P}$	80 MHz a 800 MHz $d = 1,2 \sqrt{P}$	800 MHz a 2,7 GHz $d = 2,3 \sqrt{P}$
0,01	0,12	0,12	0,23
0,1	0,38	0,38	0,73
1	1,2	1,2	2,3
10	3,8	3,8	7,3
100	12	12	23

Para transmissores classificados com uma potência máxima de saída não listada acima, a distância de separação recomendada d em metros (m) pode ser estimada usando a equação aplicável à frequência do transmissor, onde p é a potência máxima de saída do transmissor em watts (W) de acordo com o fabricante do transmissor.

NOTA 1 Em 80 MHz e 800 MHz, aplica-se a distância de separação para a faixa de frequência mais alta.

NOTA2 Estas diretrizes podem não se aplicar em todas as situações. A propagação eletromagnética é afetada pela absorção e reflexão de estruturas, objetos e pessoas.

IV . Instalação

A. Montagem

Coluna Padrão

1. Aperte e aperte os quatro parafusos na parte inferior da base. Certifique-se de que os quatro pés ajustáveis e o pé de estabilidade estejam no mesmo nível antes de usar o dispositivo.

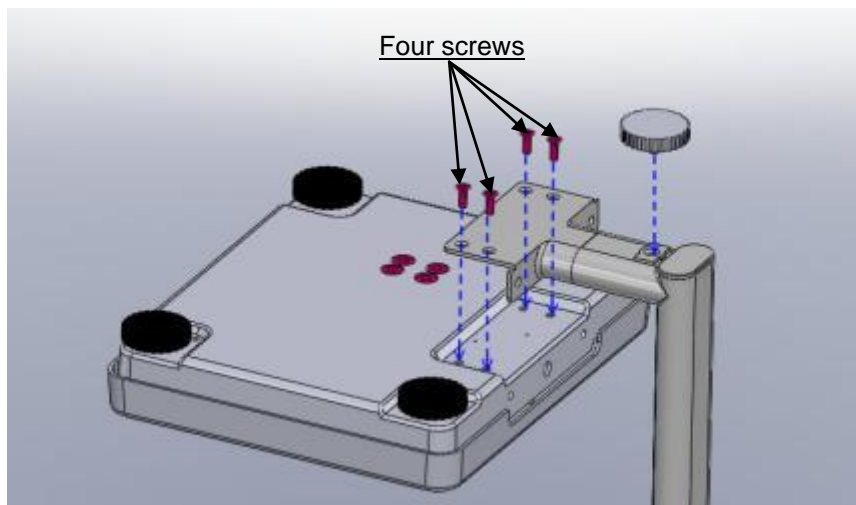

B. Inserindo pilhas

1. Abra a tampa do compartimento da bateria e retire o compartimento da bateria

2. Retire o



3. Coloque as pilhas no compartimento (certifique-se de que a polaridade esteja correta)

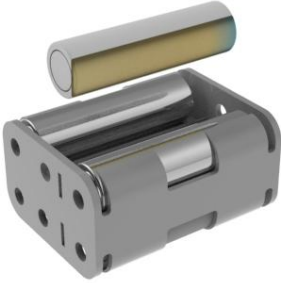

4. Insira o compartimento da bateria do compartimento da bateria.

5. Feche a tampa



6. Ligue a energia para confirmar se a bateria está instalada corretamente.

C. Usando o adaptador

1. Conecte o adaptador ao indicador antes de conectar à rede elétrica
2. Desconecte o adaptador da rede elétrica antes de desconectar o pino do adaptador do indicador.

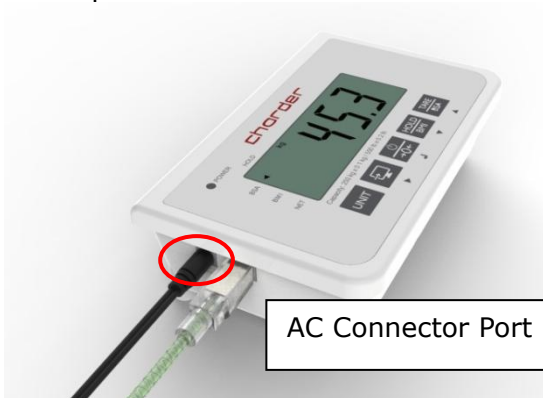

D. Fixação da haste de altura à coluna

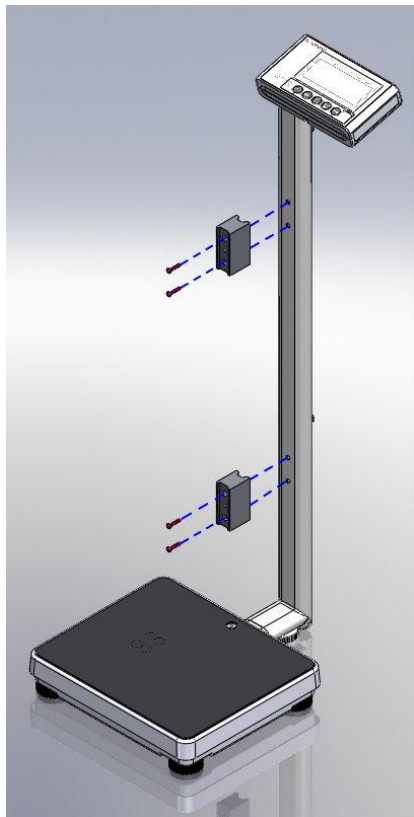

1. Fixe dois blocos de fixação à coluna usando quatro parafusos de cabeça chata

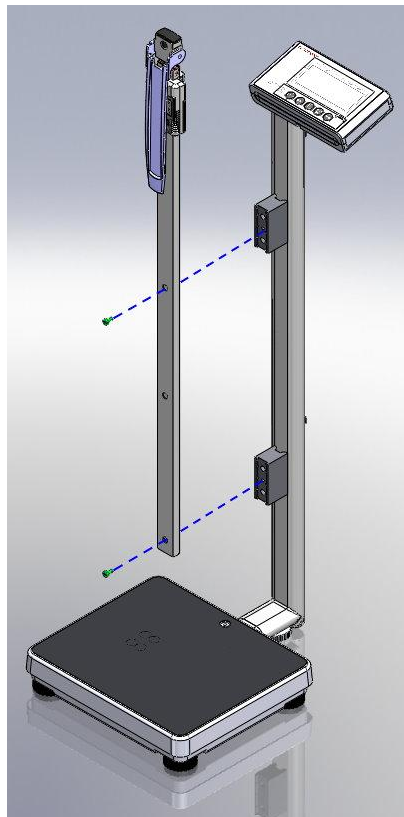

2. Fixe a haste de altura aos blocos usando dois parafusos de cabeça chata

Item	Nome	Quantidade
1	Parafuso de fixação do bloco s	4
2	Fixação de blocos	2
3	Altura da haste para parafusos de fixação do bloco	2

* Foto do display apenas para referência. Por favor, consulte o produto real.

E. Anexando a impressora térmica

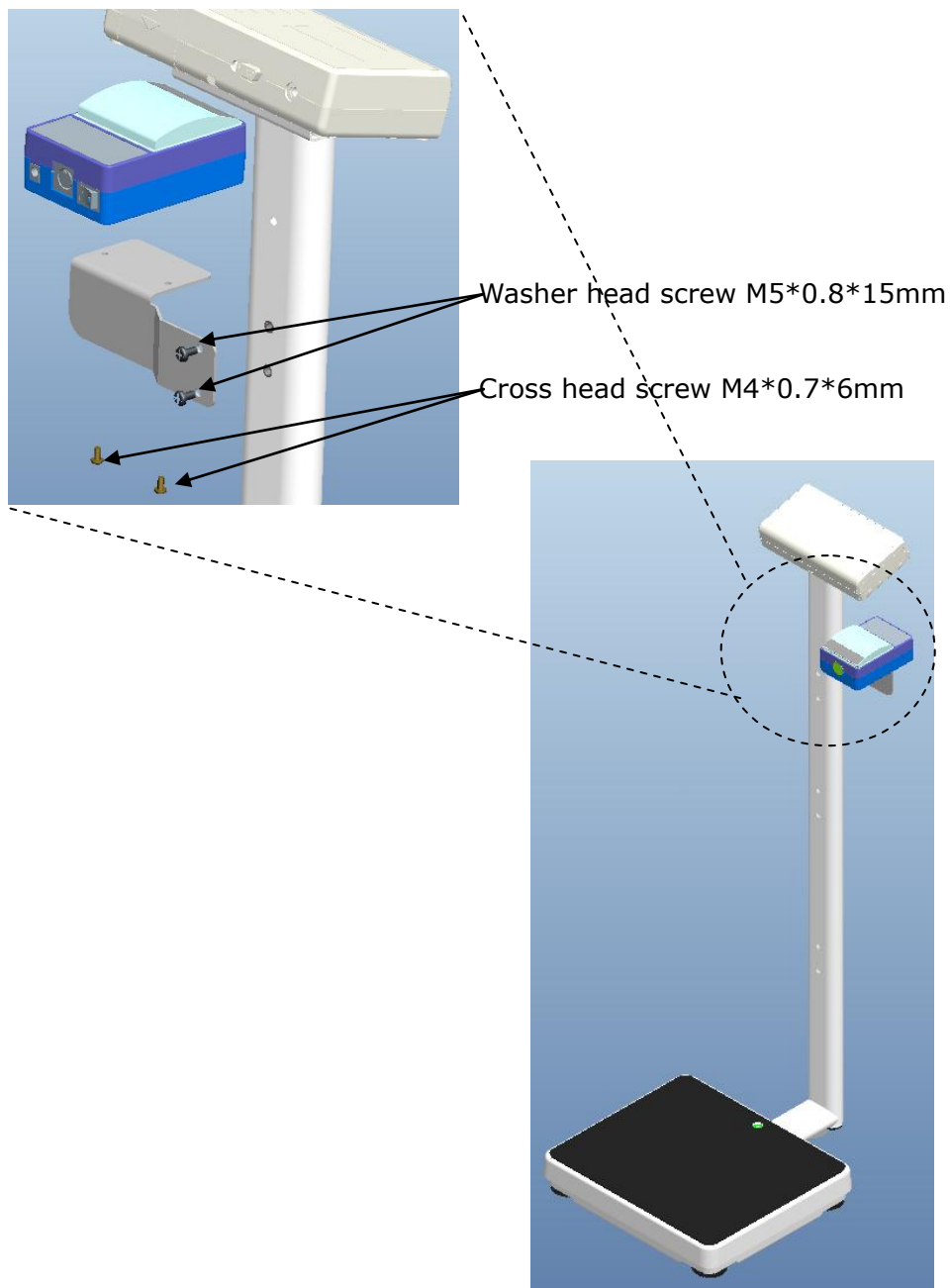



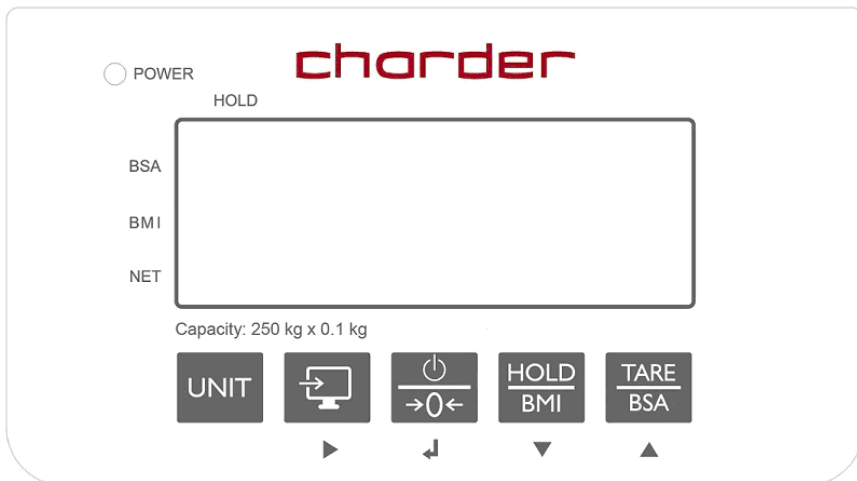

V. Indicador

A. Indicador e funções principais



Função da tecla

-  (UNIT) : Alterna entre unidades.
-  (Enviar dados) : Quando a impressora estiver conectada ao indicador, pressione esta tecla para enviar os resultados.
-  (On/Off/Zero): Botão de energia. Pressione e segure para desligar. Pressione uma vez para zerar o peso.
-  (HOLD/IMC) : Pressione uma vez para Hold (determinar valor de pesagem estável - usado quando o peso é instável). Pressione e segure por 3 segundos para entrar no modo de cálculo do Índice de Massa Corporal (IMC).
-  (TARE/BSA): Pressione uma vez para Tare (deduzir o peso da leitura após a medição). Após usar a função BMI, pressione uma vez para exibir a Área de Superfície Corporal (BSA).

B. Layout de exibição

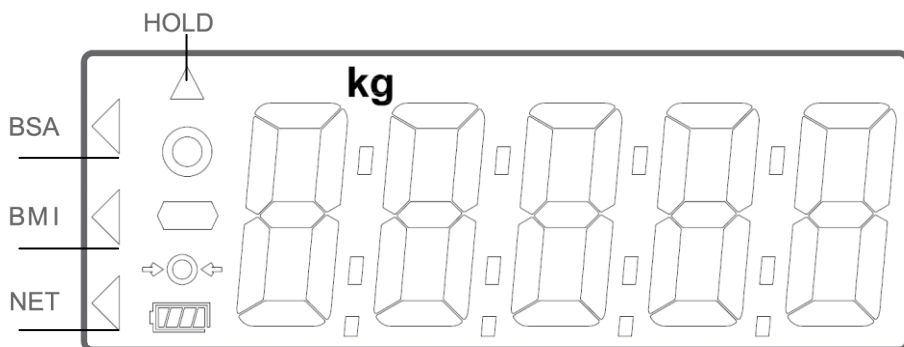

BSA : A área da superfície corporal está sendo exibida

IMC : Índice de Massa Corporal está sendo exibido

LÍQUIDO : O peso líquido aparece após a tara ser ativada

HOLD : A função de bloqueio de peso está em uso

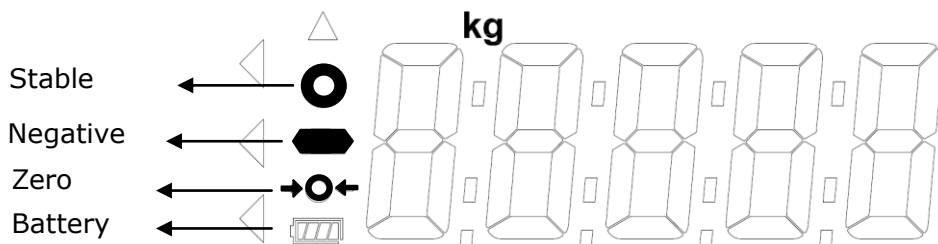

Símbolo estável : indica que o peso é estável.

Símbolo negativo : Peso abaixo de zero.

Símbolo zero : o peso está em zero

Bateria fraca : a bateria precisa ser carregada ou substituída .

VI . Usando o dispositivo



Unidade



Enviar



Ligado/Desligado/Zero





Segure/IMC



Tara/BSA

A. Operação básica

Ligue o dispositivo usando  a tecla. (Para desligar o dispositivo, pressione e segure  a tecla por 3 segundos) O dispositivo executará automaticamente a autocalibração, exibindo a versão do software.

Quando "0,00 kg" aparecer no indicador, o dispositivo estará pronto para medição.

Nota : Se "0,00 kg" não for exibido no indicador, pressione  a tecla para zerar o dispositivo. Esta função pode ser usada para peso dentro de $\pm 2\%$ da capacidade total .

Guie o sujeito para ficar em pé no dispositivo. Após o peso estabilizar, o símbolo "estável" aparecerá no indicador.

Observação : se o peso do sujeito exceder a capacidade da balança (incluindo tara), o indicador exibirá o aviso "Err" devido à sobrecarga.

B. Segure

A função de retenção determina o peso médio, projetada para ser usada se o peso do sujeito não se estabilizar (por exemplo: uma criança ativa).

Nota: se a flutuação for muito severa, a determinação do peso médio será difícil e a retenção pode não funcionar corretamente.

1. Ligue o dispositivo normalmente.
2. Pressione a  tecla. "HOLD" será exibido no indicador.
3. Oriente o sujeito a ficar em pé no dispositivo.
4. Após alguns segundos, o peso médio será exibido no indicador. Este peso será bloqueado - neste ponto, o sujeito pode deixar a plataforma de



medição.

5. Para liberar o peso bloqueado, pressione a  tecla novamente para retornar o dispositivo ao modo normal.





Nota : A função Hold pode ser ativada antes ou depois que o sujeito ficar de pé no dispositivo. No entanto, se o sujeito tiver dificuldade para ficar parado, recomendamos ativar Hold depois que o sujeito ficar de pé no dispositivo. A função Hold não funcionará abaixo de 2 kg.

C. Tara

A função de tara permite ao usuário deduzir o peso dos objetos do resultado da medição do dispositivo.

1. Coloque o objeto que precisa ser tarado na plataforma de medição.
2. Pressione  a tecla após o símbolo estável aparecer no indicador. O display indicará "0,00 kg".
3. Guie o sujeito (mais o objeto tarado) para ficar em pé no dispositivo. Realize a medição.
4. Para limpar o valor da tara, remova todos os objetos da plataforma de medição e pressione  a tecla .

D. Índice de Massa Corporal (IMC)

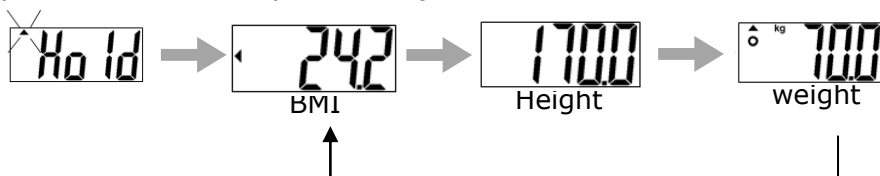

1. No modo normal, pressione e segure a  tecla para entrar no modo IMC.
 2. O display mostrará a última altura inserida. O dígito mais à esquerda piscará.
 3. Ajuste o valor da altura usando as teclas  (aumentar ↑) e  (diminuir ↓). Prossiga para o próximo dígito usando  a tecla .
- Pressione  a tecla para confirmar.
5. Prossiga para pesar o sujeito como de costume. O indicador exibirá peso, altura e IMC após a medição.



Categoria	IMC (kg/m²)	Risco de doenças relacionadas à obesidade
Sob	< 18,5	Baixo
Normal	18,5-24,9	Média
Sobre	24,9-29,9	Ligeiramente aumentado
Obeso I	30,0-34,9	Aumentou
Obeso II	35,0-39,9	Alto
Obeso III	> 40	Muito alto

(Padrões de IMC para adultos da Organização Mundial da Saúde)

E. Área de superfície corporal (ASC)

1. Após calcular o IMC, pressione  a tecla. O BSA será exibido no indicador. Pressione  a tecla para retornar ao modo IMC. Pressione  a tecla para retornar ao modo de pesagem normal.



F. Imprimir

Se a impressora térmica estiver conectada ao indicador, os resultados podem ser impressos pressionando  a tecla.

VII . Configuração do dispositivo

Quando o dispositivo estiver ligado, pressione e segure a tecla [**TARE/BSA**] por 6 segundos , até que o display mostre “ SETUP” , seguido de “ AOFF ” (primeira opção no menu de configuração) .

No menu de configuração do dispositivo:



para alternar a próxima opção do menu



para alternar a opção de menu anterior



para confirmar a seleção

A.OFF

Desligamento automático : instrua o dispositivo a desligar automaticamente após um determinado período de tempo.

Opções de desligamento automático: 120 seg / 180 seg / 240 seg / 300 seg / desligado



Pressione para alternar entre as opções de tempo e  para confirmar a seleção.

bUrr

Campainha/Bipe :



Quando a função estiver ativada, um sinal sonoro será emitido quando: o indicador estiver ligado, as teclas forem pressionadas e o peso estiver estável.



Pressione para alternar entre ligado/desligado e  a tecla para confirmar a seleção.

HOLD

Parar de segurar : quando Parar de segurar estiver "ligado", o recurso de Parar de segurar será desativado depois que o sujeito sair da plataforma de medição.

Pressione  para alternar entre ligado/desligado e  a tecla para confirmar a seleção

BLUETOOTH

Bluetooth (opcional) : se o dispositivo tiver o módulo Bluetooth instalado, a função Bluetooth poderá ser ligada ou desligada.

Pressione **[HOLD]** para alternar entre ligado/desligado e **[TARE]** para confirmar a seleção.

WIFI

Wi-Fi (opcional) : Se o dispositivo tiver um módulo Wi-Fi instalado, a função Wi-Fi poderá ser ligada ou desligada.



Pressione **[HOLD]** para alternar entre ligado/desligado e **[TARE]** para confirmar a seleção.

WIFI SETUP

Configuração de Wi-Fi (opcional) : se o dispositivo tiver um módulo Wi-Fi instalado, esta opção aparecerá.

Pressione **[HOLD]** para alternar entre "Auto" e "PKEY". Pressione **[TARE]** para confirmar a seleção.

Se "Auto" for selecionado, a medição de peso será enviada automaticamente para a impressora ou dispositivo conectado. Se "PKEY" for selecionado, a transferência ocorrerá manualmente somente após a tecla **[PRINT]** ser pressionada.

Pressione  a tecla quando  aparecer no indicador para salvar todas as configurações e retornar ao modo de pesagem.

VIII . Configurar conexão USB ao PC

Para uma conexão bem-sucedida, o hardware do PC conectado ao dispositivo deve ser compatível com USB 2.0 ou superior. Os operadores devem selecionar um comprimento de cabo USB que seja mais adequado ao ambiente operacional.

1. O Charder Smart Data Manager pode ser usado para conectar o dispositivo a um PC. O programa de software pode ser baixado do site da Charder :

[URL DO LINK] <https://www.chardermedical.com/download.htm>

2. Conecte o cabo USB ao indicador do dispositivo e ao PC. Siga as instruções de instalação.

Configuração do programa

1. Após a instalação do Charder Smart Data Manager ser concluída, o software irá procurar automaticamente pela porta COM. Pressione [**Connect**]. Uma vez conectado, o botão [**Connect**] mudará para [**Disconnect**].

chorder Smart Data Manager COM [v] Connect

Gross Weight	0.0	kg	First Name	Enter
Tare Weight	0.0	kg	Last Name	Enter
Net Weight	0.0	kg	Patient ID	Enter
Height	0.0	cm	Date of Birth	31 / 12 / 1990
BMI	0.0		Gender	Male Female

Data [Auto] [Manual]

Please press "Connect".
Update Time:
Model:

Collect Clear Save as

Realização de Medição

1. Insira o primeiro nome, sobrenome, ID do paciente, data de nascimento (DD/MM/AAAA), sexo e altura (para cálculo do IMC) do sujeito no software, se necessário. Pressione **[Clear]** para limpar todas as entradas.

OBSERVAÇÃO : as informações também podem ser inseridas após a medição do peso.

Gross Weight	0.0	kg
Tare Weight	0.0	kg
Net Weight	0.0	kg
Height	167.0	cm
BMI	0.0	

First Name	Jane
Last Name	Doe
Patient ID	20190201
Date of Birth	31 / 12 / 1965
Gender	Male Female

2. Realizar medição. Se **[Auto]** for selecionado, os resultados serão transmitidos do dispositivo para o software automaticamente e exibidos no lado esquerdo da tela. Se **[Manual]** for selecionado, o usuário deve pressionar "Collect".

Gross Weight	72.5	kg
Tare Weight	0.0	kg
Net Weight	72.5	kg
Height	167.0	cm
BMI	26.0	

First Name	Jane
Last Name	Doe
Patient ID	20190201
Date of Birth	31 / 12 / 1965
Gender	Male Female

Salvando e imprimindo resultados

1. Pressione [**Salvar como**] para salvar os resultados da medição como um arquivo . csv no PC. O nome do arquivo padrão é o mesmo que o ID do usuário. (ex .: 20190201.csv) Para rastrear alterações e medições múltiplas para o mesmo assunto, recomendamos não alterar o nome do arquivo padrão.

chorder Smart Data Manager COM 5 Disconnect

Gross Weight 72.5 kg First Name Jane

Tare Weight 0.0 kg Last Name Doe

Net Weight 72.5 kg Patient ID 20190201

Height 167.0 cm Date of Birth 31 / 12 / 1965

BMI 26.0 Gender Male Female

Data Auto Manual

Collect Clear Save as

Data updated.
Update Time: 06/03/2020 11:40:05
Model:

2. Exemplo de resultado:

	A	B	C	D	E	F	G	H	I	J
1	Patient ID	First Name	Last Name	Date of Bi	Gender	Gross Weig	Tare Weight	Net Weight	Height	BMI
2	20190201	Jane	Doe	31/12/1965	Male	72.4 kg	0.0 kg	72.4 kg	167.0 cm	26
3										
4										
5										

Se os resultados anteriores foram salvos em "20190201.csv", os novos resultados também precisam ser salvos como "20190201.csv" (substituindo o arquivo antigo) para salvar vários resultados para o mesmo assunto.

	A	B	C	D	E	F	G	H	I	J
1	Patient ID	First Name	Last Name	Date of Bi	Gender	Gross Weig	Tare Weight	Net Weight	Height	BMI
2	20190201	Jane	Doe	31/12/1965	Male	72.4 kg	0.0 kg	72.4 kg	167.0 cm	26
3	20190201	Jane	Doe	31/12/1965	Male	75.2 kg	0.0 kg	75.2 kg	167.0 cm	27
4										

Os resultados serão salvos em ordem cronológica de medição.

3. Pressione o ícone da impressora para imprimir o resultado usando uma impressora conectada ao PC.

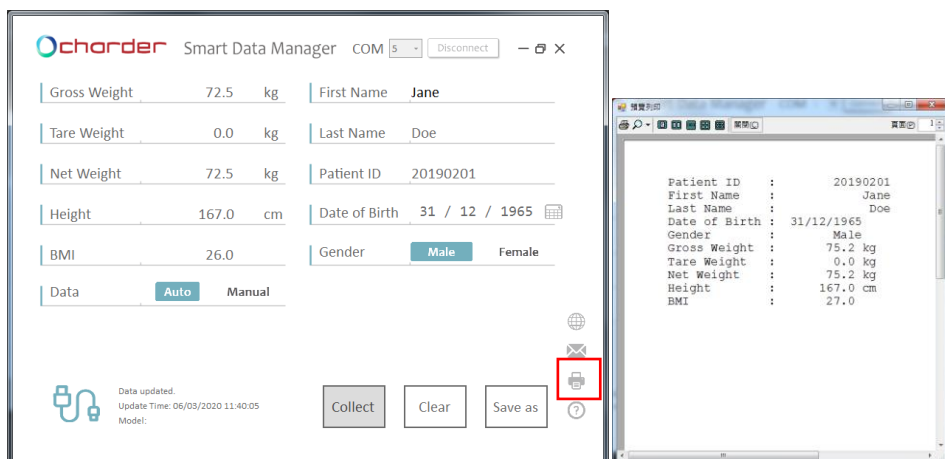

OBSERVAÇÃO : Os dados da Área de Superfície Corporal (BSA) não podem ser transferidos para o PC. Os resultados da BSA devem ser lidos no indicador do dispositivo.

IX . Conexão sem fio

Se o dispositivo tiver o módulo sem fio ou bluetooth instalado, o indicador pode transmitir resultados de medição sem fio. Consulte as instruções do software sem fio ou bluetooth da Chorder para obter detalhes.

X . Solução de problemas

Defeitos do produto

da Charder é válida para o comprador original deste dispositivo, sujeita aos termos e condições listados no Programa de Garantia e Política de Devolução.

1. Se a Charder for responsável por uma falha ou defeito presente no recebimento da unidade, a Charder deverá reparar a falha ou fornecer uma unidade de substituição. Se os reparos ou a entrega da substituição falharem , as disposições legais serão válidas. O período de garantia será de dois anos, a partir da data da compra. Guarde seu recibo como prova de compra.

2. Nenhuma responsabilidade será aceita por danos causados por qualquer um dos seguintes motivos: armazenamento ou uso inadequado ou impróprio, instalação ou comissionamento incorreto pelo proprietário ou terceiros, desgaste natural, alterações ou modificações, manuseio incorreto ou negligente, interferência química , eletroquímica ou elétrica , a menos que o dano seja atribuível à negligência da Charder .

Se o dispositivo não estiver coberto pela garantia, será cobrada uma taxa de manutenção e serviço, além do custo das peças de reposição.

Antes de entrar em contato com seu distribuidor local da Charder para serviços de reparo, recomendamos considerar os seguintes procedimentos de solução de problemas:

Auto-inspeção

1. O dispositivo não liga

- Se a bateria estiver descarregada, substitua-a por novas
- Se as pilhas não forem usadas, verifique se o adaptador de energia está conectado corretamente ao dispositivo. Verifique se o adaptador de energia está conectado corretamente à rede elétrica.

2. Indicador mostrando "0000" ZERO SPAN fora da faixa

- Interferência devido a fatores como perturbação de RF ou vibração do solo. Reposicione o dispositivo para o local sem interferência e tente novamente
- Pés da plataforma instáveis - ajuste os pés da plataforma de acordo com a indicação do nível de bolha (sentido horário para retrain, sentido anti-horário para estender) e tente novamente
- Objetos externos interferindo na plataforma de medição. Limpe a plataforma de objetos e tente novamente
- O dispositivo pode não funcionar corretamente em superfícies macias, como carpetes ou gramados. Reposicione o dispositivo em um local com piso sólido e estável
- Se as etapas acima não resolverem o problema, pode ser necessária uma recalibração para corrigir a precisão da pesagem.

3. Falha de conexão para transmissão de dados para PC ou impressora

- Certifique-se de que os fios estejam conectados corretamente entre o indicador e o PC ou impressora
- Certifique-se de que a impressora esteja alimentada. Certifique-se de que o software do PC esteja configurado corretamente, conforme indicado neste manual

É necessário suporte do distribuidor

Se ocorrerem os seguintes erros, recomendamos entrar em contato com seu distribuidor local da Charder para serviços de reparo ou substituição:

1. O dispositivo não liga









- Tecla liga/desliga com defeito

- Fios quebrados ou danificados causando curto-circuito ou conexão defeituosa
- Queima do fusível de segurança
- Adaptador com defeito

2. Indicador de dano

- Possíveis defeitos de hardware incluem: brilho irregular na tela LCD, texto borrado, tela de arco-íris manchada, exibição decimal incorreta
- Não é possível salvar ou ler dados
- O indicador mostra "ERRL" após o dispositivo ser ligado
- As teclas não respondem
- Mau funcionamento do buzzer

Mensagens de erro

Mensagem de erro	Razão	Ação
	Aviso de bateria fraca A voltagem da bateria está muito baixa para operar o dispositivo	Substitua as pilhas ou conecte o adaptador
	Sobrecarga A carga total excede a capacidade máxima do dispositivo	Reduza o peso na plataforma de medição e tente novamente
	Erro de contagem Sinal das células de carga muito alto ou muito baixo	Erro normalmente causado por célula de carga ou fiação defeituosa. Entre em contato com o distribuidor
	Contagem zero sobre a faixa de calibração zero +10% enquanto estiver ligado	Remova o peso do dispositivo e tente novamente. Se o erro persistir, entre em contato com o distribuidor
	Contagem zero sob calibração intervalo zero -10% enquanto ligado	Remova o peso do dispositivo e tente novamente. Se o erro persistir, entre em contato com o distribuidor
	Erro de programa Falha no software do dispositivo	Entre em contato com o distribuidor
	Peso negativo Leitura de peso abaixo de -2 kg.	Pressione  a tecla para retornar a 0,0.

XI . Especificações do produto

A. Informações do dispositivo

Modelo		MS4970
Mostrar		DP4400
Medição de peso	Capacidade	300 kg x 0,1 kg 660 libras x 0,2 libras
	Precisão	± 1,5e
	Unidade	kg / lb
	Tela LCD	Tela LCD de 1,4 polegadas (5 dígitos)
Dimensões	Geral	360 (L) x 480 (P) x 1100 (A) mm
	Plataforma	360 (L) x 310 (P) x 70 (A) mm
	Coluna	1026 milímetros
	Peso do dispositivo	8,1 kg
Principais funções		Unidade, Ligado / Desligado / Zero , Enviar dados, Manter/IMC, Tara/BSA
Transmissão de dados		USB OBSERVAÇÃO : O dispositivo deve ser conectado à rede somente por distribuidores qualificados.
Fonte de energia		6 pilhas AA / Adaptador de energia
Ambiente de operação		+5 °C ~+ 35 °C 15 % / 85 % UR 700 hPa ~1060 hPa
Acessórios opcionais		Impressora térmica, medidor de altura
Acessórios Padrão		Manual do usuário x1 , Adaptador de energia x1 , Cabo USB x1 , Parafusos x20

B. Padrões de adaptadores de energia



Aviso

O dispositivo é compatível somente com os adaptadores de energia especificados no bloco tracejado abaixo.

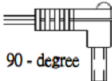

TENSÃO DE AMPERES	DESENHO Nº.	Nº DO TIPO / Nº DO MODELO APROVADO PELA CE.	TIP O	Plugue adaptado r
12V 1A	CD-AD-00044	UES12LCP-120100SPA	NÓS	 90 - degree
	CD-AD-00044	UES12LCP-120100SPA	UE	
	CD-AD-00044	UES12LCP-120100SPA	Rein o Unid o	
	CD-AD-00044	UES12LCP-120100SPA	AU	

Notas

Notas

XII . Declaração de Conformidade

Este produto foi fabricado de acordo com as normas europeias harmonizadas, seguindo as disposições das diretivas abaixo indicadas:

	Regulamento (UE) 2017/745 sobre Dispositivos médicos
	Diretiva 2014/31/UE relativa a instrumentos de pesagem não automáticos (somente modelos OIML)

RoHS 2011/65/UE e Diretiva Delegada (UE) 2015/863

Diretiva de Equipamentos de Rádio 2014/53/UE

(aplicável se o módulo sem fio for usado)

Parte 15 das Regras de Declaração de Comunicações Federais

Este dispositivo não pode causar interferência prejudicial.

Este dispositivo deve aceitar qualquer interferência recebida, incluindo interferência que possa causar operação indesejada.

Consulte o documento separado no adesivo do dispositivo para ver as marcações acima.

Representante autorizado da UE:



Obelis s.a.

Bd Général Wahis, 53
B-1030 Brussels
Belgium

Manufactured by:



Charder Electronic Co., Ltd.
No.103, Guozhong Rd., Dali Dist.,
Taichung City 41262 ,Taiwan

CD-IN-01227 REV001 01 /2025