



## Stuhlwaage

# BENUTZERHANDBUCH MS5480



Bitte halten Sie die Bedienungsanleitung griffbereit und befolgen Sie die Gebrauchsanweisungen.

# INHALTSVERZEICHNIS

<b>Erklärung der Texte/Symbole auf dem Etikett/der Verpackung des Geräts .....</b>	<b>4</b>
<b>I. Sicherheitshinweise .....</b>	<b>Error! Bookmark not defined.</b>
A. Allgemeine Informationen .....	<b>Error! Bookmark not defined.</b>
B. EMV-Richtlinien und Herstellererklärung	<b>Error! Bookmark not defined.</b>
<b>II. Installation .....</b>	<b>15</b>
A. Entfaltvorrichtung .....	15
B. Adapter verwenden und Akku laden .....	18
C. Austauschen des wiederaufladbaren Akkupacks .....	18
D. Optionales Zubehör .....	19
<b>III.. Indikator .....</b>	<b>19</b>
A. Anzeige- und Tastenfunktionen .....	20
B. Anzeigelayout .....	21
<b>IV. Grundlegende Bedienung .....</b>	<b>22</b>
A. Grundlegende Bedienung .....	22
B. Gewichtsmessung .....	23
C. BMI-Berechnung .....	24
D. Tara .....	24
E. Vortarieren .....	25
<b>V. Geräteeinrichtung .....</b>	<b>28</b>
<b>VI. Waage an Empfangsgerät anschließen .....</b>	<b>29</b>
<b>VII. Fehlerbehebung .....</b>	<b>29</b>
<b>VIII. Produktspezifikationen .....</b>	<b>32</b>
A. Geräteinformationen .....	32
B. Normen für Netzteile .....	33
<b>Konformitätserklärung .....</b>	<b>Error! Bookmark not defined.</b>

## Erklärung der Texte/Symbole auf dem Etikett/der Verpackung des Geräts

Text /Symbol	Bedeutung
	Achtung, lesen Sie die beigefügten Unterlagen vor Gebrauch
	Getrennte Sammlung von Abfällen elektrischer und elektronischer Geräte gemäß Richtlinie 2002/96/EG. Gerät nicht mit dem Hausmüll entsorgen
	Name und Adresse des Geräteherstellers, Jahr/Land der Herstellung
	Lesen Sie das Benutzerhandbuch sorgfältig vor der Installation und Verwendung und befolgen Sie die Gebrauchsanweisungen
	Medizinisches elektrisches Gerät, Typ B angewandter Teil
	Medizinisches elektrisches Gerät, Typ BF angewandter Teil
	Katalognummer des Geräts / Modellnummer
	Name und Adresse des bevollmächtigten Vertreters in der Europäischen Union
	Das Gerät ist ein Medizinprodukt. Der Text gibt die Geräte-Kategorie an
	Chargen- oder Losnummer des Herstellers für das Gerät
	Seriennummer des Geräts
	EindeutigeGerätekennung

e

Eichskalenintervall. Wert ausgedrückt in Masseneinheiten. Dient zur Klassifizierung und Überprüfung eines Geräts

CE  
2460

Das Gerät entspricht der Verordnung (EU) 2017/745 über Medizinprodukte. Die vierstellige Zahl ist die Kennung der benannten Stelle für Medizinprodukte

CE M20 0122

Das Gerät entspricht den EG-Richtlinien (nur überprüfte Modelle)

**M**: Konformitätskennzeichen gemäß Richtlinie 2014/31/EU für nichtselbsttätige Waagen  
**20**: YJahr, in dem die Konformitätsbewertung durchgeführt und das CE-Kennzeichen angebracht wurde. (z.B.: 20=2020)  
**0122**: Kennnummer der benannten Stelle für Metrologie

III

Das Gerät ist eine Waage der Klasse III gemäß Richtlinie 2014/31/EU (nur überprüfte Modelle)



Name und Adresse des Unternehmens, das das Gerät importiert (falls zutreffend)



Name und Adresse der für die Übersetzung der Gebrauchsanweisung verantwortlichen Stelle (falls zutreffend)

CON.

Ereigniszähler, der bestätigt, wie oft das Gerät kalibriert wurde (falls zutreffend)



Das Gerät entspricht der Zulassung der Nationalen Kommunikationskommission Taiwans (NCC)



Das Gerät entspricht den Vorschriften der US-amerikanischen Federal Communications Commission

UK CA M 20 8506

Das Gerät entspricht den britischen Vorschriften für nichtselbsttätige Waagen von 2020 (nur überprüfte Modelle)

**M**: Konformitätskennzeichen gemäß den Vorschriften von 2020 für nichtselbsttätige Waagen  
**20**: Jahr, in dem die Konformitätsbewertung durchgeführt und das UKCA-Kennzeichen angebracht wurde. (z.B. 20=2020)  
**8506**: Kennnummer der zugelassenen Stelle für Metrologie



Das Gerät entspricht allen in Großbritannien geltenden Produktvorschriften



Polung des Geräts

---

**"Bei Abweichungen hat das Symbol auf dem Gerät selbst Vorrang"**

**Urheberrechtshinweis**  
**Charder Electronic Co., Ltd.**

No.103, Guozhong Rd., Dali Dist., Taichung City 41262 Taiwan

Tel: +886-4-2406 3766

Fax: +886-4-2406 5612

Urheberrechtshinweis: [www.chardermedical.com](http://www.chardermedical.com)

E-mail: [info\\_cec@charder.com.tw](mailto:info_cec@charder.com.tw)

Copyright© Charder Electronic Co., Ltd. Alle Rechte vorbehalten.

Dieses Benutzerhandbuch ist durch internationales Urheberrecht geschützt. Alle Inhalte sind lizenziert, und die Verwendung unterliegt der schriftlichen Genehmigung von Charder Electronic Co., Ltd. (im Folgenden Charder). (hereinafter Charder) Charder haftet nicht für Schäden, die durch die Nichteinhaltung der in diesem Handbuch aufgeführten Anforderungen verursacht werden. Charder behält sich das Recht vor, Druckfehler im Handbuch ohne vorherige Ankündigung zu korrigieren und das Äußere des Geräts zu Qualitätszwecken ohne Zustimmung des Kunden zu ändern.



Charder Electronic Co., Ltd.  
No. 103, Guozhong Rd., Dali Dist.,  
Taichung City, 41262 Taiwan

# I. Sicherheitshinweise

## **A. Allgemeine Informationen**

Vielen Dank, dass Sie sich für dieses Charder Medical-Gerät entschieden haben. Es wurde entwickelt, um einfach und unkompliziert zu bedienen zu sein, aber wenn Sie auf Probleme stoßen, die in diesem Handbuch nicht behandelt werden, wenden Sie sich bitte an Ihren örtlichen Charder-Servicepartner.

Bevor Sie mit dem Betrieb des Geräts beginnen, lesen Sie bitte dieses Benutzerhandbuch sorgfältig durch und bewahren Sie es an einem sicheren Ort für spätere Bezugnahme auf. Es enthält wichtige Anweisungen zur Installation, zum ordnungsgemäßen Gebrauch und zur Wartung.

## **Zweckbestimmung**

Dieses Medizinprodukt ist gemäß den nationalen Vorschriften dafür vorgesehen, das Gewicht innerhalb der Spezifikationen zu messen und von Fachleuten für gewichtsbezogene Anwendungen verwendet zu werden.

## **Klinischer Nutzen**

Messwerte können von Fachleuten zur Diagnose (und Überwachung) von gewichtsbezogenen Problemen verwendet werden.

## **Vorgesehene medizinische Indikationen/Kontraindikationen**

Messung: Körpergewicht des Patienten. Es sind keine Gegenanzeigen für die Messung des Körpergewichts bekannt.

## **Vorgesehenes Patientenprofil**

- (a) Alter: keine Einschränkungen
- (b) Gewicht: keine Einschränkungen innerhalb der Gewichtskapazität des Geräts
- (c) Patientenbedingungen: erfordert die Messung des Körpergewichts. Nicht in der Lage, eigenständig ohne Unterstützung zu stehen.

## **Vorgesehenes Benutzerprofil**

- (a) Mindestens 20 Jahre alt
- (b) Mindestkenntnisse:
  - In der Lage, auf Gymnasialniveau zu lesen und arabische Ziffern zu verstehen (z. B. 1, 2, 3, 4...)
  - Grundkenntnisse in Hygiene

- In der Bedienung des Geräts geschult
  - Das Benutzerhandbuch gelesen
- (c) Sprache
- In der Lage, die Sprache des Benutzerhandbuchs und die Bildschirmanweisungen zu lesen
- (d) Qualifikationen
- Es sind keine speziellen Zertifikate oder Qualifikationen erforderlich

### **Bewertung des Restrisikos**

- (a) Alle vorhersehbaren Risiken wurden bewertet und als akzeptabel eingestuft. Im Allgemeinen besteht das wahrscheinlichste Risiko bei unsachgemäßer Verwendung des Geräts in weniger genauen Messungen (oder der Unfähigkeit, eine Messung durchzuführen), was jedoch kein unmittelbares physisches Risiko für den Patienten oder Benutzer darstellt.
- (b) Das Nutzen-Risiko-Verhältnis wird als akzeptabel angesehen. Bettwaagen sind eine wichtige Option zur Messung von Patienten. Die Verwendung des Geräts wird voraussichtlich weder den Benutzer noch den Patienten schädigen.

### **Allgemeiner Umgang**

- Stellen Sie sicher, dass alle Teile ordnungsgemäß verriegelt und festgezogen sind, bevor Sie das Gerät in Betrieb nehmen.
- Die Messgenauigkeit erfordert, dass die Füße, der Rücken und der Kopf des Patienten gerade ausgerichtet sind. Bitte beachten Sie, dass sich die Körpergröße im Laufe des Tages ändern kann.
- **ACHTUNG:** Verwenden Sie das Gerät nicht neben Geräten, die elektromagnetische oder andere Arten von Störungen verursachen könnten.

### **Sicherheitsanweisungen**

Bevor Sie das Gerät in Betrieb nehmen, lesen Sie bitte dieses Benutzerhandbuch sorgfältig durch. Es enthält wichtige Anweisungen zur Installation, Nutzung und Wartung des Geräts.

Der Hersteller haftet nicht für Schäden, die durch Nichtbeachtung der folgenden Anweisungen verursacht werden:

- Das Gerät hat eine erwartete Lebensdauer von 5 Jahren, wenn es ordnungsgemäß behandelt, gewartet und regelmäßig gemäß den Anweisungen des Herstellers überprüft wird.
- Eine unsachgemäße Installation macht die Garantie ungültig.



- Beachten Sie die zulässigen Umgebungstemperaturen für den Gebrauch

## **Reinigung**

Die Oberfläche des Geräts sollte mit alkoholbasierten Tüchern gereinigt werden.

## **Wartung**

Bitte kontaktieren Sie Ihren örtlichen Charde-Händler für die regelmäßige Wartung und Kalibrierung. Es wird empfohlen, die Genauigkeit regelmäßig zu überprüfen; die Häufigkeit wird durch den Nutzungsgrad und den Zustand des Geräts bestimmt.

## **Garantie/Haftung**

- Der Garantiezeitraum beträgt achtzehn (18) Monate ab dem Kaufdatum. Bitte bewahren Sie Ihren Kaufbeleg als Kaufnachweis auf.
- Es wird keine Haftung für Schäden übernommen, die aus folgenden Gründen verursacht wurden: unsachgemäße oder ungeeignete Lagerung oder Verwendung, unsachgemäße Installation oder Inbetriebnahme durch den Eigentümer oder Dritte, natürlicher Verschleiß, Änderungen oder Modifikationen, unsachgemäße oder nachlässige Handhabung, chemische, elektrochemische oder elektrische Einflüsse, es sei denn, der Schaden ist auf Fahrlässigkeit seitens Charde zurückzuführen.
- Dieses Gerät enthält keine wartungsbedürftigen Teile für den Benutzer. Alle Wartungsarbeiten, technischen Inspektionen und Reparaturen sollten von einem autorisierten Charde-Servicepartner unter Verwendung von Originalzubehör und Ersatzteilen von Charde durchgeführt werden. Charde haftet nicht für Schäden, die durch unsachgemäße Wartung oder Nutzung entstehen. Das Auseinanderbauen des Geräts führt zum Erlöschen der Garantie.



## Warnung

Messungen für körperlich behinderte Menschen.

- Körperlich eingeschränkte Personen sollten nicht versuchen, alleine Messungen durchzuführen, sondern sich bei der Benutzung des Gerätes von ihren Betreuern unterstützen lassen.
- Die Fußstütze kann nur verwendet werden, wenn die Testperson auf einem Stuhl sitzt. Um Verletzungen zu vermeiden, sollte die Testperson nicht auf die Fußstütze treten, da das Gerät bei falscher Verwendung umkippen kann.



## Warnung

- Der zusammenklappbare Rahmen muss mit Vorsicht gehandhabt werden. Halten Sie Finger, Hände oder andere Körperteile beim Zusammenklappen oder Auseinanderklappen des Rahmens fern, um Verletzungen zu vermeiden.



## Meldung von Vorfällen

- Jeder schwerwiegende Vorfall, der in Zusammenhang mit dem Gerät auftritt, sollte dem Hersteller, dem EU-Vertreter (wenn das Gerät in einem EU-Mitgliedstaat verwendet wird) und der zuständigen Behörde des Mitgliedstaates des Benutzers/Patienten gemeldet werden.

## B. EMC -Richtlinien und Herstellererklärung

<b>Leitlinie und Erklärung des Herstellers - Elektromagnetische Strahlung</b>		
The product is intended for use in the electromagnetic environment specified below. The customer or the user of the product should assure that it is used in such an environment.		
<b>EMV-Prüfung</b>	<b>Konformität</b>	<b>Leitlinie Elektromagnetisches Umfeld</b>
RF Emissions CISPR11	Gruppe 1	Die Produkte nutzen elektromagnetische Energie ausschließlich für ihre eigene Funktion. Deshalb gibt es nur eine sehr geringe Menge an elektromagnetischen Strahlen ab und stört elektronische Geräte folglich nicht.
RF Emissions CISPR11	Klasse A	Die Produkte sind für den Einsatz in allen Gebäuden geeignet, hierzu gehören auch der häusliche Bereich und Gebäude, die direkt an das öffentliche
Harmonic emissions IEC 61000-3-2	Klasse A	
Voltage fluctuations /flicker emissions IEC 61000-3-3	Konform	Niederspannungsnetz, das Wohngebäude mit Strom versorgt, angeschlossen sind.

### Leitlinie und Erklärung des Herstellers - Elektromagnetische Störfestigkeit

Das Produkt ist für den Gebrauch in der unten spezifizierten elektromagnetischen Umgebung vorgesehen. Der Kunde oder Benutzer des Produkts sollte sicherstellen, dass es in dieser Umgebung verwendet wird.

Störfestigkeitsprüfung	Konformität IEC 60601	Einhaltungspegel	Elektromagnetische Umgebung - Hinweise
Electrostatic discharge (ESD) IEC 61000-4-2	<u>±8 kV Kontakt</u> <u>±2 kV, ±4 kV, ±8 kV, ±15 kV Luft</u>	<u>±8 kV Kontakt</u> <u>±2 kV, ±4 kV, ±8 kV, ±15 kV Luft</u>	Der Bodenbelag muss aus Holz, Beton oder Keramikfliesen sein. Wenn der Boden mit synthetischen Materialien belegt ist, muss die relative Luftfeuchte mindestens 30 % betragen.
Electrical fast transient/burst IEC 61000-4-4	<u>+ 2kV Stromversorgung</u>	<u>+ 2kV for power supply lines</u>	Die Qualität der Netzspannung muss der eines typischen Geschäfts- oder Krankenhausumfelds entsprechen.
Surge IEC 61000-4-5	<u>± 1kV line(s) to line(s)</u> <u>± 2kV line(s) to earth</u>	<u>± 1kV line(s) to line(s)</u> <u>± 2kV line(s) to earth</u>	Die Qualität der Netzspannung muss der eines typischen Geschäfts- oder Krankenhausumfelds entsprechen.
Voltage Dips, short interruptions and voltage variations on power supply input lines IEC 61000-4-11	<u>0 % U<sub>T</sub> für 0,5 Zyklus</u>  <u>0% U<sub>T</sub> for 1Zyklus</u>  <u>70% U<sub>T</sub>U<sub>T</sub> (30% dip in U<sub>T</sub>) für 25 Zyklen</u>  <u>0 % U<sub>T</sub> für 5 Zyklen</u>	<u>0 % U<sub>T</sub> für 0,5 Zyklus</u>  <u>0 % U<sub>T</sub> für 1 Zyklen</u>  <u>70 % U<sub>T</sub> (30% dip in U<sub>T</sub>) für 25 Zyklen</u>  <u>0 % U<sub>T</sub> für 5 Zyklen</u>	Die Netzstromqualität sollte der eines typischen kommerziellen oder Krankenhausumfelds entsprechen. Wenn der Benutzer eine kontinuierliche Funktion während Stromunterbrechungen benötigt, sollte das Produkt mit einer unterbrechungsfreien Stromversorgung oder einer Batterie betrieben werden.
Power frequency (50, 60 Hz) magnetic field IEC 61000-4-8	<u>30 A/m</u>	30 A/m	Magnetfelder bei Netzfrequenz sollten auf einem Niveau liegen, das typisch für kommerzielle oder Krankenhausumgebungen ist.
<b>HINWEIS : U<sub>T</sub> ist die Wechselspannung des Netzstroms vor der Anwendung des Testpegels.</b>			

## Leitlinie und Erklärung des Herstellers - Elektromagnetische Störfestigkeit

Das Produkt ist für die Verwendung in der unten angegebenen elektromagnetischen Umgebung vorgesehen.

Der Kunde oder Benutzer des Produkts sollte sicherstellen, dass es in einer solchen Umgebung verwendet wird.

Störfestigkeitsprüfung	Konformität IEC 60601	Einhaltungspegel	Elektromagnetische Umgebung - Hinweise
Conducted RF IEC61000-4-6          Radiated RF IEC 61000-4-3	3 Vrms 150 KHz to 80 MHz  <u>6 V in ISM bands between 0,15 MHz and 80 MHz</u> <u>80 % AM at 1 kHz</u>  3 V/m 80 MHz bis 2,7 GHz	3 Vrms 150 KHz bis 80 MHz  <u>6 V in ISM-Bändern zwischen 0,15 MHz und 80 MHz</u> <u>80 % AM bei 1 kHz</u>  3 V/m 80MHz to 2,7 GHz	Tragbare und mobile Hochfrequenz-Kommunikationsgeräte sollten nicht näher an einem Teil des Produkts, einschließlich der Kabel, verwendet werden als der empfohlene Mindestabstand, der aus der für die Frequenz des Senders geltenden Gleichung berechnet wird.  <b>Recommended separation distance:</b> $d = 1,2 \sqrt{P}$ 80MHz to 800 MHz $d = 2,3 \sqrt{P}$ 800MHz to 2,7GHz Where $P$ is the maximum output power rating of the transmitter in watts (W) according to the transmitter manufacturer and $d$ is the recommended separation distance in metres (m).  Field strengths from fixed RF transmitters, as determined by an electromagnetic site survey, <sup>a</sup> should be less than the compliance level in each frequency range. <sup>b</sup>  Interference may occur in the vicinity of equipment marked with the following symbol:  

**HINWEIS1** Bei 80 MHz und 800 MHz wird der höchste Frequenzbereich angewendet.

**HUNWEIS2** Diese Leitlinien sind unter Umständen nicht in allen Situationen anwendbar. Die Weiterleitung von elektromagnetischen Strahlen wird von der Aufnahme und der Reflexion durch Strukturen, Gegenstände und Personen beeinflusst.

- a FiDie Feldstärken von feststehenden Sendern, wie z. B. Basisstationen von Funktelefonen (Mobilfunkgeräte und schnurlose Telefone) und Amateur-Funkgeräte, AM- und FM-Funkantennen und TV-Antennen können weder theoretisch und noch exakt vorhergesagt werden. Um das durch feststehende Funksender verursachte elektromagnetische Umfeld zu bestimmen, muss die elektromagnetische Belastung vor Ort untersucht werden.  
Wenn die am Verwendungsort des Gerätes gemessene Feldstärke die oben angegebene zulässige Höhe überschreitet, muss beobachtet werden, ob das Gerät unter dieser Bedingung ordnungsgemäß funktioniert.  
Sollten Funktionsstörungen auftreten, müssen zusätzliche Maßnahmen, wie z. B. eine andere Ausrichtung oder Anordnung der Geräte, ergriffen werden.
- b Die Feldstärke muss für den Frequenzbereich von 150 kHz bis 80 MHz unter 3 V/m liegen.

**Empfohlener Mindestabstand zwischen tragbaren und mobilen Hochfrequenz-Kommunikationsgeräten und dem Produkt**

Das Produkt ist für den Einsatz in einer elektromagnetischen Umgebung vorgesehen, in der abgestrahlte Hochfrequenzstörungen kontrolliert werden. Der Kunde oder Benutzer des Produkts kann dazu beitragen, elektromagnetische Störungen zu verhindern, indem er den empfohlenen Mindestabstand zwischen tragbaren und mobilen Hochfrequenz-Kommunikationsgeräten (Sendern) und dem Produkt gemäß der maximalen Ausgangsleistung der Kommunikationsgeräte einhält.

Maximale Nennausgangsleistung des Senders (W)	Abstand in Abhängigkeit von der Frequenz des Senders m		
	150 kHz bis 80 MHz	80 MHz bis 800 MHz	<u>800 MHz bis 2,7 GHz</u>
	$d = 1,2\sqrt{P}$	$d = 1,2\sqrt{P}$	$d = 2,3\sqrt{P}$
0,01	0,12	0,12	0,23
0,1	0,38	0,38	0,73
1	1,2	1,2	2,3
10	3,8	3,8	7,3
100	12	12	23

Für Sender mit einer maximalen Nennausgangsleistung, die oben nicht angegeben ist, kann der vorgeschriebene Abstand (m) anhand der für die Frequenz des Senders anzuwendenden Gleichung berechnet werden, wobei P der vom Hersteller des Senders angegebenen maximalen Nennausgangsleistung des Senders in Watt (W) entspricht.

Hinweise 1: Bei 80 MHz und 800 MHz wird der höchste Frequenzbereich angewendet.

Hinweise 2 Diese Leitlinien sind unter Umständen nicht in Situationen anwendbar. Die Weiterleitung von elektromagnetischen Strahlen wird von der Aufnahme und der Reflexion durch Strukturen, Gegenstände und Personen beeinflusst.

## II . Installation

### A. Entfaltvorrichtung

Das Gerät sollte gefaltet ankommen.

Drehen Sie die Fußstützen in die richtige Position.

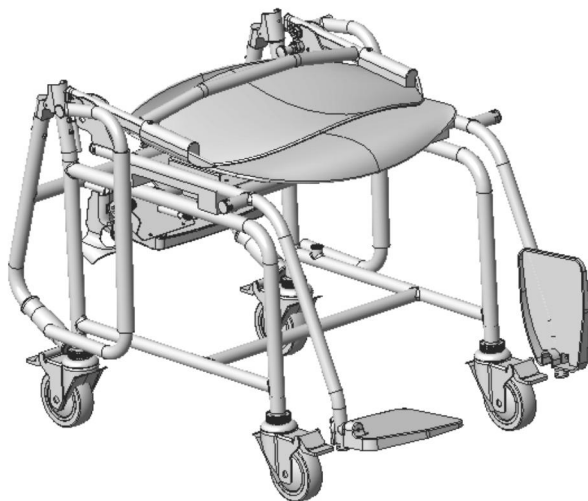

Raise seat back  
until joint locks

Pull frame lock to  
raise seat back

Lift handles until  
they automatically  
lock in place

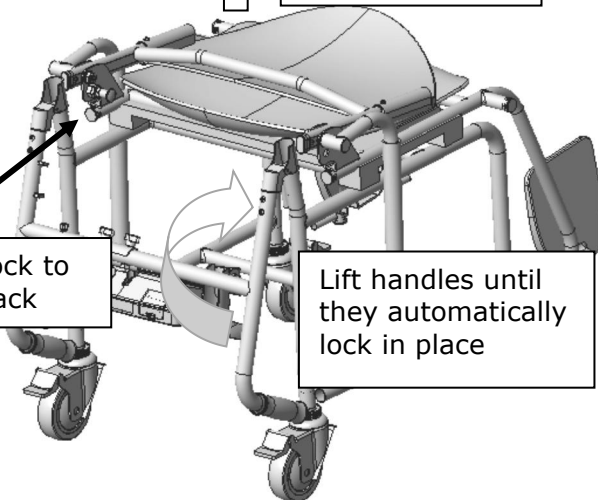

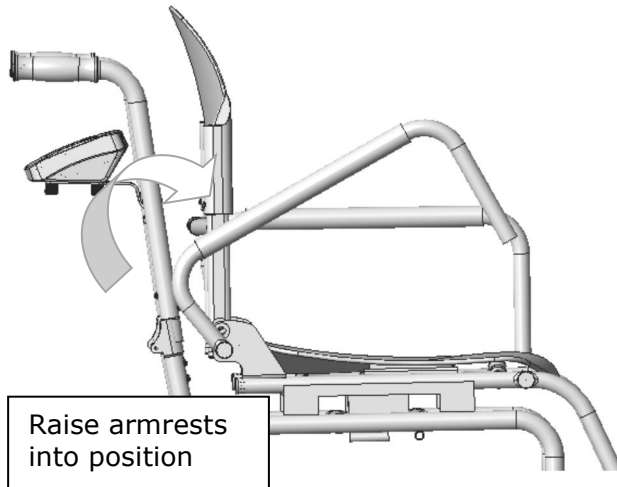
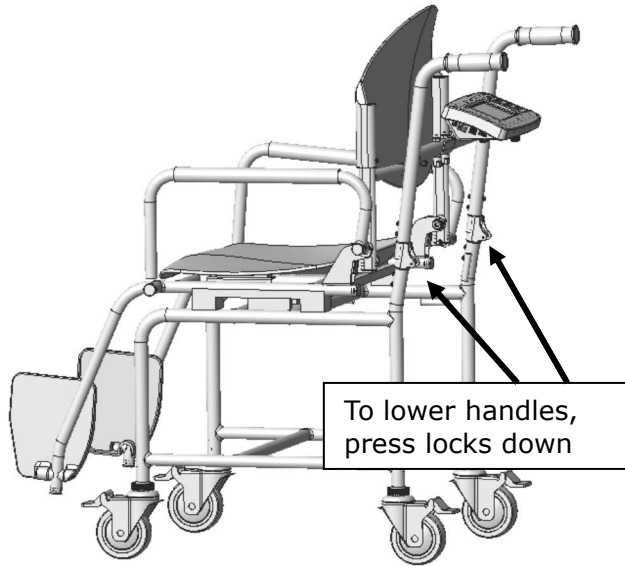





## **Radbremsen betätigen**

Vor der Messung müssen die Radbremsen angezogen sein. Zum Anziehen der Bremsen drücken Sie die Bremsen nach unten.





## B. Adapter verwenden und Akku laden

Der Akku sollte mindestens alle 3 Monate aufgeladen werden, unabhängig davon, ob das Gerät verwendet wurde. Der Akku kann aufgeladen werden, indem der spezielle Adapter des Geräts in den AC-Anschluss gesteckt wird.

Nach einer langen Lagerzeit (z. B. > 3 Monate) sollte die Batterie einen vollständigen Zyklus (Laden/Entladen) durchlaufen, um ihre volle Kapazität wiederherzustellen.

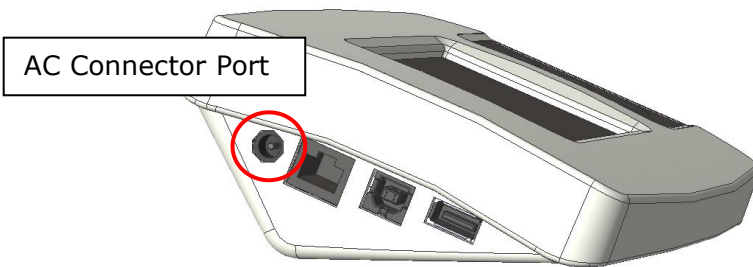
Stellen Sie sicher, dass das Gehäuse des wiederaufladbaren Akkus installiert und ordnungsgemäß in das Fach eingesetzt ist.



Wenn  die entsprechende Aufforderung auf dem LCD angezeigt wird, laden Sie den Akku umgehend auf, um eine Beschädigung des Akkus zu vermeiden.

## C. Austauschen des wiederaufladbaren Akkupacks

1. Batteriegehäusedeckel öffnen

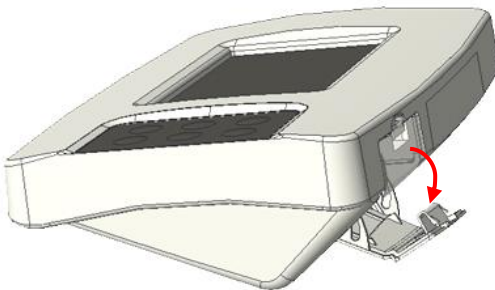

2. Zugriff auf Batterien

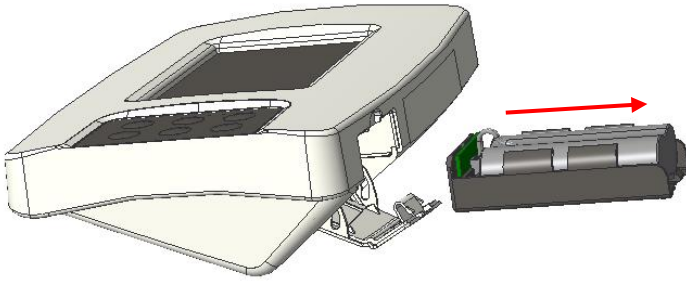

3. Legen Sie den neuen Akku in das Gehäuse und stecken Sie ihn in die Anzeige

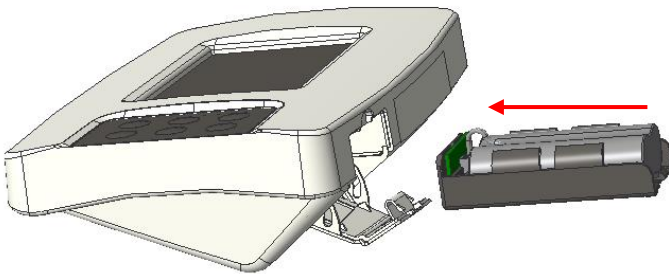

4. Schließen Sie die Abdeckung des Batteriefachs . Schalten Sie das Gerät ein, um zu bestätigen, dass die Batterie richtig eingesetzt ist.

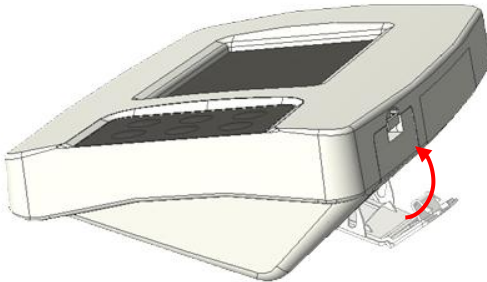

## D. Optionales Zubehör

Dieses Gerät ist mit einer Vielzahl von Zubehörteilen kompatibel. Montageanweisungen finden Sie in den jeweiligen Benutzerhandbüchern:

- a. Barcode-Scanner
  - AS-9300 Infrarot-Barcodescanner

### III. Indikator

## A. Anzeigen- und Tastenfunktionen

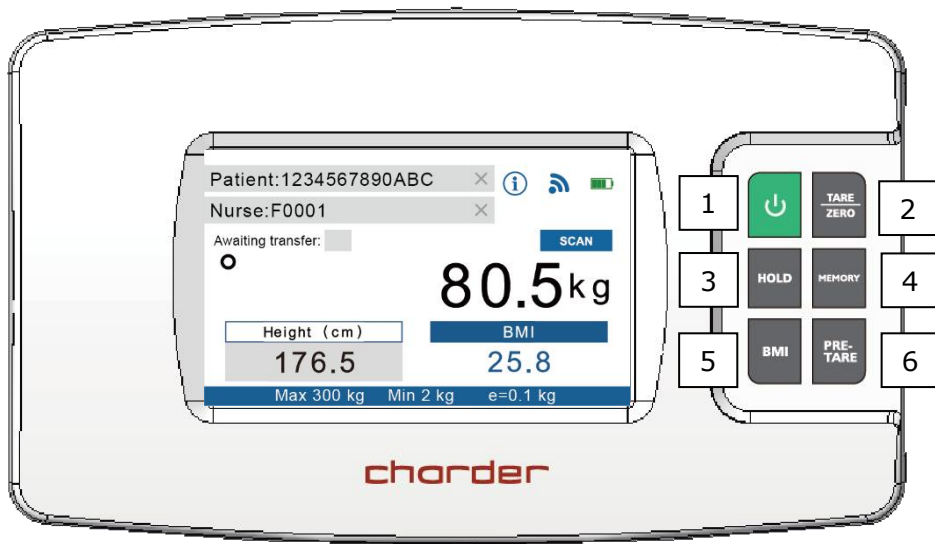

### Taste Funktion



LEISTUNG

Ein- oder Ausschalten.

TARA/NULL

Anzeige auf 0,0 kg-Anzeige zurücksetzen .  
6 Sekunden lang gedrückt halten, um in die Geräteeinstellungen zu gelangen.

HALTEN

Bestimmen Sie einen stabilen Wägewert – wird verwendet, wenn das Gewicht instabil ist.

ERINNERUNG

Speichern von Vortarawerten (bis zu 10 Sätze können im Gerätespeicher abgelegt werden ) .

BMI

Berechnung des Body-Mass-Index.

VOR-TARA

Tarieren Sie das bekannte Gewicht eines Objekts (z. B. Stuhl), bevor Sie mit der Messung beginnen.

## B. Anzeigelayou

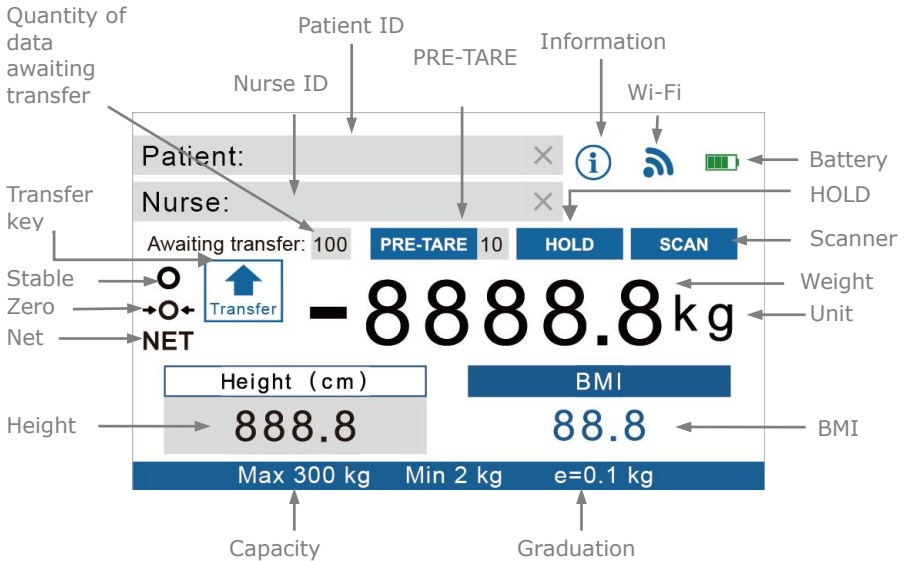

## Definitionen

**Datenmenge, die auf die Übertragung wartet:** Wenn das Gerät nicht drahtlos verbunden ist, werden die Messergebnisse vorübergehend im Gerät gespeichert. Sobald das Gerät verbunden ist, kann der Bediener auf „ **Übertragen** “ drücken, um die Ergebnisse drahtlos zu senden. Nach Abschluss der Übertragung wird die Zahl auf „0 “ zurückgesetzt.

**PRE-TARE :** Wenn die Pre-Tare-Funktion aktiv ist, wird hier angezeigt, welcher Pre-Tare-Wert verwendet wird.

**HOLD :** Wird angezeigt, wenn Hold aktiv ist. (Hold muss aktiviert sein, um Ergebnisse zu speichern und zu übertragen)

**SCAN :** Wird angezeigt, wenn ein kompatibler Barcodescanner an das Gerät angeschlossen ist

**Übertragen :** Nach Abschluss der Messung können die Ergebnisse für Größe und Gewicht drahtlos übertragen werden (wenn Hold aktiviert ist). Drücken Sie **[Übertragen]**, um die Ergebnisse zu senden.

**WLAN :** Die Anzeige zeigt den aktuellen WLAN-Konnektivitätsstatus an.

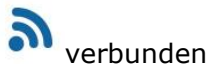

## IV . Grundlegende Bedienung

1. Schalten Sie das Gerät mit  der Taste ein. Das Gerät führt automatisch eine Selbstkalibrierung durch
2. Sobald „0,0“ auf der Anzeige erscheint, ist das Gerät einsatzbereit

**HINWEIS** : Wenn auf der Anzeige nicht „0,0“ angezeigt wird, drücken Sie die Taste [ **TARE/ ZERO**], um das Gerät auf Null zu setzen.

## A. Grundlegende Bedienung

### Direkte Wi-Fi-Datenübertragung

**HINWEIS** : Wenn die Ergebnisse nach der Messung nicht übertragen werden müssen, kann dieser Schritt übersprungen werden.

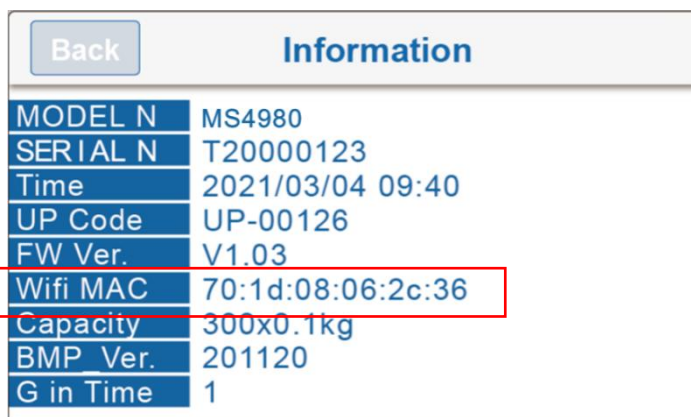
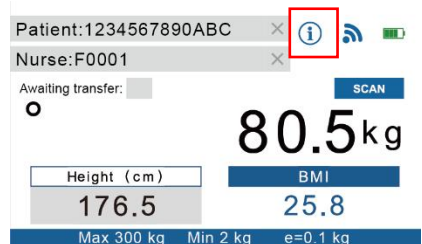

1. Das Gerät fungiert als Zugangspunkt mit dem über WLAN eine Verbindung hergestellt werden kann. Um sicherzustellen, dass das Telefon/Tablet/der PC eine Verbindung zum richtigen Gerät herstellt, ermitteln Sie zunächst die MAC-Adresse des Geräts, indem Sie auf 



2. Der „Name“ des WLAN-Zugangspunkts des Geräts lautet „DP4800 \_ ( MAC-Adresse) “. Das Standardkennwort für die Verbindung mit dem Gerät lautet „00000000“.

**HINWEIS** : Die in den Informationen angezeigte Modellnummer variiert je nach Gerätemodell.

3. Nachdem das Telefon/Tablet/der PC mit dem Gerät verbunden wurde,

ändert sich das WLAN-Symbol von  auf .

4. Das Gerät ist jetzt bereit, Ergebnisse drahtlos an das Telefon/Tablet/den PC zu senden.

5. Drücken Sie vor oder nach der Messung die Taste **[HOLD]** . Auf der Anzeige wird „HOLD“ angezeigt. HOLD muss aktiviert sein, um Ergebnisse zu übertragen.

**HINWEIS** : Standardmäßig müssen Patienten-ID, Gewicht und Größe eingegeben werden, um Ergebnisse zu übertragen. Andernfalls wird die Schaltfläche **[Übertragen]** nicht angezeigt. **Um die Übertragung „ unvollständiger “ Ergebnisse zu ermöglichen, ändern Sie bitte die Einstellungen (halten Sie die Taste [ TARE/ZERO] 6 Sekunden lang gedrückt, um die Einstellungen aufzurufen).**

## B. Gewichtsmessung

1. Radbremsten betätigen, Fußstützen und Armlehnen hochklappen.

2. Gerät einschalten

3. Führen Sie die Versuchsperson dazu, sich auf einen Stuhl zu setzen. Stellen Sie die Füße der Versuchsperson auf die Fußstützen. Nach einigen Sekunden wird das Durchschnittsgewicht auf dem Indikator angezeigt. Dieses Gewicht wird gesperrt – an diesem Punkt kann die Versuchsperson vom Stuhl aufstehen .

4. Wenn keine BMI-Berechnung erforderlich ist, drücken Sie die Taste **[Übertragen]** , um die Ergebnisse drahtlos zu senden. Wenn das Gerät derzeit nicht verbunden ist, werden die Ergebnisse vorübergehend im Gerätespeicher gespeichert (die Anzahl der gespeicherten Datensätze wird durch „Warten auf Übertragung“ angezeigt). Nach Abschluss der Übertragung wird die Zahl auf „0“ zurückgesetzt.

## C. BMI -Berechnung

1. Drücken Sie die Taste **[BMI]** , um in den BMI-Modus zu wechseln.

2. Geben Sie die Körpergröße mit den Zifferntasten ein (Beispiel: Um 170 cm einzugeben , drücken Sie 1-7-0-0 ). Drücken Sie die Taste **[LÖSCHEN]**, um die Eingabe zu wiederholen.

3. Nachdem Sie die Höhe eingegeben haben, drücken Sie zur Bestätigung die **[Eingabe]-Taste** .

4. Fahren Sie mit dem Wiegen der Person wie gewohnt fort. Der Indikator zeigt Gewicht, Größe und BMI an.

5. Um Ergebnisse zu übertragen, stellen Sie sicher, dass HOLD aktiviert ist, und drücken Sie die Taste **[Übertragen]** , um Ergebnisse drahtlos zu senden. Wenn das Gerät derzeit nicht verbunden ist, werden die Ergebnisse vorübergehend im Gerätespeicher gespeichert (die Anzahl der gespeicherten Datensätze wird durch „Warten auf Übertragung“ angezeigt). Nach Abschluss der Übertragung wird die Zahl auf „0“ zurückgesetzt.

Kategorie	BMI (kg/m <sup>2</sup> )	Risiko einer Adipositas-bedingten Erkrankung
Unter	< 18,5	Niedrig
Normal	18,5-24,9	Durchschnitt
Über	24,9-29,9	Leicht erhöht
Fettleibigkeit I	30,0 – 34,9	Erhöht
Fettleibigkeit II	35,0-39,9	Hoch
Fettleibigkeit III	> 40	Sehr hoch

(BMI-Standards für Erwachsene der Weltgesundheitsorganisation)

## D. Tare



Die Tara-Funktion ermöglicht es dem Benutzer, das Gewicht von Objekten vom Messergebnis des Geräts abzuziehen.

1. Legen Sie den zu tarierenden Gegenstand auf den Stuhl .
2. Drücken Sie die Taste **[TARE /ZERO ]** , nachdem das Stabilitätssymbol auf der Anzeige erscheint. Auf dem Display wird „0,0“ angezeigt.
3. Führen Sie die zu wiegende Person (plus tariertes Objekt) auf den Stuhl . Führen Sie die Messung durch.
4. Um den Tarawert zu löschen, entfernen Sie alle Gegenstände vom Stuhl und drücken Sie die Taste **[TARE / ZERO ]** .

## E. Vortarieren

Mit der Pre-Tare-Funktion kann das bekannte Gewicht einer Substanz vor dem Wiegen abgezogen werden. Das Gerät kann 10 Sätze von Pre-Tare-Werten im Speicher ablegen . Sobald die Pre-Tare-Gewichte gespeichert wurden, können sie durch Drücken der Taste **[MEMORY]** abgerufen werden .

### Vortarierwert eingeben

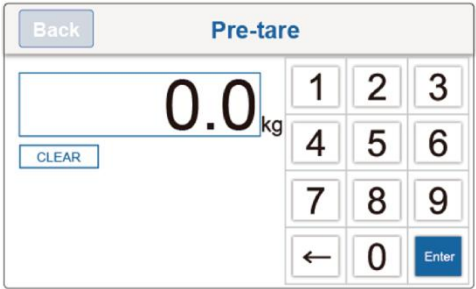
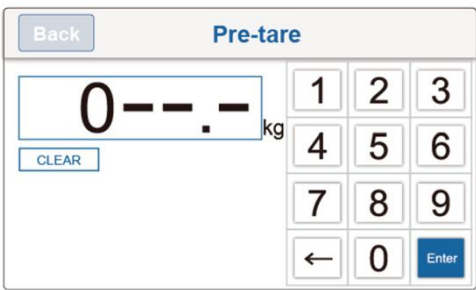
BESCHREIBUNG	BEISPIEL
<p>Drücken Sie die Taste <b>[PRE-TARE]</b> . Geben Sie den Vortariergewichtswert ein, beginnend von links</p>	 <p>The screenshot shows the scale's display in 'Pre-tare' mode. The display shows '0.0 kg'. Above the display is a 'Back' button. Below the display is a 'CLEAR' button. To the right of the display is a numeric keypad with buttons for digits 1-9, 0, and an 'Enter' button.</p>
<p>Geben Sie das Vortaragewicht mit den Tasten 0 bis 9 ein.</p> <p>Beispiel: Um 5,0 kg Gewicht vorzutariieren, drücken Sie 0-0-5-0.</p> <p>Beispiel: Um 13,5 kg Gewicht vorzutariieren, drücken Sie 0-1-3-5.</p>	 <p>The screenshot shows the scale's display in 'Pre-tare' mode. The display shows '0--.- kg'. Above the display is a 'Back' button. Below the display is a 'CLEAR' button. To the right of the display is a numeric keypad with buttons for digits 1-9, 0, and an 'Enter' button.</p>

<p>Drücken Sie die Taste <b>[Eingabe]</b> , um das Vortaragewicht zu bestätigen.</p>	
<p>Das Gerät kehrt in den Messmodus zurück.</p> <p>Die Anzeige zeigt links neben dem Gewichtswert vor der Tara ein Minuszeichen an.</p>	

### Speichern eines Pre-Tare-Wertes

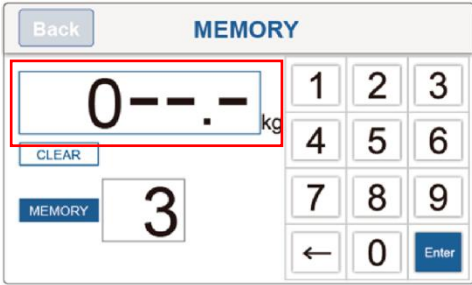
BESCHREIBUNG	BEISPIEL
<p><b>[MEMORY] 3 Sekunden lang</b> gedrückt . Geben Sie die Zahl für diese Vortariereinstellung ein (zwischen 01 und 10).</p> <p>Beispiel: Um Speichersatz 3 zu speichern, drücken Sie 0-3.</p>	
<p>Drücken Sie auf das Gewichtswertfeld auf dem Bildschirm (im roten Feld rechts markiert)</p> <p>Geben Sie das Vortaragewicht mit den Tasten 0 bis 9 ein.</p> <p>Beispiel: Um 13,5 kg Gewicht vorzutariieren, drücken Sie 0-1-3-5.</p>	

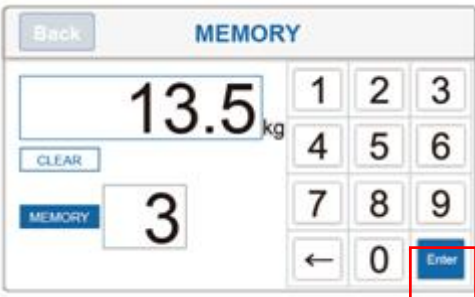
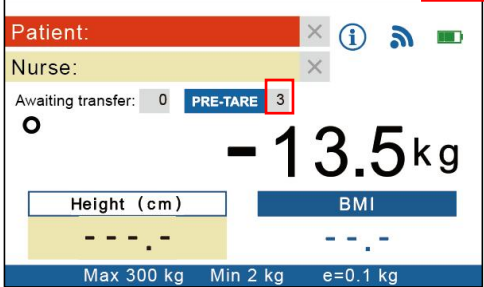
<p>Drücken Sie die Taste <b>[Eingabe]</b> , um das vor dem Taragewicht gespeicherte Gewicht zu speichern (in diesem Beispiel im Speichersatz 3 gespeichert).</p>	
<p>Die PRE-TARE-ID zeigt den Pre-Tare-Speichersatz 3 als aktiv an und zieht den Pre-Tare-Wert (in diesem Beispiel 13,5 kg) vom angezeigten Gewichtsergebnis ab.</p>	

### Vortarierwert abrufen

BESCHREIBUNG	BEISPIEL
<p>Drücken Sie die Taste <b>[MEMORY]</b> , um zwischen den im Gerät gespeicherten Pre-Tare-Einstellungen (zwischen 01-10) umzuschalten.</p> <p><b>HINWEIS</b> : Um einen neuen Pre-Tare-Wert hinzuzufügen, halten Sie die Taste <b>[MEMORY]</b> 3 Sekunden lang gedrückt, um die Einstellungen aufzurufen (siehe „Speichern eines Pre-Tare-Werts“ oben).</p>	

## V. Geräteeinrichtung

Halten Sie die Taste **[TARE/ZERO]** 6 Sekunden lang gedrückt, um in den allgemeinen Einstellungsmodus zu gelangen.

EXIT		General	
Auto Off Time	180s	G-Compensation	-----
Backlight	High	H.M. Calibration	-----
Buzzer	On	Height Capacity	High
Data Transfer	On	URL Host	-----
Date/Time	-----	Auto Hold	On
Wifi Setting	-----	Auto Transfer	On

Drücken Sie die Menüoptionen auf dem Touchscreen, um die Einstellungen anzupassen.

**Automatische Abschaltzeit** : Weisen Sie das Gerät an, sich nach einer bestimmten Zeit automatisch abzuschalten.

Automatische Abschaltoptionen: 120 Sek. / 180 Sek. / 240 Sek. / 300 Sek. / Aus

**Hintergrundbeleuchtung** : Helligkeit der Hintergrundbeleuchtung anpassen.

Optionen: Niedrig / Mittel / Hoch

**Summer** : Wenn die Funktion eingeschaltet ist, ertönt ein Piepton, wenn: die Anzeige eingeschaltet ist, Tasten gedrückt werden und das Gewicht stabil ist.

Optionen: Aktivieren / Deaktivieren

**Datenübertragung** : Wenn aktiviert, müssen alle Datenfelder ( Patienten-ID, Gewicht, Größe) ausgefüllt werden, um Daten übertragen zu können. Wenn die Felder unvollständig sind (z. B. nur Gewicht, keine Größe oder ID), werden keine Daten übertragen.

Optionen: Aktivieren / Deaktivieren

**Datum/Uhrzeit** : Gerätezeit einstellen. (Format: JJJJ/MM/TT HH:M )

**Wi- Fi - Einstellungen** : Ergebnisse per Direktübertragung oder über das Netzwerk senden (Zugangspunkt festlegen, falls ausgewählt)

**G-Kompensation** : Autorisierte Händler können den Wert der Schwerkraftkompensation anpassen (Passwort erforderlich)

**H.M. Kalibrierung**: Ultraschall-Höhenstadiometer kalibrieren

**Höhenkapazität** : Die Standardeinstellung ist „Hoch“. Diese Einstellung sollte nur vom Händler angepasst werden – eine Änderung kann die Messgenauigkeit beeinträchtigen.

**URL-Host**: IP-Adresse festlegen (z. B. 192.168.0.1). Bitte beachten Sie, dass beim Neustart des Servers automatisch eine andere IP zugewiesen werden kann. Wenn sich die IP-Adresse ändert, geben Sie die korrekte IP-Adresse erneut ein, um die Einstellungen abzuschließen.

**Auto Hold**: Legen Sie fest, ob die Hold-Funktion beim Start automatisch aktiviert wird

**Automatische Übertragung**: Legen Sie fest, ob die Ergebnisse nach Abschluss der Messung automatisch übertragen werden.

## VI. Waage mit Empfangsgerät verbinden

Die Waage ist so konzipiert, dass sie Ergebnisse drahtlos an das Empfangsgerät überträgt. Bitte beachten Sie die Bedienungsanleitung des Empfangsgeräts.

Der direkte Anschluss an das Electronic Medical System sollte nur von qualifizierten Händlern/Administratoren durchgeführt werden.

## VII . Fehlerbehebung

Bevor Sie sich bezüglich einer Reparatur an Ihren lokalen Charde-Händler wenden, empfehlen wir Ihnen, die folgenden Verfahren zur Fehlerbehebung in Betracht zu ziehen:

### **Selbstinspektion**

#### **1. Das Gerät lässt sich nicht einschalten**

- Wenn die Batterieleistung erschöpft ist, ersetzen Sie sie durch neue Batterien
- Wenn keine Batterien verwendet werden, überprüfen Sie, ob das Netzteil richtig am Gerät angeschlossen ist. Überprüfen Sie, ob das Netzteil richtig an die Steckdose angeschlossen ist

#### **2. Anzeige zeigt „0000“ ZERO SPAN außerhalb des Bereichs**

- Störungen aufgrund von Faktoren wie HF-Störungen oder Bodenvibrationen. Bringen Sie das Gerät an einen Ort ohne Störungen und versuchen Sie es erneut
- Instabile Plattformfüße - stellen Sie die Plattformfüße entsprechend der Wasserwaagenanzeige ein (im Uhrzeigersinn zum Einfahren, gegen den Uhrzeigersinn zum Ausfahren) und versuchen Sie es erneut
- Externe Objekte stören die Messplattform. Entfernen Sie alle Objekte von der Plattform und versuchen Sie es erneut.
- Auf weichen Oberflächen wie Teppichen oder Rasenflächen funktioniert das Gerät möglicherweise nicht richtig. Stellen Sie das Gerät an einen Ort mit festem, stabilem Boden.
- Wenn die oben genannten Schritte das Problem nicht beheben können, ist möglicherweise eine Neukalibrierung erforderlich, um die Wiegegenauigkeit zu korrigieren

#### **3. Verbindungsfehler bei der Datenübertragung zum PC oder Drucker**

- Stellen Sie sicher, dass die Kabel zwischen Anzeigegerät und PC oder Drucker richtig angeschlossen sind.
- Stellen Sie sicher, dass der Drucker mit Strom versorgt wird. Stellen Sie sicher, dass die PC-Software ordnungsgemäß eingerichtet ist, wie in diesem Handbuch beschrieben.

## Fehlermeldungen

Fehlermeldung	Aktion
<p> Low battery</p> <p>Please replace new batteries or plug the AC adaptor for operation.</p>	<p>Bitte laden Sie den Akku mit dem Adapter auf oder ersetzen Sie den Akku</p>
<p> Overload</p> <p>Please reduce the loading and try again.</p>	<p>Maximalgewicht überschritten. Reduzieren Sie das Gewicht auf der Plattform, bevor Sie mit der Messung beginnen.</p>
<p> Loadcell error</p> <p>Please contact your nearest Authorized Dealer for further technician service &amp; repair.</p>	<p>Wenn das Problem weiterhin besteht, wenden Sie sich bitte an den Händler.</p>
<p> Zero count over calibration zero range</p> <p>Please re-calibrate this instrument.</p>	<p>Möglicherweise ist eine Neukalibrierung erforderlich. Wenn das Problem weiterhin besteht, wenden Sie sich bitte an den Händler.</p>
<p> Zero count under calibration zero range</p> <p>Please re-calibrate this instrument.</p>	<p>Möglicherweise ist eine Neukalibrierung erforderlich. Wenn das Problem weiterhin besteht, wenden Sie sich bitte an den Händler.</p>
<p> ADC error</p> <p>Please contact your nearest Authorized Dealer for further technician service &amp; repair.</p>	<p>Wenn das Problem weiterhin besteht, wenden Sie sich bitte an den Händler.</p>

## VIII. Produktspezifikationen

### A. Geräteinformationen

<b>Modell</b>		<b>MS5480</b>
<b>Anzeige</b>		DP4800
<b>Gewichtsmessung</b>	<b>Kapazität</b>	25 0kg x 0,1kg 550 Pfund x 0,2 Pfund
	<b>Genauigkeit</b>	± 1,5e
	<b>Einheit</b>	kg / lb
	<b>LCD Bildschirm</b>	Farb -LCD - Touchscreen
<b>Maße</b>	<b>Gesamt</b>	590 ( B ) x 1020 (T) x 960 (H) mm
	<b>Sitz</b>	Höhe: 470mm Breite: 460 mm Rückenhöhe: 480 mm
	<b>Armlehne</b>	Höhe: 660 mm
<b>Gerätegewicht</b>		17,6 kg
<b>Wichtige Funktionen</b>		Power , Tara/ Null, Hold , Speicher, BMI, Pre-Tara
<b>Datenübermittlung</b>		USB, Kabellos  <b>HINWEIS</b> : Das Gerät darf nur von qualifizierten Händlern an das Netzwerk angeschlossen werden.
<b>Stromversorgung</b>		Wiederaufladbarer Akkupack / Adapter
<b>Betriebsumgebung</b>		+5 °C ~+ 35 °C 15 %~8 5 % RH 700 hPa ~1060 hPa
<b>Standardzubehör</b>		Benutzerhandbuch *1, Netzteil *1
<b>Optionales Zubehör</b>		Barcode-Scanner



## B. Netzteilnormen



### Warnung

nur der Originaladapter verwendet werden. Die Verwendung eines anderen als des von Charger bereitgestellten Adapters kann zu Fehlfunktionen führen.

Amperespannung: 5 V /2A

Zeichnungsnummer: CD-AD-00023

AMPERE SPANNUNG G	ZEICHNUNG NR.:	CE-GEPRÜFTE TYPNR./MODELLNR.:	TYP	Adapter stecker
5 V, 2 A	AD-00023	UES12LCP-050200SPC	UNS	
5 V, 2 A	AD-00023	UES12LCP-050200SPC	EU	
5 V, 2 A	AD-00023	UES12LCP-050200SPC	Verein igtes König reich	
5 V, 2 A	AD-00023	UES12LCP-050200SPC	AU	

# Hinweise

---

---

---

---

---

---

---

---

---

---

---

---

---

---

---

---

---

---

---

---

---

---

---

# Hinweise

---

---

---

---

---

---

---

---

---

---

---

---

---

---

---

---

---

---

---

---

---

---

---

---

---

---

## IX. Konformitätserklärung

Dieses Produkt wurde gemäß den harmonisierten europäischen Normen und den Bestimmungen der unten genannten Richtlinien hergestellt:

	<b>(EU) 2017/745 Verordnung über Medizinprodukte</b>
	<b>Richtlinie 2014/31/EU über nichtselbsttätige Waagen</b> (nur OIML-Modelle)

**RoHS Richtlinie 2011/65/EU und delegierte Richtlinie (EU) 2015/863**

**Richtlinie 2014/53/EU über Funkanlagen**  
(anwendbar bei Verwendung eines drahtlosen Moduls)

### **Teil 15 der Regeln der Federal Communications Commission**

Dieses Gerät darf keine schädlichen Störungen verursachen.

Dieses Gerät muss jede empfangene Störung akzeptieren, einschließlich solcher, die unerwünschte Betriebsabläufe verursachen könnten.

*Bitte sehen Sie ein separates Dokument, das die oben genannten Kennzeichnungen auf dem Gerät zeigt.*

Bevollmächtigter EU-Vertreter:



**Obelis s.a.**

Bd Général Wahis, 53  
B-1030 Brussels  
Belgium



Hergestellt von:  
Charder Electronic Co., Ltd.  
No.103, Guozhong Rd., Dali Dist.,  
Taichung City, 41262 Taiwan

CD-IN-00879 REV01 10/2024