

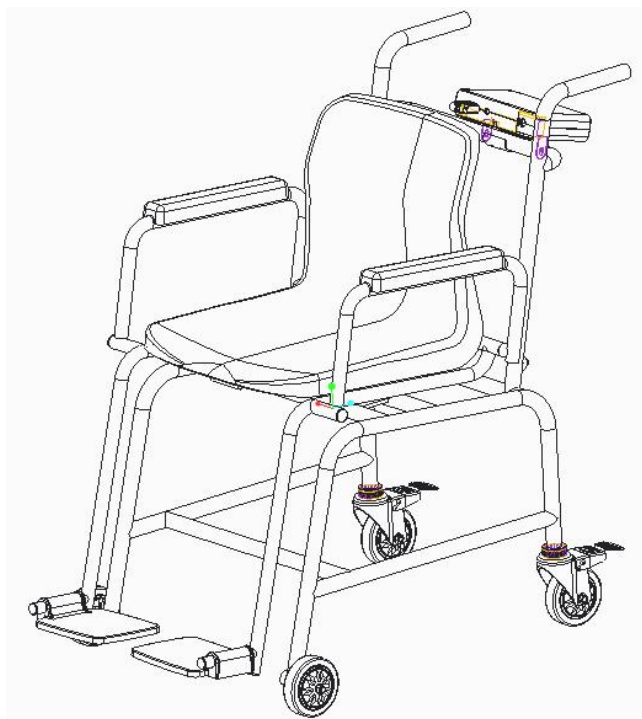

## Stoelweegschaal

# GEBRUIKERSHANDLEIDING MS5810/MS5811

















Houd de handleiding bij de hand en volg de gebruiksinstructies op.

# INHOUDSOPGAVE

<b>Uitleg van grafische symbolen op etiket/verpakking</b> .....	<b>Erro</b>
<b>r! Bookmark not defined.</b>	
<b>I. Veiligheidsinstructies</b> .....	<b>Erro</b>
<b>r! Bookmark not defined.</b>	
A. Algemene informatie .....	<b>Erro</b>
<b>r! Bookmark not defined.</b>	
B. EMC-richtlijnen en verklaring van de fabrikant .....	<b>Erro</b>
<b>r! Bookmark not defined.</b>	
<b>II. Installatie</b> .....	<b>11</b>
A. Montage-apparaat .....	15
B. Wielhoogte aanpassen .....	18
C. Batterijen plaatsen .....	19
D. Adapter gebruiken .....	20
<b>III. Indicator</b> .....	<b>21</b>
A. Indicator- en toetsfuncties .....	21
B. Weergave-indeling .....	22
IV. Apparaat gebruiken	2222

## Uitleg van grafischesymbolen op etiket/verpakking

Tekst/Symbool	Betekenis
	Voorzichtig, raadpleeg de bijgevoegde documenten voor gebruik
	Gescheiden inzameling van afval van elektrische en elektronische apparatuur, in overeenstemming met Richtlijn 2002/96/EG. Gooiapparaatnietweg met huishoudelijkafval
	Naam en adres van de fabrikant van het apparaat, en jaar/land van productie
	Lees de gebruikershandleiding zorgvuldig door vóór installatie en gebruik, en volg de gebruiksinstructies.
	Medisch elektrisch apparaat, toegepaste deel Type B
	Medisch elektrisch apparaat, toegepaste deel Type BF
	Catalogusnummer / modelnummer van het apparaat
	Naam en adres van gemachtigde vertegenwoordiger in de Europese Unie
	Device is a medical device. Text indicates device category type
	Batch- of serienummer van de fabrikant voor het apparaat
	Serienummer van het apparaat
	Unieke identificatie van het apparaat
	Verificatieschaalinterval. Waarde uitgedrukt in massa-eenheden. Gebruikt voor classificatie en verificatie van een instrument
	Het apparaat voldoet aan de verordening (EU) 2017/745 betreffende medische hulpmiddelen. Het viercijferige nummer is de identificatie voor het aangemelde lichaam voor medische hulpmiddelen

Het apparaat voldoet aan de EG-richtlijnen (alleen voor gecontroleerde modellen)

CE M20 0122

**M:** Conformiteitslabel in overeenstemming met Richtlijn 2014/31/EU voor niet-automatische weeginstrumenten

**20:** Jaar waarin de conformiteitsverificatie is uitgevoerd en het CE-label werd aangebracht. (bijv: 20=2020)

**0122:**

Identificatievooraangemelde instantievoormetrologie



Het apparaat is een klasse III weegschaal in overeenstemming met Richtlijn 2014/31/EU (alleen gecontroleerde modellen)



Naam en adres van de entiteit die het apparaat importeert (indien van toepassing)



Name and address of entity responsible for translating Information For Use (if applicable)

CON.

Evenemententeller die bevestigt hoe vaak het apparaat is gekalibreerd (indien van toepassing)



Het apparaat voldoet aan de goedkeuring van de Taiwanese Nationale Communicatiecommissie (NCC)



Het apparaat voldoet aan de regelgeving van de Amerikaanse Federal Communications Commission

UK M 20 8506

Het apparaat voldoet aan de Britse regelgeving voor niet-automatische weeginstrumenten van 2016 (alleen gecontroleerde modellen)

**M:** Conformiteitslabel in overeenstemming met de regelgeving voor niet-automatische weeginstrumenten van 2016

**20:** Jaar waarin de conformiteitsverificatie is uitgevoerd en het UKCA-label werd aangebracht. (bijv. 20=2020)

**8506:** Identificatievooraangemelde instantievoormetrologie



Het apparaat voldoet aan alle toepasselijke productwetgeving van het VK



Polariteit van de stroomvoorziening van het apparaat

**"Bij verschillen heeft het symbool op het apparaat zelf voorrang "**

**Auteursrechtmededeling**  
**Charder Electronic Co., Ltd.**

No.103, Guozhong Rd., Dali Dist., Taichung City 41262 Taiwan

Tel: +886-4-2406 3766

Fax: +886-4-2406 5612

Website: [www.chardermedical.com](http://www.chardermedical.com)

E-mail: [info\\_cec@charder.com.tw](mailto:info_cec@charder.com.tw)

Copyright© Charder Electronic Co., Ltd. Alle rechten voorbehouden.

Deze gebruikershandleiding is beschermd door internationaal auteursrecht. Alle inhoud is gelicentieerd en het gebruik is onderhevig aan schriftelijke toestemming van Charder Electronic Co., Ltd. (hierna Charder). Charder is niet aansprakelijk voor enige schade veroorzaakt door het niet naleven van de vereisten die in deze handleiding zijn vermeld. Charder behoudt zich het recht voor om drukfouten in de handleiding zonder voorafgaande kennisgeving te corrigeren en het uiterlijk van het apparaat aan te passen voor kwaliteitsdoeleinden zonder toestemming van de klant.



Charder Electronic Co., Ltd.  
No. 103, Guozhong Rd., Dali Dist.,  
Taichung City, 41262 Taiwan Taichung-stad, 41262 Taiwan

# I. Veiligheidsinstructies

## A. Algemene informatie

Bedankt dat u voor dit Charder Medical-apparaat hebt gekozen. Het is ontworpen om eenvoudig en gemakkelijk te bedienen te zijn, maar als u problemen ondervindt die in deze handleiding niet worden behandeld, neem dan contact op met uw lokale Charder-servicepartner.

Lees voor het gebruik van het apparaat deze handleiding zorgvuldig door en bewaar het op een veilige plaats voor toekomstige referentie. Het bevat belangrijke instructies met betrekking tot de installatie, het juiste gebruik en het onderhoud.

## Doel van het apparaat

Dit medische apparaat is ontworpen om te worden gebruikt in overeenstemming met nationale regelgeving, om gewicht te meten binnen specificaties, voor gewichtgerelateerd gebruik door professionals.

## Klinisch voordeel

De meetresultaten kunnen door professionals worden gebruikt om gewichtsgerelateerde problemen te diagnosticeren (en te monitoren).

## Medische indicaties/contra-indicaties

Meting: het lichaamsgewicht van de patiënt. Er zijn geen bekende contra-indicaties voor het meten van het lichaamsgewicht.

## Beoogd patiëntprofiel

- (a) Leeftijd: geen beperkingen
- (b) Gewicht: geen beperkingen binnen de gewichtscapaciteit van het apparaat
- (c) Patiëntomstandigheden: vereisen meting van lichaamsgewicht. Kan niet zelfstandig staan zonder steun.

## Beoogd gebruikersprofiel

- (a) Minimaal 20 jaar oud
- (b) Minimale kennis:
  - In staat om op middelbare schoolniveau te lezen en Arabische cijfers te begrijpen (bijv. 1, 2, 3, 4...)
  - Basiskennis van hygiëne

- Getraind in het gebruik van het apparaat
- De gebruiksaanwijzing gelezen

(c) Taal

- In staat om de taal van de gebruiksaanwijzing en de scherminstructies te lezen

(d) Kwalificaties

- Geen speciale certificeringen of kwalificaties vereist

### Evaluatie van het rest-risico

- (a) Alle voorzienbare risico's zijn geëvalueerd en als acceptabel beoordeeld. Over het algemeen is het meest waarschijnlijke risico bij verkeerd gebruik van het apparaat een minder nauwkeurige meting (of het onvermogen om een meting uit te voeren), wat geen direct fysiek risico vormt voor de patiënt of gebruiker.
- (b) De verhouding tussen voordelen en risico's wordt als acceptabel beschouwd. Bedweegschalen zijn een belangrijke optie om patiënten te wegen. Het gebruik van het apparaat zal waarschijnlijk geen schade toebrengen aan de gebruiker of de patiënt.

### Algemeengebruik

- Zorg ervoor dat alle onderdelen correct zijn vergrendeld en vastgedraaid voordat u het apparaat in gebruik neemt.
- Nauwkeurigheid van de meting vereist dat de voeten, rug en hoofd van de patiënt recht zijn uitgelijnd. Houd er rekening mee dat de lengte gedurende de dag kan variëren
- **LET OP:** Gebruik het apparaat niet naast apparatuur die elektromagnetische of andere soorten interferentie kan veroorzaken.

### Veiligheidsinstructies

Lees voordat u het apparaat in gebruik neemt deze handleiding zorgvuldig door. Het bevat belangrijke instructies voor de installatie, het gebruik en het onderhoud van het apparaat.

De fabrikant is niet aansprakelijk voor schade die is veroorzaakt door het niet naleven van de volgende instructies:

- Het apparaat heeft een verwachte levensduur van 5 jaar bij correct gebruik, onderhoud en periodieke inspectie volgens de instructies van de fabrikant.
- Onjuiste installatie maakt de garantie ongeldig.

- Houd rekening met de toegestane omgevingstemperaturen voor gebruik

### **Reiniging**

- De oppervlakte van het apparaat moet worden gereinigd met alcoholhoudende doekjes.

### **Garantie/Aansprakelijkheid**

- De garantietermijn bedraagt achttien (18) maanden, te beginnen op de aankoopdatum. Bewaar uw aankoopbewijs als aankoopbewijs.
- Er wordt geen aansprakelijkheid aanvaard voor schade veroorzaakt door een van de volgende redenen: ongeschikte of onjuiste opslag of gebruik, onjuiste installatie of ingebruikname door de eigenaar of derden, natuurlijke slijtage, wijzigingen of aanpassingen, onjuiste of nalatige behandeling, chemische, elektrochemische of elektrische interferentie, tenzij de schade te wijten is aan nalatigheid van Charder.
- Dit apparaat bevat geen onderdelen die door de gebruiker onderhouden moeten worden. Alle onderhoud, technische inspecties en reparaties moeten worden uitgevoerd door een geautoriseerde Charder-servicepartner, met gebruik van originele accessoires en reserveonderdelen van Charder. Charder is niet aansprakelijk voor schade die voortvloeit uit onjuist onderhoud of gebruik. Het demonteren van het apparaat maakt de garantieongeldig.

### **Meldingsprocedurevoorincidenten**

- Elk ernstig incident dat in verband staat met het apparaat moet worden gemeld aan de fabrikant, de EU-vertegenwoordiger (indien het apparaat wordt gebruikt in een EU-lidstaat) en de bevoegde autoriteit van de lidstaat van de gebruiker/patiënt.

### **Reiniging**

- De oppervlakte van het apparaat moet worden gereinigd met alcoholhoudende doekjes.

### **Onderhoud**

- Neem contact op met uw lokale Charder-distributeur voor regelmatig onderhoud en kalibratie. Regelmatige controle van de nauwkeurigheid wordt aanbevolen; de frequentie moet



worden bepaald op basis van het gebruik en de staat van het apparaat.

### **Garantie/Aansprakelijkheid**

- De garantietermijn bedraagt achttien (18) maanden, te beginnen op de aankoopdatum. Bewaar uw aankoopbewijs als aankoopbewijs.
- Er wordt geen aansprakelijkheid aanvaard voor schade veroorzaakt door een van de volgende redenen: ongeschikte of onjuiste opslag of gebruik, onjuiste installatie of ingebruikname door de eigenaar of derden, natuurlijke slijtage, wijzigingen of aanpassingen, onjuiste of nalatige behandeling, chemische, elektrochemische of elektrische interferentie, tenzij de schade te wijten is aan nalatigheid van Charder.
- Dit apparaat bevat geen onderdelen die door de gebruiker onderhouden moeten worden. Alle onderhoud, technische inspecties en reparaties moeten worden uitgevoerd door een geautoriseerde Charder-servicepartner, met gebruik van originele accessoires en reserveonderdelen van Charder. Charder is niet aansprakelijk voor schade die voortvloeit uit onjuist onderhoud of gebruik. Het demonteren van het apparaat maakt de garantieongeldig.



### **Waarschuwing**

Metingen voor lichamelijk gehandicapten.

- Mensen met een lichamelijke beperking mogen niet zelf metingen uitvoeren, maar moeten in plaats daarvan hulp krijgen van hun verzorgers bij het gebruik van het apparaat.
- Voetsteun kan alleen worden gebruikt als de proefpersoon in de stoel zit. Om letsel te voorkomen, moet de proefpersoon niet op de voetsteun gaan staan, omdat het apparaat kan kantelen als het verkeerd wordt gebruikt.





## **Waarschuwing**

- Het inklapbare frame moet met voorzichtigheid worden gehanteerd. Houd vingers, handen of andere lichaamsdelen uit de buurt bij het in- of uitklappen van het frame, om letsel te voorkomen.



## **Meldingsprocedurevoorincidenten**

- Elk ernstig incident dat in verband staat met het apparaat moet worden gemeld aan de fabrikant, de EU-vertegenwoordiger (indien het apparaat wordt gebruikt in een EU-lidstaat) en de bevoegde autoriteit van de lidstaat van de gebruiker/patiënt.

## B. EMC-richtlijnen en verklaring van de fabrikant

<b>Richtlijnen en verklaring van de fabrikant - elektromagnetische emissies</b>		
Het product is bedoeld voor gebruik in de hieronder gespecificeerde elektromagnetische omgeving. De klant of de gebruiker van het product moet ervoor zorgen dat het in een dergelijke omgeving wordt gebruikt.		
<b>Emissietest</b>	<b>Naleving</b>	<b>Elektromagnetisch milieu-richtlijn</b>
RF-emissies CISPR 11	Groep 1	Het product gebruikt RF-energie alleen voor zijn interne functie. Daarom zijn de RF-emissies erg laag en is het niet waarschijnlijk dat ze interferentie veroorzaken in nabijgelegen elektronische apparatuur.
RF-emissies CISPR-11	Klasse A	Het product is geschikt voor gebruik in alle gebouwen, met uitzondering van woningen en gebouwen die rechtstreeks zijn aangesloten op een laagspanningsnetwerk dat gebouwen voor huishoudelijke doeleinden van stroom voorziet.
Harmonische emissies EN 61000-3-2	Klasse A	
Spanningschommelingen en flikkeremissies IEC 61000-3-3	Naleving	

### Richtlijnen en verklaring van de fabrikant - elektromagnetische immuniteit

Het product is bedoeld voor gebruik in de hieronder gespecificeerde elektromagnetische omgeving. De klant of de gebruiker van het product moet ervoor zorgen dat het in een dergelijke omgeving wordt gebruikt.

Immunitestest	EN 60601 testniveau	Nalevingsniveau	Elektromagnetisch milieu-richtlijnen
Elektrostatische ontlading (ESD) IEC 61000-4-2	$\pm 8$ kV-contact $\pm 2$ kV, $\pm 4$ kV, $\pm 8$ kV, $\pm 15$ kV lucht	$\pm 8$ kV-contact $\pm 2$ kV, $\pm 4$ kV, $\pm 8$ kV, $\pm 15$ kV lucht	Vloeren moeten van hout, beton of keramische tegels zijn. Als vloeren bedekt zijn met synthetisch materiaal, moet de relatieve vochtigheid minstens 30%
Elektrische snelle transiënte n/bursts IEC 61000-4-4	+ 2kV voor stroomtoevoerleidingen	+ 2kV voor stroomtoevoerleidingen	De kwaliteit van de netspanning moet gelijk zijn aan die van een typische commerciële of ziekenhuisomgeving.
Overspanning IEC 61000-4-5	+ 1kV lijn(en) naar lijn(en) + 2kV lijn(en) naar aarde	+ 1kV lijn(en) naar lijn(en) + 2kV lijn(en) naar aarde	De kwaliteit van de netspanning moet gelijk zijn aan die van een typisch commercieel of ziekenhuisomgeving.
Spanningsdips, korte onderbrekingen en spanningsvariaties op voedingsingangslijnen IEC 61000-4-11	0 % UT voor 0,5 cyclus 0 % UT voor 1 cyclus  70% UT (30% daling in UT) gedurende 25 cycli  0 % UT gedurende 5 s	0 % UT voor 0,5 cyclus 0 % UT voor 1 cyclus  70% UT (30% daling in UT) gedurende 25 cycli  0 % UT gedurende 5 s	De kwaliteit van de netvoeding moet die van een typische commerciële of ziekenhuisomgeving zijn. Als de gebruiker van het product continue werking vereist tijdens stroomonderbrekingen, wordt aanbevolen om het product van stroom te voorzien via een onderbrekingsvrije voeding of een batterij.
Magnetisch veld met netfrequentie (50, 60 Hz) IEC 61000-4-8	3 0 A/m	3 0 A/m	De magnetische velden van het product moeten op een niveau liggen dat kenmerkend is voor een typische commerciële of ziekenhuisomgeving.
OPMERKING UT is de netspanning vóór toepassing van het testniveau.			

### Richtlijnen en verklaring van de fabrikant - elektromagnetische immuniteit

Het product is bedoeld voor gebruik in de hieronder gespecificeerde elektromagnetische omgeving.

De klant of gebruiker van het product dient ervoor te zorgen dat het product in een dergelijke omgeving wordt gebruikt.

Immunitestest	IEC 60601 testniveau	Nalevingsniveau	Elektromagnetische omgeving-richtlijnen
---------------	----------------------	-----------------	---

<p>Geleide RF IEC 61000-4-6</p> <p>Uitgestraalde RF IEC 61000-4-3</p>	<p>3 Vrms 150 kHz tot 80 MHz</p> <p><u>6 V in ISM-banden tussen 0,15 MHz en 80 MHz</u> <u>80% AM bij 1 kHz</u></p> <p>3V/m<sup>2</sup> <u>80MHz tot 2,7GHz</u></p>	<p>3 Vrms 150 kHz tot 80 MHz</p> <p><u>6 V in ISM-banden tussen 0,15 MHz en 80 MHz</u> <u>80% AM bij 1 kHz</u></p> <p>3V/m <u>80MHz tot 2,7GHz</u></p>	<p>Draagbare en mobiele RF-communicatieapparatuur mag niet dichter bij enig onderdeel van het product, inclusief kabels, worden gebruikt dan de aanbevolen scheidingsafstand die is berekend met behulp van de vergelijking die van toepassing is op de frequentie van de zender.</p> <p><b>Aanbevolen scheidingsafstand:</b>  <math>d = 1,2 \sqrt{P}</math>  <math>d = 1,2 \sqrt{P}</math> 80MHz tot 800 MHz <math>d = 2,3 \sqrt{P}</math>  800MHz tot 2,7 GHz  Hierbij is <math>P</math> het maximale uitgangsvermogen van de zender in watt (W) volgens de fabrikant van de zender en <math>d</math> de aanbevolen scheidingsafstand in meters (m).</p> <p>De veldsterktes van vaste RF-zenders, zoals bepaald door een elektromagnetisch locatieonderzoek,<sup>a</sup> moeten lager zijn dan het nalevingsniveau in elk frequentiebereik.<sup>b</sup></p> <p>Er kan interferentie optreden in de buurt van apparatuur die is gemarkeerd met het volgende symbool:</p> 
---	--	--	---

OPMERKING1 Bij 80 MHz en 800 MHz is het hogere frequentiebereik van toepassing.

OPMERKING 2 Deze richtlijnen zijn mogelijk niet in alle situaties van toepassing. Elektromagnetische voortplanting wordt beïnvloed door absorptie en reflectie van structuren, objecten en mensen.

a Veldsterktes van vaste zenders, zoals basisstations voor radio (mobiele/draadloze) telefoons en landmobiele radio's, amateurradio, AM- en FM-radio-uitzendingen en tv-uitzendingen kunnen theoretisch niet nauwkeurig worden voorspeld. De elektromagnetische omgeving beoordelen vanwege vaste RF-zenders, moet een elektromagnetisch locatieonderzoek worden overwogen. Als de gemeten veldsterkte op de locatie waar het product wordt gebruikt het toepasselijke RF-nalevingsniveau hierboven overschrijdt, moet het product worden geobserveerd om normale werking te verifiëren. Als er abnormale prestaties worden waargenomen, kunnen aanvullende maatregelen nodig zijn, zoals het opnieuw oriënteren of verplaatsen van het product.

b In het frequentiebereik van 150 kHz tot 80 MHz moet de veldsterkte lager zijn dan 3 V/m.

**Aanbevolen scheidingsafstand tussen draagbare en mobiele RF-communicatieapparatuur en het product**

Het product is bedoeld voor gebruik in een elektromagnetische omgeving waarin uitgestraalde RF-storingen worden gecontroleerd. De klant of de gebruiker van het product kan elektromagnetische interferentie helpen voorkomen door een minimale afstand te handhaven tussen draagbare en mobiele RF-communicatieapparatuur (zenders) en het product zoals hieronder aanbevolen, volgens het maximale uitgangsvermogen van de communicatieapparatuur.

Nominiaal maximaal uitgangsvermogen van de zender W	Scheidingsafstand volgens de frequentie van de zender m		
	150 kHz tot 80 MHz $d = 1,2 \sqrt{P}$	80 MHz tot 800 MHz $d = 1,2 \sqrt{P}$	<u>800 MHz tot 2,7 GHz</u> $d = 2,3 \sqrt{P}$
0,01	0,12	0,12	0,23
0,1	0,38	0,38	0,73
1	1,2	1,2	2,3
10	3,8	3,8	7,3
100	12	12	23

Voor zenders met een maximaal uitgangsvermogen dat hierboven niet is vermeld, kan de aanbevolen scheidingsafstand  $d$  in meters (m) worden geschat met behulp van de vergelijking die van toepassing is op de frequentie van de zender, waarbij  $p$  het maximale uitgangsvermogen van de zender in watt (W) is volgens de fabrikant van de zender.

OPMERKING 1 Bij 80 MHz en 800 MHz geldt de scheidingsafstand voor het hogere frequentiebereik.

OPMERKING2 Deze richtlijnen zijn mogelijk niet in alle situaties van toepassing. Elektromagnetische voortplanting wordt beïnvloed door absorptie en reflectie van structuren, objecten en mensen.

## II . In installatie

### A. Montage apparaat

1. Draai de arMLEUNINGEN naar boven

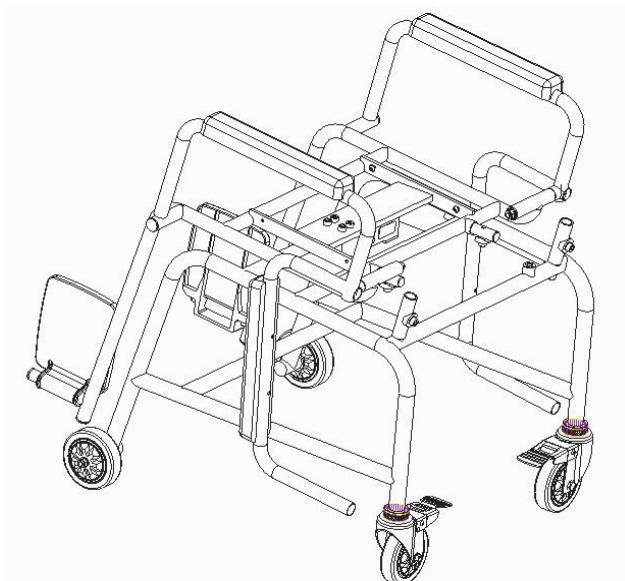

2. Controleer of de zwenkwieLEN en remmen normaal functioneren

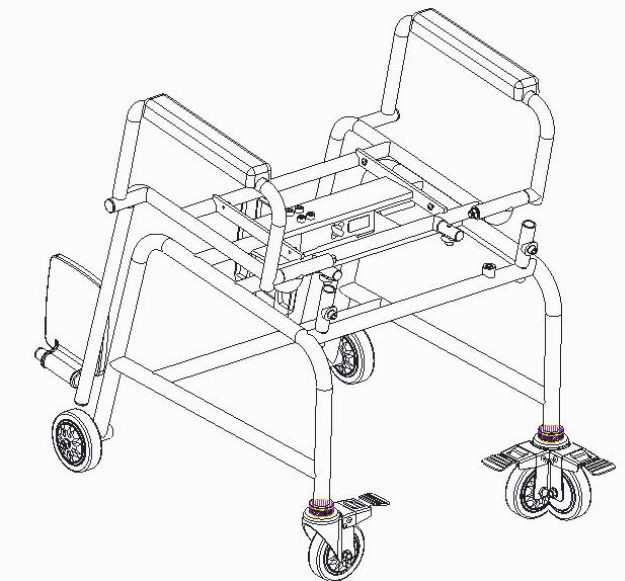

3. Draai de voetensteun naar beneden

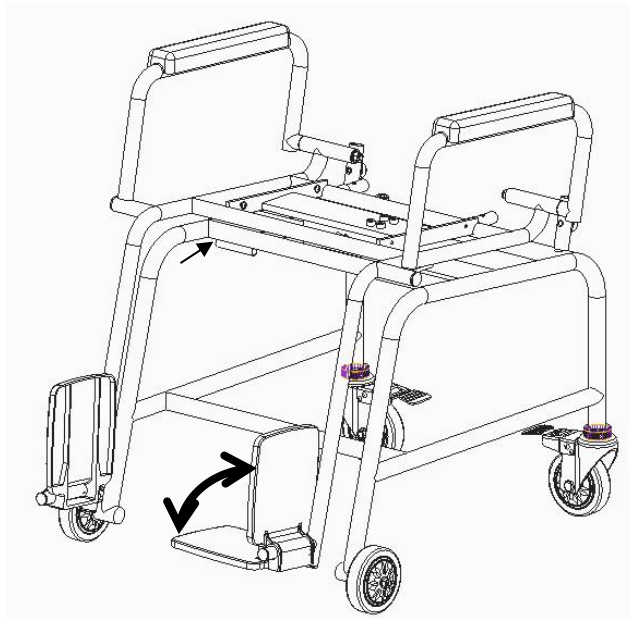

4. Stuur plaatsen en vastzetten met twee zeskantenschroeven

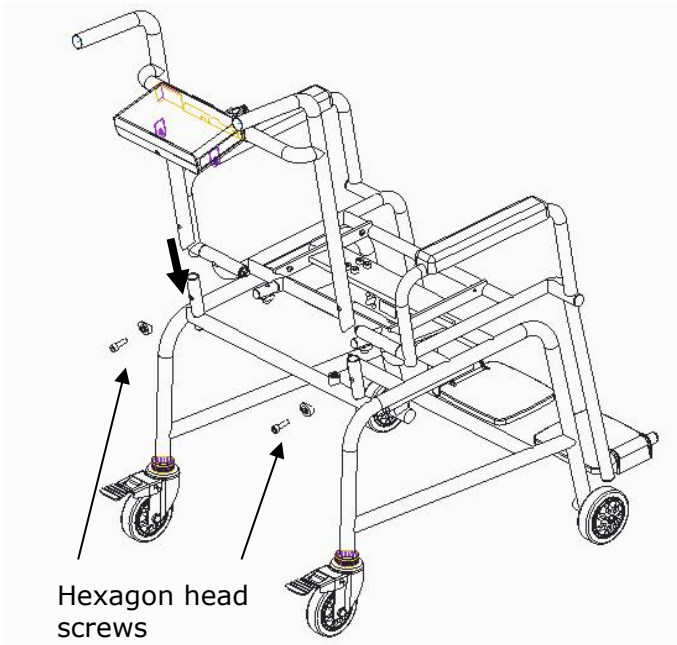



## 5. Plaats het achterframe

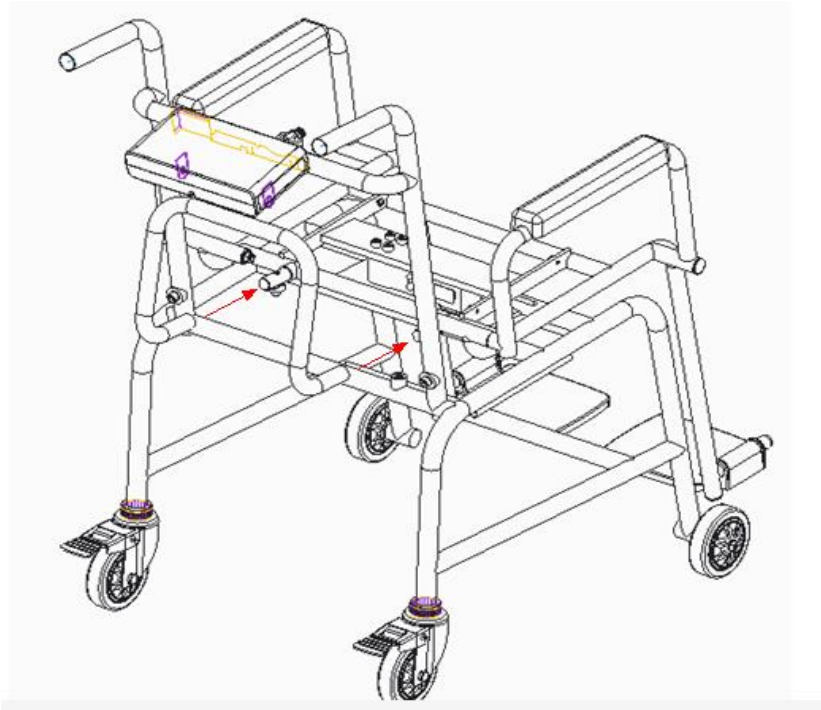

## 6. Bevestig de zitting aan het frame met schroeven

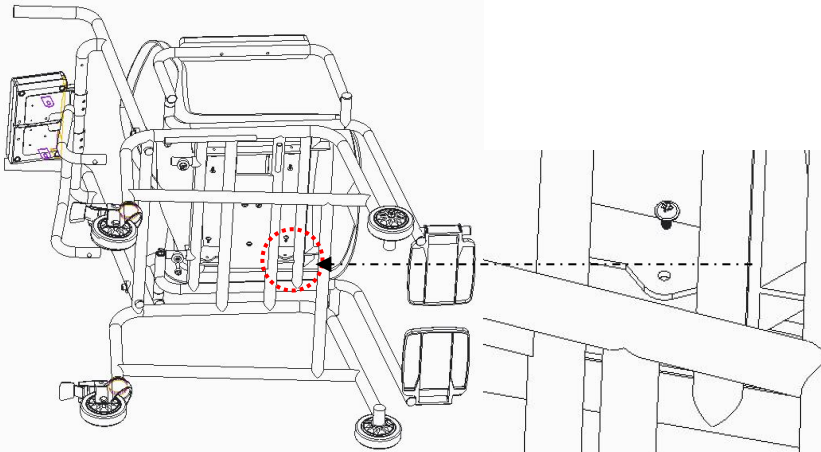

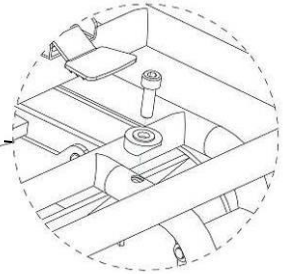
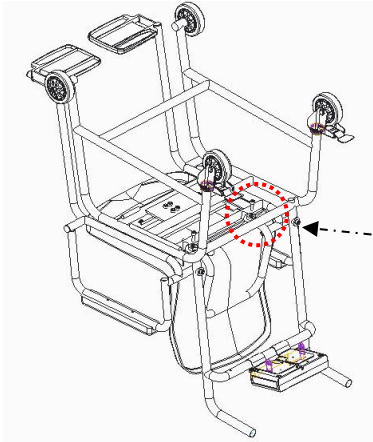

Scale 4:1

## B. Wielhoogte aanpassen

1. Plaats het apparaat op een vlakke ondergrond en zet de wielremmen vast.

Brakes



2. Om het wiel vast te zetten, draait u de conternut iets los. Draai na het losdraaien het wielframe met de klok mee om het vast te zetten.



Counternut

Wheel frame

3. Pas de wielhoogte aan totdat de luchtbel op de niveau-indicator waterpas staat



**LET OP:** Let op dat u tijdens het afstellen geen wielen verliest

### C. Batterijen plaatsen

1. Open het deksel van de batterijbehuizing

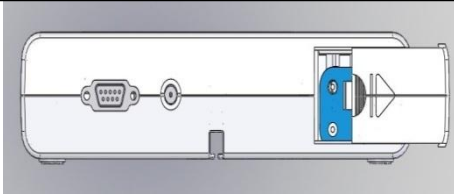

2. Verwijder de batterijbehuizing

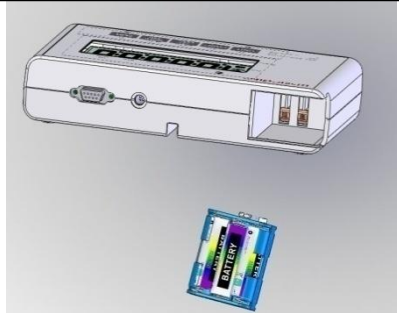

3. Batterijen plaatsen



4. Zorg ervoor dat bij het plaatsen van de batterijbehuizing het contact met de pennen van de behuizing correct is.

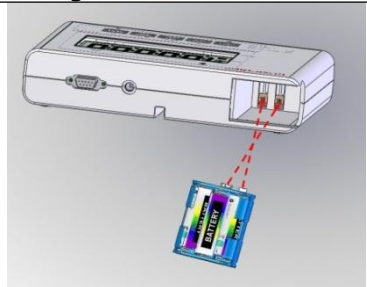

5. Sluit het deksel van de batterijbehuizing.

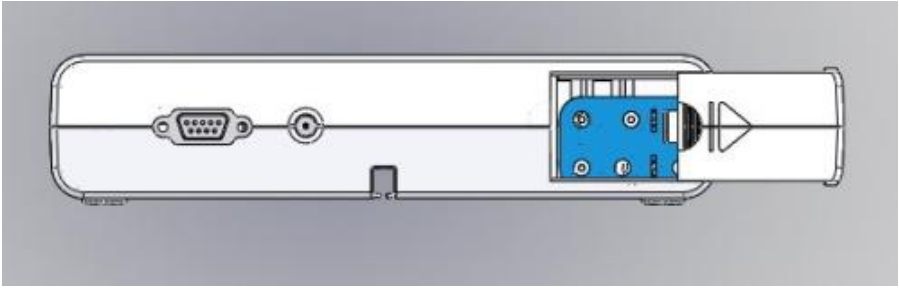

#### D. Adapter gebruiken

1. Sluit de adapter aan op de indicator voordat u deze op de netvoeding aansluit
2. Koppel de adapter los van de netvoeding voordat u de adapterpin uit de indicator haalt.

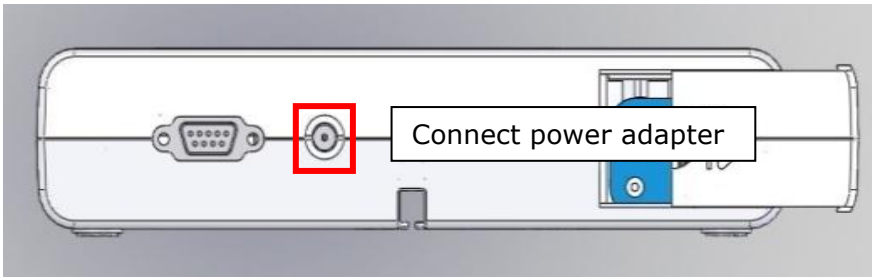



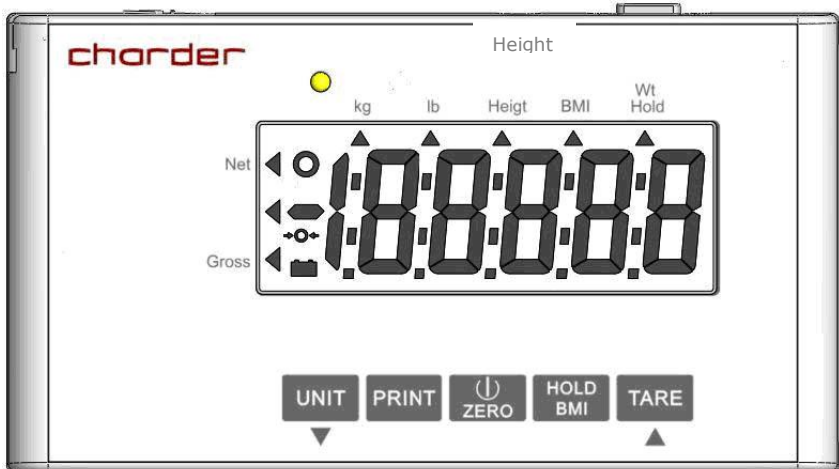

### III. Indicator

#### A. Indicator- en toetsfuncties



(lb alleen beschikbaar op MS5810)

#### Belangrijkste functie

	<b>UNIT</b> : Schakelen tussen eenheden (alleen MS5810) .
	<b>Afdrukken</b> : Wanneer de printer of pc op de weegschaal is aangesloten, drukt u op deze toets om de resultaten af te drukken.
	<b>Aan/Uit/Nul</b> : Apparaat aan- en uitzetten. 3 seconden ingedrukt houden om apparaat uit te zetten. Display resetten naar 0,0 kg display.
	<b>HOLD/BMI</b> : Bepaal stabiele weegwaarde - wordt gebruikt wanneer het gewicht onstabiel is. Houd 3 seconden ingedrukt om de BMI (Body Mass Index)-berekeningsmodus te activeren.
	<b>TARE</b> : Trek gewicht af van resultaten. Houd 3 seconden ingedrukt om instellingen te openen.

## B. Weergave-indeling

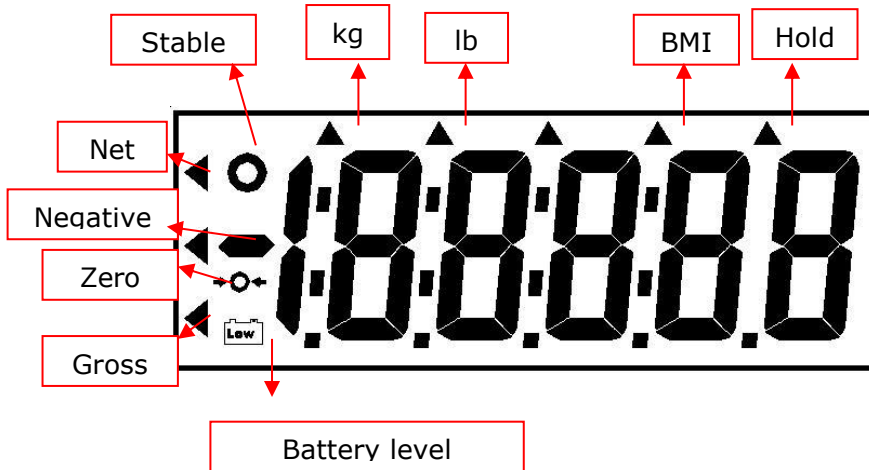

**Hold** : Hold-functie is geactiveerd

**BMI** : BMI-functie is geactiveerd

**kg** : De huidige eenheid is kg

**lb** : De huidige eenheid is lb

**Stabiel** : Gewicht is stabiel.

**Netto** : Huidig resultaat is nettogewicht

**Negatief** : Gewicht is onder nul

**Nul** : Gewicht staat op nul

**Bruto** : Het huidige resultaat is het brutogewicht.

**Batterij** : Batterijniveau. Vervang de batterij wanneer deze bijna leeg is.

## IV. Apparaat gebruiken

### A. Basisbediening

Schakel het apparaat in met  de sleutel. Het apparaat voert automatisch zelfkalibratie uit en geeft de softwareversie weer.

Zodra "0,00 kg" op de indicator verschijnt, is het apparaat klaar voor de meting.

**Let op** : Als er geen "0,00 kg" op de indicator verschijnt, druk dan op



de toets om het apparaat op nul te zetten.

Gids onderwerp om in stoel te zitten. Nadat het gewicht is gestabiliseerd, verschijnt het "stabiel" symbool op de indicator.

**Let op :** Als het gewicht van de weegschaal de capaciteit (inclusief tarra) overschrijdt, geeft de indicator de melding "Err" weer vanwege overbelasting.

## B. Houd vast

Met de hold-functie wordt het gemiddelde gewicht bepaald. Deze functie is bedoeld voor situaties waarin het gewicht van de persoon niet stabiel blijft (bijvoorbeeld bij een actief kind).

**Let op:** als de schommeling te groot is, zal het moeilijk zijn om het gemiddelde gewicht te bepalen en zal de hold mogelijk niet goed werken.

1. Schakel het apparaat normaal in.

2. Druk op de  toets. De driehoek naast "HOLD" op de indicator knippert.

3. Begeleid de proefpersoon bij het plaatsnemen op de stoel.

4. Na een paar seconden wordt het gemiddelde gewicht weergegeven op de indicator.

Dit gewicht wordt vergrendeld - op dit punt kan de persoon het apparaat verlaten.

5. Om het geblokkeerde gewicht vrij te geven, drukt u  nogmaals op de toets om terug te keren naar de normale modus van het apparaat.

**Opmerking :** Hold-functie kan worden geactiveerd voor of nadat het subject op het meetplatform staat. Als het subject het echter moeilijk vindt om stil te staan, raden we aan Hold te activeren nadat het subject op het platform staat.

## C. BMI

1. Weeg het onderwerp normaal. Nadat het "stabiel"-symbool op de indicator verschijnt, drukt u op de  toets om de BMI-modus te openen.

2. Het display toont de laatst geregistreerde hoogte. Het meest linkse cijfer knippert.

3. Voer de hoogte in met de numerieke toetsen (bijv. 170 cm). De invoer

gaat automatisch naar het volgende cijfer. Druk op **UNIT** de toets om te verlagen, druk op **TARE** de toets om te verlagen. (ingedrukt houden om te versnellen)

4. Nadat u de hoogte hebt ingevoerd, drukt u op **HOLD BMI** om te bevestigen.

5. De indicator wisselt tussen weergave van gewicht en BMI.

6. Druk op **HOLD BMI** de toets om terug te keren naar de normale modus.

<b>Categorie</b>	<b>BMI (kg/ m<sup>2</sup>)</b>	<b>Risico op obesitasgerelateerde ziekte</b>
Onder	< 18,5	Laag
Normaal	18,5-24,9	Gemiddeld
Over	24.9-29.9	Licht verhoogd
Obesitas I	30.0-34.9	Toegenomen
Obesitas II	35,0-39,9	Hoog
Obesitas III	> 40	Zeer hoog

(BMI-normen voor volwassenen van de Wereldgezondheidsorganisatie)

## D. Tare

Met de tarrafunctie kan de gebruiker het gewicht van voorwerpen aftrekken van het meetresultaat van het apparaat.

1. Plaats het te tarreren object op het meetplatform.

2. Druk op **TARE** de toets nadat het stabiele symbool op de indicator verschijnt. Het display geeft "0,00 kg" aan.

3. Begeleid het te wegen onderwerp (plus getarreerd object) op het meetplatform. Voer de meting uit.

4. Om de tarrawaarde te wissen, verwijdert u alle voorwerpen van het meetplatform en drukt u op **TARE** de toets.

## E. Afdrukken

Als er een thermische printer op de indicator is aangesloten, kunnen de resultaten worden afgedrukt door op **PRINT** de toets te drukken.



## V. Apparaatinstellingen

Wanneer het apparaat is ingeschakeld, houdt u de toets [ **TARE** ] ongeveer 3 seconden ingedrukt , totdat op het display " SET" verschijnt , gevolgd door " AOFF" (eerste optie in het instellingenmenu) .

In het menu Apparaatinstellingen:



 om naar de volgende menuoptie te gaan

 om selectie te bevestigen / submenu te openen





**Automatisch uitschakelen** : Hiermee wordt het apparaat automatisch uitgeschakeld na een bepaalde tijd.

Automatische uitschakelopties: 120 sec / 180 sec / 240 sec / 300 sec / uit

Druk op  om te schakelen tussen tijdopties en  om uw selectie te bevestigen.





**Telbereik aanpassen** : Deze instelling wordt normaal gesproken gebruikt door gekwalificeerde distributeurs en hoeft niet door gebruikers te worden gewijzigd.

Druk  om te wisselen tussen 2d, 4d, 6d en 8d. Druk  om de selectie te bevestigen.



**Zoemer/piepton** :

Wanneer de functie is ingeschakeld, klinkt er een piepton wanneer: de indicator aangaat, er toetsen worden ingedrukt en het gewicht stabiel is.

Druk op de toets  om te schakelen tussen aan/uit en  om uw keuze te bevestigen.

## VI. USB-verbinding met pc instellen

Voor een succesvolle verbinding moet de pc-hardware met het apparaat worden verbonden via de door de fabrikant aangegeven RS232-kabel.

1. Hyper Terminal freeware software kan worden gebruikt om het apparaat aan te sluiten op een PC. Het softwareprogramma kan worden gedownload van de Charder website:

[LINK-URL] <https://www.chardermedical.com/download.htm>

2. Sluit de RS232-kabel aan op de apparaatindicator en de pc. Volg onderstaande installatie-instructies:

### Programma-instellingen

1. Na installatie van Hyper Terminal kunnen meetresultaten van de indicator naar de PC worden verzonden.

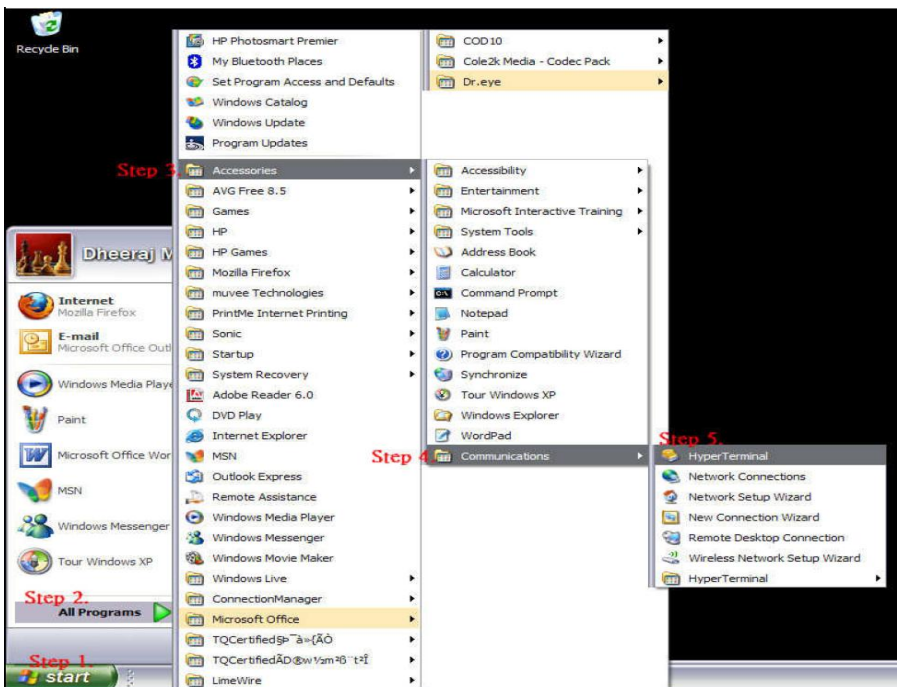

2. Geef de verbinding een naam en klik op **[OK]** .



3. Selecteer COM (1, 2, 3, 4...) onder het dropdownmenu "Verbinden via" en druk op **[OK]** .



4. Stel de poortinstellingen als volgt in:

- Baudsnelheid: 9600 bits per seconde
- Gegevensbits: 8
- Pariteitscontrole: Geen
- Stopbits: 1
- Handdruk: RTS/CTS
- Gegevenscode: ASCII

Druk op **[OK]** om de installatie te voltooien.

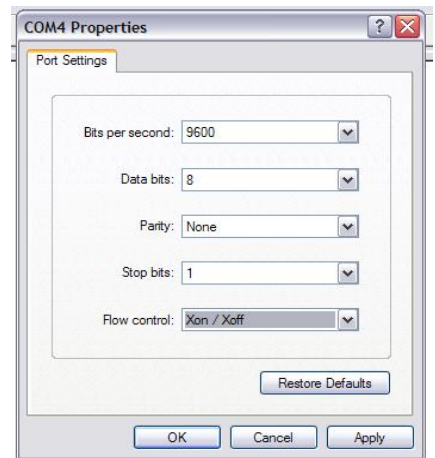

## Resultaten van apparaat naar pc verzenden

Nadat u de gewichts-/BMI-meting hebt uitgevoerd, drukt u op de knop **[PRINT]** van de indicator. De resultaten verschijnen in de Hyper Terminal-software.

## Resultaten opslaan en afdrukken

1. Druk op **[Opslaan als]** om de meetresultaten op te slaan als .csv-bestand op de pc. De standaardbestandsnaam is hetzelfde als de

gebruikers-ID. (bijv.: 20190201.csv) Om wijzigingen en meerdere metingen voor hetzelfde onderwerp bij te houden, raden we aan de standaardbestandsnaam niet te wijzigen.

## VIII . Problemen oplossen

Voordat u contact opneemt met uw lokale Charder-distributeur voor reparatieservice, raden wij u aan de volgende procedures voor probleemoplossing te overwegen:

### Zelfinspectie

#### 1. Apparaat gaat niet aan

- Als de batterij leeg is, vervang deze dan door nieuwe batterijen
- Als er geen batterijen worden gebruikt, controleer dan of de stroomadapter goed in het apparaat is gestoken. Controleer of de stroomadapter goed in het stopcontact is gestoken

#### 2. Indicator die "0000" aangeeft ZERO SPAN buiten bereik

- Interferentie door factoren zoals RF-storing of grondtrillingen. Verplaats het apparaat naar een locatie zonder interferentie en probeer het opnieuw.
- Onstabiele platformvoeten - pas het wielniveau aan volgens de waterpasindicatie en probeer het opnieuw
- Externe objecten die het meetplatform verstoren. Verwijder objecten van het platform en probeer het opnieuw.
- Het apparaat werkt mogelijk niet goed op zachte oppervlakken zoals tapijten of gazons. Verplaats het apparaat naar een locatie met een stevige, stabiele vloer.
- Als de bovenstaande stappen het probleem niet kunnen oplossen, kan een herkalibratie nodig zijn om de weegnauwkeurigheid te corrigeren

#### 3. Verbindingsfout voor gegevensoverdracht naar pc of printer

- Zorg ervoor dat de draden tussen de indicator en de pc of printer correct zijn aangesloten
- Zorg ervoor dat de printer van stroom wordt voorzien. Zorg ervoor dat de pc-software correct is ingesteld zoals aangegeven in deze handleiding.

### Distributeurondersteuning vereist

Als de volgende fouten optreden, raden wij u aan contact op te nemen met uw lokale Charder-distributeur voor reparatie- of vervangingsdiensten:

### 1. Apparaat gaat niet aan





- Defecte aan/uit-toets
- Gebroken of beschadigde draden veroorzaken kortsluiting of een verkeerde verbinding
- Doorgebrande veiligheidszekering
- Defecte adapter

### 2. Indicatorschade

- Mogelijke hardwarefouten zijn onder meer: ongelijkmatige helderheid van het LCD-scherm, wazige tekst, een regenboogkleurig scherm met vlekken, onjuiste decimale weergave
- Kan gegevens niet opslaan of lezen
- Indicator geeft "ERRL" weer nadat het apparaat is ingeschakeld
- Toetsen reageren niet
- Storing zoemer

### Foutmeldingen

Foutmelding	Reden	Actie
Lo	<b>Waarschuwing voor lage batterij</b> De batterijspanning is te laag om het apparaat te laten werken	Vervang de batterijen of sluit de adapter aan
Err	<b>Overbelasting</b> Totale belasting overschrijdt de maximale capaciteit van het apparaat	Verminder het gewicht op het meetplatform en probeer het opnieuw
Err.E	<b>Programma fout</b> Fout gedetecteerd bij het opstarten van het apparaat	Als de fout herhaaldelijk optreedt nadat u het apparaat uit en weer in hebt geschakeld, neem dan contact op met de distributeur

	<b>Telfout (te laag)</b> Signaal van loadcells te laag	Fout wordt normaal veroorzaakt door defecte loadcell of bedrading. Neem contact op met distributeur
	Nultelling over kalibratienulbereik +10% tijdens het inschakelen	Herkalibratie vereist. Neem contact op met de distributeur
	Nultelling onder kalibratie nulbereik -10% tijdens het inschakelen	Herkalibratie vereist. Neem contact op met de distributeur
	<b>Programma fout</b> Fout met apparaatsoftware	Fout wordt normaal veroorzaakt door defecte loadcell of bedrading. Neem contact op met distributeur

## IX . Productspecificaties

### A. Apparaatinformatie

Model		MS5810	MS5811
Weergave		DP3400	
Gewichtsmeting	Capaciteit	20 0kg x 100g	0-100 kg x 100 gram 100-150 kg x 200 gram
	Nauwkeurigheid	± 2e	±1,5e
	OIML	n.v.t.	Klasse III
	Eenheden	kg/pond	kg
	LCD- scherm	1,2 inch LCD- scherm ( 5 1/2 cijfers )	
Afmetingen	Algemeen	630 ( B ) x 920 ( D ) x 630 ( H ) mm	
	Zitting	Hoogte: 560mm Breedte: 420 mm	
	ArMLEuning	Hoogte: 720 mm	

<b>Gewicht van het apparaat</b>	18 kilo
<b>Belangrijkste functies</b>	Aan / Uit /Nul, Hold/BMI, Eenheid (alleen actief op MS5810), Afdrukken, Tarra
<b>Gegevensoverdracht</b>	RS232 <b>OPMERKING</b> : Het apparaat mag alleen door gekwalificeerde distributeurs op het netwerk worden aangesloten
<b>Stroomvoorziening</b>	6 AA-batterijen / Stroomadapter
<b>Operationele omgeving</b>	0°C~ +40°C 15 % / 85 % RV 700 hPa ~1060 hPa
<b>Standaard accessoires</b>	Gebruiksaanwijzing x1 , Stroomadapter x1
<b>Optionele accessoires</b>	Thermische printer

## B. Normen voor voedingsadapters



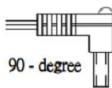

### Waarschuwing

Het apparaat is alleen compatibel met de hieronder vermelde stroomadapters.

<b>AMPÈRE SPANNING</b>	<b>TEKENING NR.</b>	<b>CE GOEDGEKEURD TYPE NR. / MODEL NR.</b>	<b>TYPE</b>	<b>Adapter stekker</b>
12V 1A	CD-AD-00044	UES12LCP-120100SPA	ONS	 90 - degree
	CD-AD-00044	UES12LCP-120100SPA	EU	
	CD-AD-00044	UES12LCP-120100SPA	Verenigd Koninkrijk	
	CD-AD-00044	UES12LCP-120100SPA	AU	

## IX .Conformiteitsverklaring

Dit product is vervaardigd in overeenstemming met de geharmoniseerde Europese normen volgens de bepalingen van de onderstaande richtlijnen:

	<b>(EU) 2017/745 Verordening inzake medische hulpmiddelen</b>
	<b>Richtlijn 2014/31/EU inzake niet-automatische weegwerktuigen</b> (alleen OIML-modellen)

**RoHS-richtlijn 2011/65/EU en gedelegeerde richtlijn (EU) 2015/863**

**Richtlijn 2014/53/EU inzake radioapparatuur**  
(van toepassing als draadloos module wordt gebruikt)

**Deel 15 van de regels van de Federal Communications Commission**

Dit apparaat mag geen schadelijke interferentie veroorzaken.

Dit apparaat moet alle ontvangen storingen accepteren, inclusief storingen die ongewenste werking kunnen veroorzaken.

*Raadpleeg een apart document dat de bovenstaande markeringen op de sticker van het apparaat toont..*

Geautoriseerde EU-vertegenwoordiger:



**Obelis s.a.**

Bd Général Wahis, 53  
B-1030 Brussels  
Belgium



Gefabriceerd door:  
Charder Electronic Co., Ltd.  
03, Guozhong Rd., Dali Dist.,  
Taichung City, 41262 Taiwan

CD-IN-00849 REV001 10/2024