



Bettwaage

Benutzerhandbuch **MS6000**



Bitte halten Sie die Bedienungsanleitung griffbereit und befolgen Sie die
Gebrauchsanweisungen

INHALTSVERZEICHNIS

I. Erklärung der Texte/Symbole auf dem Etikett/der Verpackung des Geräts	4
II. Urheberrechtshinweis	6
III. Sicherheitshinweise	7
A. Allgemeine Informationen	7
B. EMC -Richtlinien und Herstellererklärung	11
IV. Installation	15
A. Aufbau von Gewichtsbrücken.....	15
B. Einlegen der Batterien	17
V. Indikator	20
A. Anzeigen- und Tastenfunktionen	20
B. Anzeigelayout.....	21
VI. Gerät verwenden	22
A. Durchführen der Messung	22
B. Hold	24
C. BMI.....	25
VII. Erweiterte Bedienung	26
A. Pre-Tare	26
B. Gewichtsverfolgung und Alarm	29
VIII. Geräteeinrichtung	31
A. Uhrzeit und Datum einstellen	31
B. Geräteeinrichtung	33
IX. Einrichten der USB-Verbindung zum PC	35
X. Kabellose Verbindung	38
XI. Fehlerbehebung	39
Produktmängel	39
Selbstinspektion	39
Distributor-Unterstützung erforderlich	40
Fehlermeldungen	41
XII. Produktspezifikationen	42
A. Geräteinformationen	42
B. Netzteilnormen	43
XIII. Konformitätserklärung	44

I. Erklärung der Texte/Symbole auf dem Etikett/der Verpackung des Geräts

Text/Symbol	Bedeutung
	Achtung, lesen Sie die beigelegten Unterlagen vor Gebrauch
	Getrennte Sammlung von Abfällen elektrischer und elektronischer Geräte gemäß Richtlinie 2002/96/EG. Gerät nicht mit dem Hausmüll entsorgen
	Name und Adresse des Geräteherstellers, Jahr/Land der Herstellung
	Lesen Sie das Benutzerhandbuch sorgfältig vor der Installation und Verwendung und befolgen Sie die Gebrauchsanweisungen
	Medizinisches elektrisches Gerät, Typ B angewandter Teil
	Medizinisches elektrisches Gerät, Typ BF angewandter Teil
	Katalognummer des Geräts / Modellnummer
	Name und Adresse des bevollmächtigten Vertreters in der Europäischen Union
	Das Gerät ist ein Medizinprodukt. Der Text gibt die Geräte-Kategorie an
	Chargen- oder Losnummer des Herstellers für das Gerät
	Seriennummer des Geräts
	Eindeutige Geräteerkennung
	Eichskalenintervall. Wert ausgedrückt in Masseneinheiten. Dient zur Klassifizierung und Überprüfung eines Geräts
	Das Gerät entspricht der Verordnung (EU) 2017/745 über Medizinprodukte. Die vierstellige Zahl ist die Kennung der benannten Stelle für Medizinprodukte

Das Gerät entspricht den EG-Richtlinien (nur überprüfte Modelle)

CE **M20** 0122

M: Konformitätskennzeichen gemäß Richtlinie 2014/31/EU für nichtselbsttätige Waagen
20: Jahr, in dem die Konformitätsbewertung durchgeführt und das CE-Kennzeichen angebracht wurde. (z.B.: 20=2020)
0122: Kennnummer der benannten Stelle für Metrologie



Das Gerät ist eine Waage der Klasse III gemäß Richtlinie 2014/31/EU (nur überprüfte Modelle)



Name und Adresse des Unternehmens, das das Gerät importiert (falls zutreffend)



Name und Adresse der für die Übersetzung der Gebrauchsanweisung verantwortlichen Stelle (falls zutreffend)

CON.

Ereigniszähler, der bestätigt, wie oft das Gerät kalibriert wurde (falls zutreffend)



Das Gerät entspricht der Zulassung der Nationalen Kommunikationskommission Taiwans (NCC)



Das Gerät entspricht den Vorschriften der US-amerikanischen Federal Communications Commission

UK **M 20** 8506

Das Gerät entspricht den britischen Vorschriften für nichtselbsttätige Waagen von 2020 (nur überprüfte Modelle)
M: Konformitätskennzeichen gemäß den Vorschriften von 2020 für nichtselbsttätige Waagen
20: Jahr, in dem die Konformitätsbewertung durchgeführt und das UKCA-Kennzeichen angebracht wurde. (z.B. 20=2020)
8506 : Kennnummer der zugelassenen Stelle für Metrologie



Das Gerät entspricht allen in Großbritannien geltenden Produktvorschriften



Polung des Geräts

" Bei Abweichungen hat das Symbol auf dem Gerät selbst Vorrang "

II. Urheberrechtshinweis

Urheberrechtshinweis Charder Electronic Co., Ltd.

No.103, Guozhong Rd., Dali Dist., Taichung City 41262 Taiwan

Tel: +886-4-2406 3766

Fax: +886-4-2406 5612

Urheberrechtshinweis: www.chardermedical.com

E-mail: info_cec@charder.com.tw

Copyright© Charder Electronic Co., Ltd. Alle Rechte vorbehalten.
Dieses Benutzerhandbuch ist durch internationales Urheberrecht geschützt. Alle Inhalte sind lizenziert, und die Verwendung unterliegt der schriftlichen Genehmigung von Charder Electronic Co., Ltd. (im Folgenden Charder). (hereinafter Charder) Charder haftet nicht für Schäden, die durch die Nichteinhaltung der in diesem Handbuch aufgeführten Anforderungen verursacht werden. Charder behält sich das Recht vor, Druckfehler im Handbuch ohne vorherige Ankündigung zu korrigieren und das Äußere des Geräts zu Qualitätszwecken ohne Zustimmung des Kunden zu ändern.



Charder Electronic Co., Ltd.
No. 103, Guozhong Rd., Dali Dist.,
Taichung City, 41262 Taiwan

III. Sicherheitshinweise

A. Allgemeine Informationen

Vielen Dank, dass Sie sich für dieses Charder Medical-Gerät entschieden haben. Es wurde entwickelt, um einfach und unkompliziert zu bedienen zu sein, aber wenn Sie auf Probleme stoßen, die in diesem Handbuch nicht behandelt werden, wenden Sie sich bitte an Ihren örtlichen Charder-Servicepartner.

Bevor Sie mit dem Betrieb des Geräts beginnen, lesen Sie bitte dieses Benutzerhandbuch sorgfältig durch und bewahren Sie es an einem sicheren Ort für spätere Bezugnahme auf. Es enthält wichtige Anweisungen zur Installation, zum ordnungsgemäßen Gebrauch und zur Wartung.

Zweckbestimmung

Dieses Medizinprodukt ist gemäß den nationalen Vorschriften dafür ausgelegt, das Gewicht innerhalb der Spezifikationen zu messen und für gewichtsspezifische Anwendungen durch Fachkräfte zu verwenden.

Ein Bett mit einem Patienten wird auf zwei Wägebrücken mit einer digitalen Waage geschoben. Das Gerät misst das Gewicht des Bettes plus des Patienten mit einer digitalen Waage. Beide Wägebrücken werden gleichzeitig verwendet. Durch Abzug des Bettgewichts vom Gesamtgewicht kann das Gewicht des Patienten gemessen werden.

Klinischer Nutzen

Die Messergebnisse können von Fachkräften zur Diagnose (und Überwachung) von gewichtsbezogenen Problemen verwendet werden.

Vorgesehene medizinische Indikationen/Kontraindikationen

Messung: Körpergewicht des Patienten. Es sind keine Kontraindikationen für die Messung des Körpergewichts bekannt.

Vorgesehenes Patientenprofil

- (a) Alter: keine Einschränkungen
- (b) Gewicht: keine Einschränkungen innerhalb der Gerätekapazität (Die Gewichtsbeschränkung des Patienten hängt vom Gewicht des Bettes ab. Wiegt das Bett 50 kg, können Patienten mit bis zu 450 kg gewogen werden, wenn die Kapazität des Geräts 500 kg beträgt.)
- (c) Patientenbedingungen: erfordern die Messung des Körpergewichts.

Vorgesehenes Benutzerprofil

- (a) Mindestens 20 Jahre alt
- (b) Mindestkenntnisse:
 - In der Lage, auf Gymnasialniveau zu lesen und arabische Ziffern zu verstehen (z. B. 1, 2, 3, 4...)
 - Grundkenntnisse in Hygiene
 - In der Bedienung des Geräts geschult
 - Das Benutzerhandbuch gelesen
- (c) Sprache
 - In der Lage, die Sprache des Benutzerhandbuchs und die Bildschirmanweisungen zu lesen
- (d) Qualifikationen
 - Es sind keine speziellen Zertifikate oder Qualifikationen erforderlich
 - In der Lage, das Bett auf die Messplattform zu schieben. Zwei Benutzer werden empfohlen

Bewertung des Restrisikos

- (a) Alle vorhersehbaren Risiken wurden bewertet und als akzeptabel eingestuft. Im Allgemeinen besteht das wahrscheinlichste Risiko bei unsachgemäßer Verwendung des Geräts in weniger genauen Messungen (oder der Unfähigkeit, eine Messung durchzuführen), was jedoch kein unmittelbares physisches Risiko für den Patienten oder Benutzer darstellt.
- (b) Das Nutzen-Risiko-Verhältnis wird als akzeptabel angesehen. Bettwaagen sind eine wichtige Option zur Messung von Patienten. Die Verwendung des Geräts wird voraussichtlich weder den Benutzer noch den Patienten schädigen.

Allgemeiner Umgang

- Stellen Sie sicher, dass alle Teile ordnungsgemäß verriegelt und festgezogen sind, bevor Sie das Gerät in Betrieb nehmen.
- Die Messgenauigkeit erfordert, dass die Füße, der Rücken und der Kopf des Patienten gerade ausgerichtet sind. Bitte beachten Sie, dass sich die Körpergröße im Laufe des Tages ändern kann.
- **ACHTUNG:** Verwenden Sie das Gerät nicht neben Geräten, die elektromagnetische oder andere Arten von Störungen verursachen könnten..

Sicherheitsanweisungen

Bevor Sie das Gerät in Betrieb nehmen, lesen Sie bitte dieses Benutzerhandbuch sorgfältig durch. Es enthält wichtige Anweisungen zur Installation, Nutzung und Wartung des Geräts.

Der Hersteller haftet nicht für Schäden, die durch Nichtbeachtung der folgenden Anweisungen verursacht werden:

- Das Gerät hat eine erwartete Lebensdauer von 5 Jahren, wenn es ordnungsgemäß behandelt, gewartet und regelmäßig gemäß den Anweisungen des Herstellers überprüft wird.
- Eine unsachgemäße Installation macht die Garantie ungültig.
- Beachten Sie die zulässigen Umgebungstemperaturen für den Gebrauch

Reinigung

Die Oberfläche des Geräts sollte mit alkoholbasierten Tüchern gereinigt werden.

Wartung

Bitte kontaktieren Sie Ihren örtlichen Charde-Händler für die regelmäßige Wartung und Kalibrierung. Es wird empfohlen, die Genauigkeit regelmäßig zu überprüfen; die Häufigkeit wird durch den Nutzungsgrad und den Zustand des Geräts bestimmt.

Garantie/Haftung

- Der Garantiezeitraum beträgt achtzehn (18) Monate ab dem Kaufdatum. Bitte bewahren Sie Ihren Kaufbeleg als Kaufnachweis auf..
- Es wird keine Haftung für Schäden übernommen, die aus folgenden Gründen verursacht wurden: unsachgemäße oder

ungeeignete Lagerung oder Verwendung, unsachgemäße Installation oder Inbetriebnahme durch den Eigentümer oder Dritte, natürlicher Verschleiß, Änderungen oder Modifikationen, unsachgemäße oder nachlässige Handhabung, chemische, elektrochemische oder elektrische Einflüsse, es sei denn, der Schaden ist auf Fahrlässigkeit seitens Charder zurückzuführen.

- Dieses Gerät enthält keine wartungsbedürftigen Teile für den Benutzer. Alle Wartungsarbeiten, technischen Inspektionen und Reparaturen sollten von einem autorisierten Charder-Servicepartner unter Verwendung von Originalzubehör und Ersatzteilen von Charder durchgeführt werden. Charder haftet nicht für Schäden, die durch unsachgemäße Wartung oder Nutzung entstehen. Das Auseinanderbauen des Geräts führt zum Erlöschen der Garantie.

Meldung von Vorfällen

- Jeder schwerwiegende Vorfall, der in Zusammenhang mit dem Gerät auftritt, sollte dem Hersteller, dem EU-Vertreter (wenn das Gerät in einem EU-Mitgliedstaat verwendet wird) und der zuständigen Behörde des Mitgliedstaates des Benutzers/Patienten gemeldet werden.

B. EMC -Richtlinien und Herstellererklärung

Leitlinie und Erklärung des Herstellers - Elektromagnetische Strahlung		
<p>The product is intended for use in the electromagnetic environment specified below. The customer or the user of the product should assure that it is used in such an environment.</p>		
EMV-Prüfung	Konformität	Leitlinie Elektromagnetisches Umfeld
RF Emissions CISPR11	Gruppe 1	Die produkte nutzt elektromagnetische Energie ausschließlich für seine eigene Funktion. Deshalb gibt sie nur eine sehr geringe Menge an elektromagnetischen Strahlen ab und stört elektronische Geräte folglich nicht.
RF Emissions CISPR11	Klasse A	Die produkte mit ist für den Einsatz in allen Gebäuden geeignet, hierzu gehören auch der häusliche Bereich und Gebäude, die direkt an das öffentliche Niederspannungsnetz, das Wohngebäude mit Strom versorgt, angeschlossen sind.
Harmonic emissions IEC 61000-3-2	Klasse A	
Voltage fluctuations /flicker emissions IEC 61000-3-3	Konform	

Leitlinie und Erklärung des Herstellers - Elektromagnetische Störfestigkeit

Das Produkt ist für den Gebrauch in der unten spezifizierten elektromagnetischen Umgebung vorgesehen. Der Kunde oder Benutzer des Produkts sollte sicherstellen, dass es in dieser Umgebung verwendet wird.

Störfestigkeitsprüfung	Konformität IEC 60601	Einhaltungspegel	Elektromagnetische Umgebung - Hinweise
Electrostatic discharge(ESD) IEC 61000-4-2	<u>± 8 kV Kontakt</u> <u>± 2 kV, ± 4 kV,</u> <u>± 8 kV, ± 15 kV</u> <u>Luft</u>	<u>± 8 kV Kontakt</u> <u>± 2 kV, ± 4 kV,</u> <u>± 8 kV, ± 15 kV</u> <u>Luft</u>	Der Bodenbelag muss aus Holz, Beton oder Keramikfliesen sein. Wenn der Boden mit synthetischen Materialien belegt ist, muss die relative Luftfeuchte mindestens 30 % betragen.
Electrical fast transient/burst IEC 61000-4-4	± 2kV Stromversorgung	± 2kV for power supply lines	Die Qualität der Netzspannung muss der eines typischen Geschäfts- oder Krankenhausumfelds entsprechen.
Surge IEC 61000-4-5	± 1kV line(s) to line(s) ± 2kV line(s) to earth	± 1kV line(s) to line(s) ± 2kV line(s) to earth	Die Qualität der Netzspannung muss der eines typischen Geschäfts- oder Krankenhausumfelds entsprechen.
Voltage Dips, short interruptions and voltage variations on power supply input lines IEC 61000-4-11	<u>0 % U_T</u> <u>für 0,5 Zyklus</u> <u>0% U_T for 1</u> <u>Zyklen</u> <u>70% U_T U_T</u> <u>(30% dip in U_T)</u> <u>für 25 Zyklen</u> <u>0 % U_T für 5</u> <u>Zyklen</u>	<u>0 % U_T für 0,5</u> <u>Zyklus</u> <u>0 % U_T für 1</u> <u>Zyklen</u> <u>70 % U_T</u> <u>(30% dip in U_T)</u> <u>für 25 Zyklen</u> <u>0 % U_T für 5</u> <u>Zyklen</u>	Die Netzstromqualität sollte der eines typischen kommerziellen oder Krankenhausumfelds entsprechen. Wenn der Benutzer eine kontinuierliche Funktion während Stromunterbrechungen benötigt, sollte das Produkt mit einer unterbrechungsfreien Stromversorgung oder einer Batterie betrieben werden.
Power frequency (50, 60 Hz) magnetic field IEC 61000-4-8	<u>30 A/m</u>	30 A/m	Magnetfelder bei Netzfrequenz sollten auf einem Niveau liegen, das typisch für kommerzielle oder Krankenhausumgebungen ist.
HINWEIS : UT ist die Wechselspannung des Netzstroms vor der Anwendung des Testpegels.			

- a Die Feldstärken von feststehenden Sendern, wie z. B. Basisstationen von Funktelefonen (Mobilfunkgeräte und schnurlose Telefone) und Amateur-Funkgeräte, AM- und FM-Funkantennen und TV-Antennen können weder theoretisch und noch exakt vorhergesagt werden. Um das durch feststehende Funksender verursachte elektromagnetische Umfeld zu bestimmen, muss die elektromagnetische Belastung vor Ort untersucht werden.
 Wenn die am Verwendungsort des Gerätes gemessene Feldstärke die oben angegebene zulässige Höhe überschreitet, muss beobachtet werden, ob das Gerät unter dieser Bedingung ordnungsgemäß funktioniert.
 Sollten Funktionsstörungen auftreten, müssen zusätzliche Maßnahmen, wie z. B. eine andere Ausrichtung oder Anordnung der Geräte, ergriffen werden.
- b Die Feldstärke muss für den Frequenzbereich von 150 kHz bis 80 MHz unter 3 V/m liegen.

Empfohlener Mindestabstand zwischen tragbaren und mobilen Hochfrequenz-Kommunikationsgeräten und dem Produkt

Das Produkt ist für den Einsatz in einer elektromagnetischen Umgebung vorgesehen, in der abgestrahlte Hochfrequenzstörungen kontrolliert werden. Der Kunde oder Benutzer des Produkts kann dazu beitragen, elektromagnetische Störungen zu verhindern, indem er den empfohlenen Mindestabstand zwischen tragbaren und mobilen Hochfrequenz-Kommunikationsgeräten (Sendern) und dem Produkt gemäß der maximalen Ausgangsleistung der Kommunikationsgeräte einhält.

Maximale Nennausgangsleistung des Senders W	Abstand in Abhängigkeit von der Frequenz des Senders m		
	150 kHz bis 80 MHz $d = 1.2\sqrt{P}$	80 MHz bis 800 MHz $d = 1.2\sqrt{P}$	800 MHz bis 2.7 GHz $d = 2.3\sqrt{P}$
0.01	0.12	0.12	0.23
0.1	0.38	0.38	0.73
1	1.2	1.2	2.3
10	3.8	3.8	7.3
100	12	12	23

Für Sender mit einer maximalen Nennausgangsleistung, die oben nicht angegeben ist, kann der vorgeschriebene Abstand (m) anhand der für die Frequenz des Senders anzuwendenden Gleichung berechnet werden, wobei P der vom Hersteller des Senders angegebenen maximalen Nennausgangsleistung des Senders in Watt (W) entspricht.

Hinweise1: Bei 80 MHz und 800 MHz wird der höchste Frequenzbereich angewendet.

Hinweise 2 Diese Leitlinien sind unter Umständen nicht in allen Situationen anwendbar. Die Weiterleitung von elektromagnetischen Strahlen wird von der Aufnahme und der Reflexion durch Strukturen, Gegenstände und Personen beeinflusst.

IV. Installation

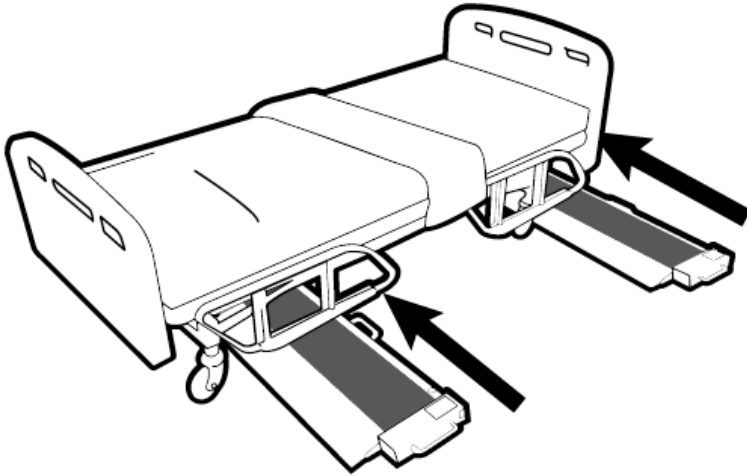

A. Aufbau von Gewichtsbrücken

1. Platzieren Sie Gewichtsbrücken unter dem Bett neben den Bettrollen.



2. Das Gerät sollte auf einer rutschfesten, flachen, harten und ebenen Oberfläche platziert werden. Stellen Sie sicher, dass die Wasserwaage zentriert ist, um die Genauigkeit der Ergebnisse zu gewährleisten.



-  Blasenanzeige: Niveau
-  Nicht eben

3. Gewichtsbrücken verbinden. Alle Stifte sollten langsam und vorsichtig verbunden werden, um Schäden zu vermeiden.

Das blaue Kabel muss in den blauen Anschluss eingesteckt werden; das gelbe Kabel muss in den gelben Anschluss eingesteckt werden.

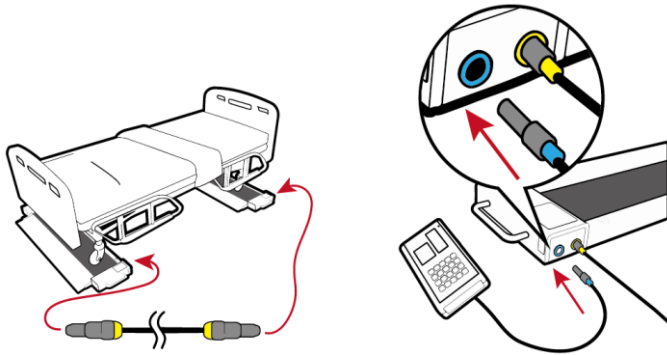

Hinweis : Verbinden Sie die beiden Wägebürcken mit einem Wägebürcken-Verbindungskabel miteinander. Schließen Sie die Anzeige an Wägebürcke 2 (blauer Anschluss) an.

4. Gerät einschalten.

5. **Nachdem das Gerät eingeschaltet ist** , schieben Sie das Bett auf die Gewichtsbrücken. Für den Vorgang sind möglicherweise zwei Personen erforderlich.

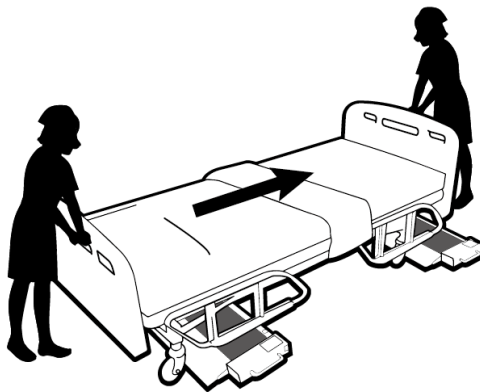

Hinweis : Achten Sie darauf, dass das Verbindungskabel nicht unter der Plattform oder dem Bett hängen bleibt.

B. Einlegen der Batterien

1. Öffnen Sie die Abdeckung des Batteriegehäuses.

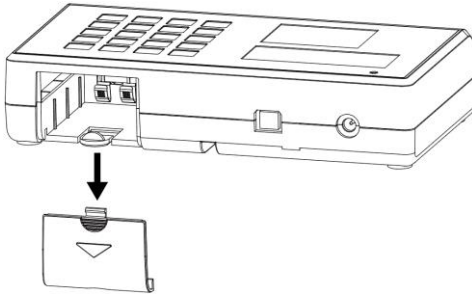

2. Nehmen Sie das Batteriegehäuse heraus

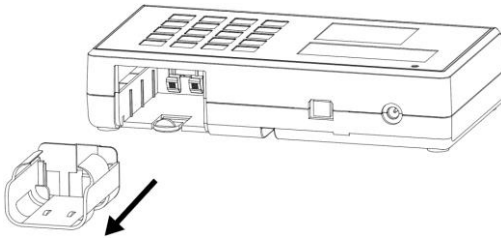

3. Stellen Sie sicher, dass die Batterien richtig in das Gehäuse eingesetzt sind

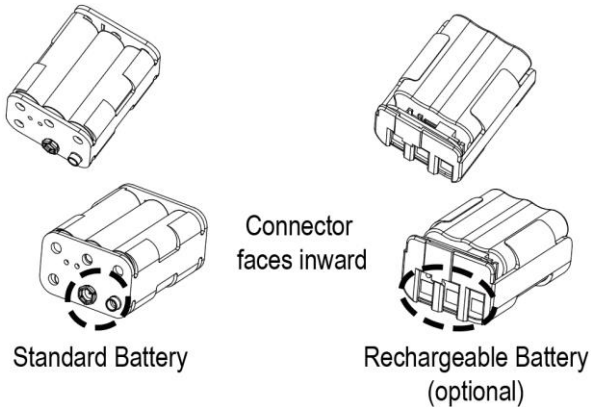

4. Setzen Sie das Batteriegehäuse in das Fach ein und achten Sie darauf , dass die rechte Seite des Gehäusestifts in Richtung der Innenseite der Anschlussposition zeigt.

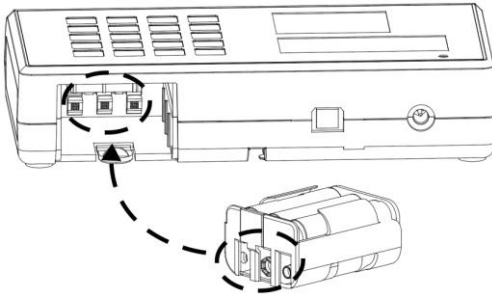

5. Schieben Sie die Abdeckung zurück, um das Batteriefach zu schließen. Schalten Sie das Gerät ein, um zu bestätigen, dass die Batterie richtig eingelegt ist.

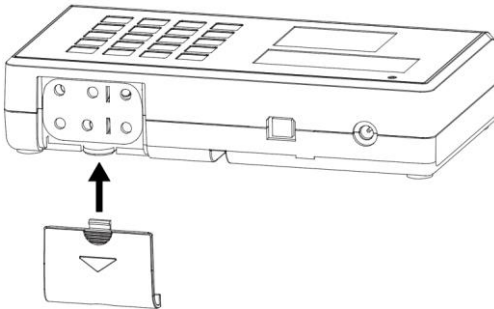

Verwendung eines wiederaufladbaren Akkus (optional)

mindestens alle 3 Monate aufgeladen werden , unabhängig davon, ob das Gerät verwendet wurde . Der Akku kann aufgeladen werden, indem der spezielle Adapter des Geräts in den AC-Anschluss gesteckt wird.

Nach einer längeren Lagerzeit (z.B.>3 Monate) sollte der Akku einen vollständigen Zyklus (Laden/Entladen) durchlaufen, um seine volle Kapazität wiederherzustellen.

Stellen Sie sicher, dass das Akkugehäuse ordnungsgemäß installiert und in das Fach eingesetzt ist.

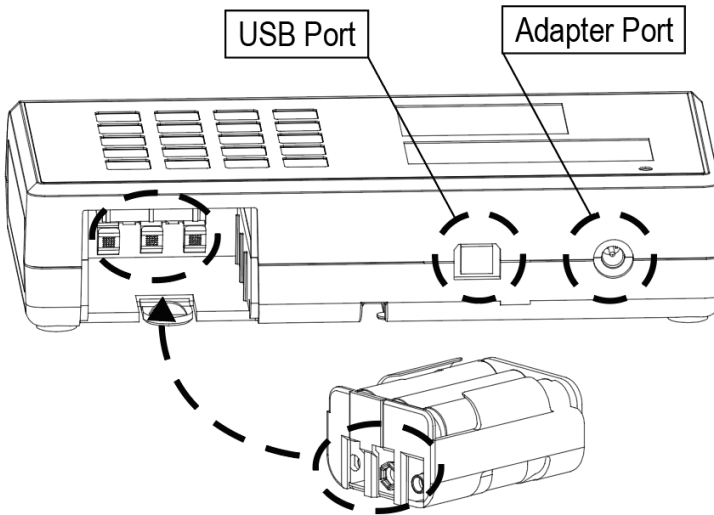

Wenn **Lo** die Aufforderung auf dem LCD angezeigt wird, laden Sie den Akku umgehend auf, um eine Beschädigung des Akkus zu vermeiden .

V. Indikator

A. Anzeigen- und Tastenfunktionen



Taste Funktion

ON/OFF	Ein- oder Ausschalten.
ZERO	Anzeige auf 0,0 kg zurücksetzen (kann verwendet werden, wenn der Wert innerhalb von $\pm 2\%$ der vollen Kapazität liegt) . 3 Sekunden lang gedrückt halten, um in die Geräteeinstellungen zu gelangen.
M1-10	Speichern von Vortarawerten (bis zu 10)
PRE-TARE	Das bekannte Gewicht eines Gegenstandes vorwiegend wiegen (Beispiel: Kleidung), bevor Sie mit der Messung beginnen .
PRINT	Wenn ein Drucker oder PC an die Waage angeschlossen ist, drücken Sie diese Taste, um die Ergebnisse auszudrucken.
MONITOR WEIGHT	Veränderungen im Patientengewicht verfolgen
ALARM	Alarm bei Gewichtsveränderung ein-/ausschalten, Alarmlautstärke anpassen
HOLD/BMI	Stabilen Gewichtswert bestimmen - wird verwendet, wenn das Gewicht instabil ist. 3 Sekunden lang gedrückt halten, um in den BMI-Modus zu wechseln.
0-9	Zur Eingabe von Ziffern.
CLEAR	Löschen Sie falsche Dateneingabe .
ENTER	Eingabe bestätigen .

B. Anzeigelayout

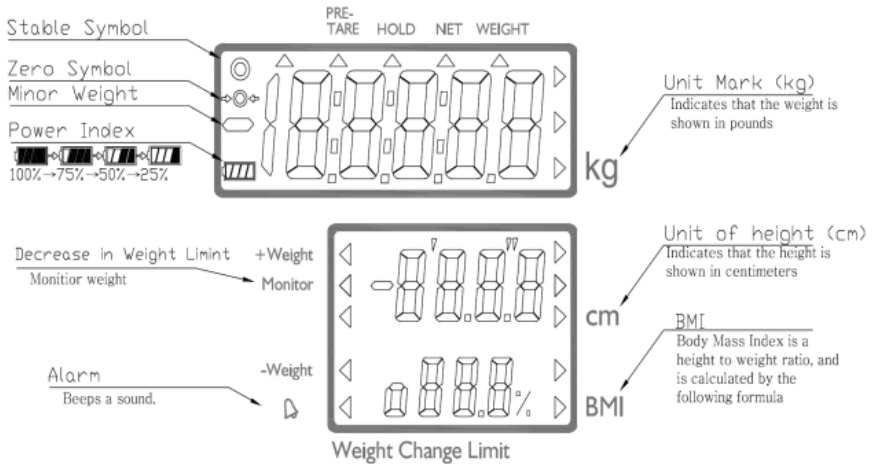

Definitionen

Stabiles Symbol : Zeigt an, dass das Gewicht stabil ist.

Nullsymbol : Gewicht ist Null

Geringes Gewicht : Gewicht unter Null.

Schwacher Batteriestand : Die Batterie muss aufgeladen oder ersetzt werden .

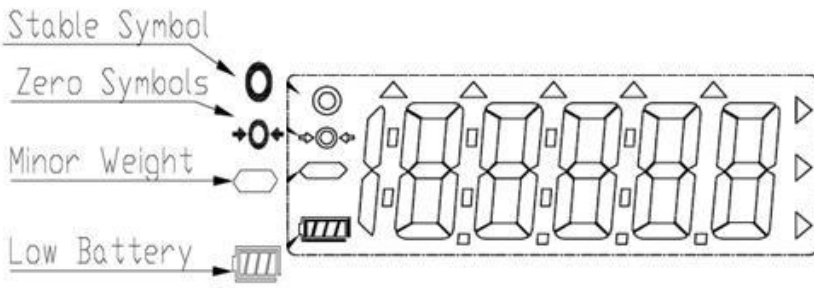

VI. Gerät verwenden

A. Durchführen der Messung

Installieren Sie Wiegebrücken unter dem Bett und schließen Sie alle Kabel an.

Schalten Sie das Gerät mit der Taste **[ON/OFF]** ein. Das Gerät führt automatisch eine Selbstkalibrierung durch und zeigt die Softwareversion an. Sobald „0,00 kg“ auf der Anzeige erscheint, ist das Gerät zur Messung bereit.

Hinweis : Wenn auf der Anzeige nicht „0,00 kg“ angezeigt wird, drücken Sie die Taste **[ZERO]**, um das Gerät auf Null zu setzen.

Diese Funktion kann für Gewichte innerhalb von $\pm 2\%$ der vollen Kapazität verwendet werden .

Der Benutzer kann entweder das Bettgewicht vortarieren oder das Gewicht des Betts am Messpunkt abziehen.

Unter Verwendung des Bettgewichts vor der Tara (wird verwendet, wenn die Person bereits im Bett liegt):

1. Rufen Sie den zuvor gespeicherten Pre-Tare-Wert (Bettgewicht) aus dem Gerätespeicher ab, indem Sie die Taste **[M1-10]** 3 Sekunden lang gedrückt halten. Die Anzeige zeigt zuerst den Pre-Tare-Wert M1 an. Der Pre-Tare-Wert blinkt.

2. Drücken Sie die Zifferntasten 0 bis 9, um den Vortarawert auszuwählen. Drücken Sie die Taste **[ENTER]**, um die Auswahl zu bestätigen.

(Anweisungen zum Einstellen der Vortara finden Sie unter **Einstellen und Abrufen der Vortara** .

Die Waage zieht das Gewicht des Bettes ab und vor dem

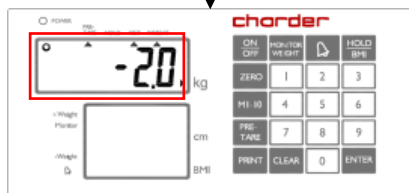
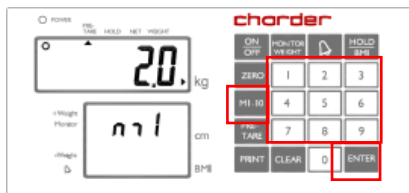

Pre-Tare-Wert erscheint ein Minuszeichen (-).

3. Bett(mit Proband) auf Gewichtsbrücken schieben. Messung durchführen.

Gewicht des Bettes am Messpunkt abziehen:

1. Bett (ohne Objekt) auf Gewichtsbrücken schieben.

2. Drücken Sie die Taste **[PRE-TARE]** , nachdem das Stabilitätssymbol auf der Anzeige erscheint. Auf dem Display wird „0,00 kg“ angezeigt.

3. Weisen Sie die Testperson an, sich auf das Bett zu legen. Führen Sie die Messung durch.

4. Um den Tarawert zu löschen, entfernen Sie das Bett von den Gewichtsbrücken und drücken Sie die Taste **[PRE-TARE]**.

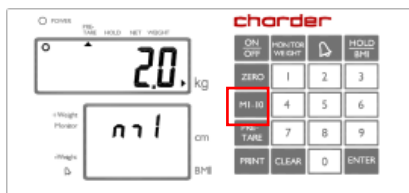

Hinweis : Wenn das Gesamtgewicht die Waagenkapazität (600 kg, einschließlich Tara) überschreitet, zeigt die Anzeige aufgrund einer Überlastung die Meldung „Err “ an.

Wenn sich das Gewicht der Testperson nur schwer stabilisieren lässt, kann die Haltefunktion verwendet werden.

B. Hold

Die Haltefunktion ermittelt das Durchschnittsgewicht und ist für den Fall vorgesehen, dass sich das Gewicht der Testperson nicht stabilisiert (z. B. bei einem aktiven Kind).

Hinweis: Bei zu starken Schwankungen ist die Ermittlung des Durchschnittsgewichts schwierig und die Haltefunktion funktioniert möglicherweise nicht richtig

1. Nachdem das Vortariergewicht (Bettgewicht) aus dem Speicher abgerufen wurde, zieht die Waage das Bettgewicht ab und vor dem Gewicht wird (-) angezeigt.
2. Bett auf Gewichtsbrücken schieben.
3. Drücken Sie die Taste **[HOLD]**. Auf der Anzeige wird „HOLD“ angezeigt.
4. Nach einigen Sekunden wird das Durchschnittsgewicht auf der Anzeige angezeigt.
5. Um das gesperrte Gewicht freizugeben, drücken Sie die Taste **[HOLD]** erneut, um das Gerät in den Normalmodus zurückzusetzen.

Hinweis : Die Hold-Funktion kann aktiviert werden, bevor oder nachdem das Bett auf die Gewichtsbrücken geschoben wurde. Wenn die Versuchsperson instabil ist, empfehlen wir, die Hold-Funktion zu verwenden, nachdem das Bett auf die Gewichtsbrücken geschoben wurde.

C. BMI

Nach der Gewichtsmessung kann der BMI berechnet werden.

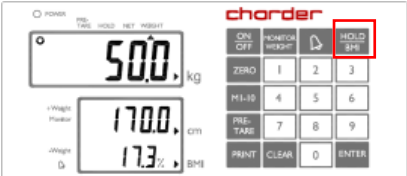
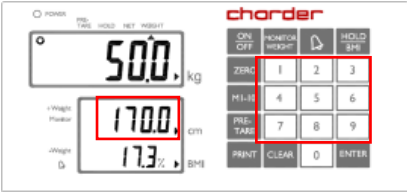
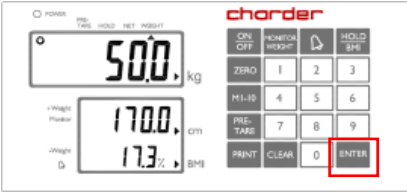
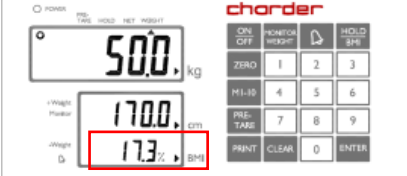
<p>1. Ohne das Bett von den Gewichtsbrücken zu nehmen, halten Sie die Taste [HOLD/BMI] 3 Sekunden lang gedrückt, um in den BMI-Modus zu wechseln.</p>	
<p>Auf dem Display wird die zuletzt aufgezeichnete Höhe angezeigt. Die Ziffer ganz links blinkt.</p> <p>2. Geben Sie die Körpergröße mit den Zifferntasten ein (Beispiel: 170 cm). Die Eingabe wird automatisch zur nächsten Ziffer weitergeleitet.</p> <p>Zur erneuten Eingabe die Taste [LÖSCHEN] drücken.</p>	
<p>Nachdem Sie die Höhe eingegeben haben, drücken Sie zur Bestätigung die Taste [ENTER].</p>	
<p>Das Gerät zeigt den BMI der Testperson automatisch an.</p>	

Kategorie	BMI(kg/m ²)	Risiko einer Adipositas-bedingten Erkrankung
Unter	< 18,5	Niedrig
Normal	18,5-24,9	Durchschnitt
Über	24,9-29,9	Leicht erhöht
Fettleibigkeit I	30,0-34,9	Erhöht
Fettleibigkeit II	35,0-39,9	Hoch
Fettleibigkeit III	> 40	Sehr hoch

(BMI-Standards für Erwachsene der Weltgesundheitsorganisation)

VII. Erweiterte Bedienung

A. Pre-Tare



der Pre-Tare -Funktion kann das bekannte Gewicht einer Substanz vor dem Wiegen abgezogen werden . Der MS6000 kann 10 Sätze von Pre-Tare-Werten speichern. Pre-Tare-Werte können mit zwei verschiedenen Methoden gespeichert werden: „Gewicht laden “ oder „Manuelle Eingabe“.

Nachdem Vortaragewichte gespeichert wurden, können sie abgerufen werden, indem die Taste [**PRE-TARE**] 3 Sekunden lang gedrückt gehalten wird.

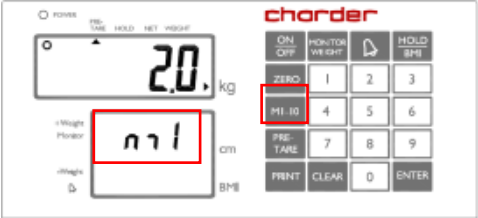
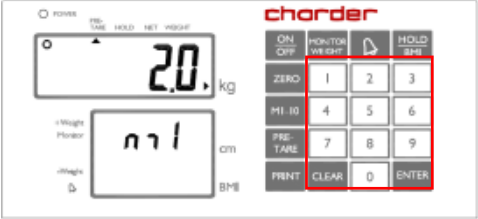
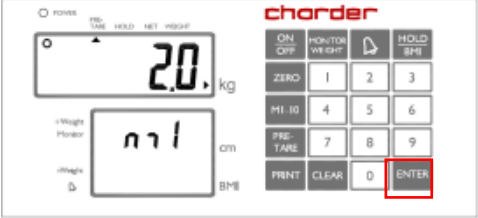
1. Gewicht laden

BESCHREIBUNG	BEISPIEL
<p>Drücken Sie die Taste M1-10 , nachdem Sie das Gewicht auf die Plattform geladen haben. Auf der Anzeige erscheint das blinkende „ m “ -Symbol .</p>	
<p>Drücken Sie die Zifferntasten 0 – 9, um dieser Nummer das aktuelle Vortaragewicht zuzuweisen .</p>	
<p>Drücken Sie die Taste [ENTER] , um das vor der Tara ermittelte Gewicht zu speichern. Die Anzeige gibt einen Piepton aus.</p>	

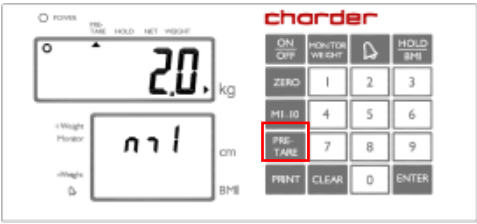
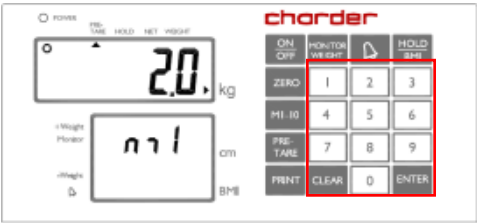
2. Manuelle Eingabe

BESCHREIBUNG	BEISPIEL
<p>Halten Sie die Taste [PRE-TARE] 3 Sekunden lang gedrückt . Die Ziffer ganz links beginnt zu blinken .</p> <p>innerhalb von 6 Sekunden keine weitere Aktion ausgeführt wird , kehrt die Anzeige in den Normalmodus zurück</p>	 <p>The image shows a Charder scale display with a top LCD showing '20.' kg and a bottom LCD showing 'n 1' cm. To the right is a keypad with buttons: ON/OFF, MONITOR WEIGHT, HOLD BME, ZERO, 1, 2, 3, HI-LO, 4, 5, 6, PRE-TARE (highlighted in red), 7, 8, 9, PRINT, CLEAR, 0, ENTER.</p>
<p>Während die Ziffer blinkt:</p> <p>Geben Sie das Vortaragewicht mit den Tasten 0 bis 9 ein.</p> <p>Beispiel: Um 5,0 kg Gewicht vorzutariieren, drücken Sie 0-0-5-0.</p> <p>Beispiel: Um ein Gewicht von 13,5 kg vorzutariieren, drücken Sie 0-1-3-5.</p> <p>Drücken Sie die Taste [ENTER], um das Vortaragewicht zu bestätigen.</p>	 <p>The image shows the same Charder scale display. The keypad buttons PRE-TARE and ENTER are highlighted in red, indicating the next steps in the manual tare process.</p>
<p>Die Anzeige zeigt links neben dem Gewichtswert vor der Tara ein Minuszeichen an .</p>	 <p>The image shows the Charder scale display with the top LCD now showing '-20.' kg. The keypad is visible below the display.</p>

So speichern Sie diesen Vortaragewichtswert im Speicher :

Drücken Sie die Taste M 1-10 . Das blinkende Symbol,,m“ erscheint auf dem Display.

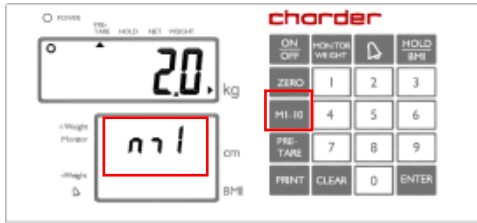

Drücken Sie die Zifferntasten 0 – 9, um dieser Nummer das aktuelle Vortaragewicht zuzuweisen .







Drücken Sie die Taste **[ENTER]**, um das vor der Tara ermittelte Gewicht zu speichern. Die Anzeige gibt einen Piepton aus.

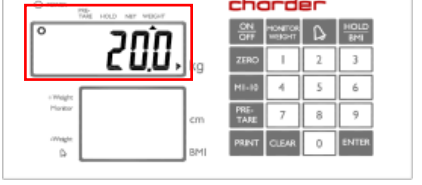
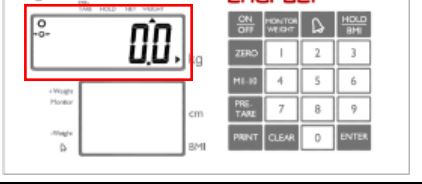

HINWEIS : Das Vortaragewicht muss unter der maximalen Kapazität liegen, sonst zeigt das Display nach Drücken der **[ENTER]**-Taste 0,00 an und der Bediener muss die Vortarareinstellungen erneut eingeben.

B. Gewichtsverfolgung und Alarm

Bereiten Sie das Bett vor; legen Sie Kissen, Decken und andere Gewichtsgegenstände auf das Bett. Schalten Sie das Gerät ein, bevor Sie das Bett auf die Gewichtsbrücken schieben.

<p>Nachdem das Bett auf die Wiegebrücken geschoben wurde, wird auf dem oberen LCD-Display das Gesamtgewicht des Bettes angezeigt.</p>	
<p>Drücken Sie die Pre-Tare-Taste, um das Gewicht des Bettes zu tarieren. Die Waage kehrt zur Anzeige „0,0 kg“ zurück.</p>	
<p>Führen Sie die Versuchsperson dazu, sich auf das Bett zu legen. Auf dem Display wird nun das Nettogewicht der Versuchsperson angezeigt. (*)</p>	
<p>gedrückt halten MONITOR WEIGHT; das Gewicht der Person wird gespeichert und in der mittleren Anzeige wird „0,0“ angezeigt. Der Pfeil zeigt auf „+ Gewicht“.</p>	
<p>Verwenden Sie die Zifferntasten 0~9, um die Erhöhung der Gewichtsgrenze einzustellen und drücken Sie die [ENTER]-Taste.</p>	

Die untere Anzeige beginnt zu blinken und zeigt auf die Gewichtsgrenze (-) (**).

Verwenden Sie die Zifferntasten 0 bis 9, um die Gewichtsreduzierung einzustellen. Vor dem Wert für die Gewichtsreduzierung wird ein Minuszeichen (-) angezeigt.

Nach der Einstellung des Gewichtsabnahmewertes drücken Sie die **[ENTER]**-Taste Schlüssel. (**).

Der Indikator kehrt auf „0,0“ zurück.

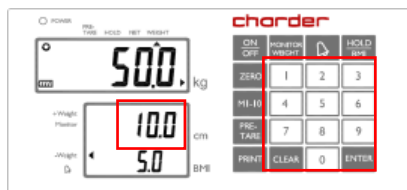

Drücken Sie **MONITOR WEIGHT** die Taste, um den Alarm einzuschalten.

Der blinkende Pfeil, der auf  das Zeichen zeigt, bedeutet, dass die Alarmlautstärke auf Maximum eingestellt ist. Um die Lautstärke zu verringern, drü

cken Sie  die Taste erneut, und der blinkende Pfeil hört auf zu blinken.

Um den Alarm auszuschalten, drücken Sie die  Taste, bis der Pfeil verschwindet.



***HINWEIS** - Wenn die Gewichtsverfolgungsfunktion aktiviert ist , wird das ursprüngliche Gewicht des Probanden im Speicher gespeichert. Diese Funktion kann nur aktiviert werden, nachdem das Bett auf die Gewichtsbrücken geschoben wurde und der Proband auf dem Bett liegt .





****HINWEIS** : Der Gewichtsänderungsbereich beginnt bei 500 g/-500 g und kann in Schritten von 100 g erhöht/verringert werden .





VIII. Geräteeinrichtung

A. Uhrzeit und Datum einstellen

Drücken und halten  Schlüsselfür 3 Sekunden, um in den Zeiteinstellungsmodus zu wechseln .

Beispiel: Eingabe2008, 25. Dezember, 8:00 Uhr

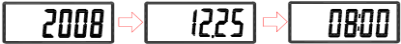
	<p>Jahreseinstellung Geben Sie das Jahr mit den Zifferntasten 0-9 ein . Drücken Sie  nach Abschluss die Taste , um mit der Einstellung von Monat und Tag fortzufahren.</p>
	<p>Monats- und Tageeinstellung . Geben Sie mit den Zifferntasten 0-9 den Monat und anschließend den Tag ein . Beispiel: Der 25. Dezember ist "12.25". Geben Sie 1-2-2-5 ein. Drücken Sie nach Abschluss  die Taste , um mit der Zeiteinstellung fortzufahren.</p>
	<p>Zeiteinstellung Geben Sie die Uhrzeit (24-Stunden-Format) mit den Zifferntasten 0-9 ein.</p>

	<p>Bsp.: 08:00 Uhr wird durch Drücken von 0-8-0-0 eingegeben.</p> <p>Drücken Sie  nach Abschluss die Taste , um die Zeiteinstellungen zu bestätigen und mit der Bestätigung fortzufahren.</p>
	<p>Das Gerät zeigt neue Uhrzeit- und Datumseinstellungen an und wechselt zwischen Jahr, Monat und Tag sowie Uhrzeit. YYYY→MM.DD→:HH:MM</p> <p>Durch Drücken  der Taste kehren Sie zum normalen Wiegemodus zurück.</p>

B. Geräteeinrichtung

Wenn das Gerät eingeschaltet ist, halten Sie die Taste **[ZERO]** etwa 3 Sekunden lang gedrückt , bis im Display „ SETUP“ und anschließend "A.OFF" (erste Option im Einstellungsmenü) angezeigt wird .

Im Geräte-Setup:

[PRE-TARE] um zur nächsten Menüoption zu wechseln

[ZERO] um zur vorherigen Menüoption zu wechseln

[HOLD/BMI] zur Bestätigung der Auswahl

Automatische Abschaltung : Weisen Sie das Gerät an, sich nach einer bestimmten Zeit automatisch abzuschalten.

Automatische Abschaltoptionen: 120 Sek./180 Sek./240 Sek./300 Sek./ off

Drücken Sie **[HOLD/BMI]**, um zwischen den Zeitoptionen zu wechseln, und **[PRE-TARE]**, um die Auswahl zu bestätigen.

Summer/Piepton:

Wenn die Funktion eingeschaltet ist, ertönt ein Piepton, wenn: die Anzeige eingeschaltet ist, Tasten gedrückt werden und das Gewicht stabil ist.

Drücken Sie **[HOLD/BMI]**, um zwischen Ein/Aus umzuschalten, und die Taste **[PRE-TARE]**, um die Auswahl zu bestätigen.

Hold Stop: Wenn Hold Stop aktiviert ist, wird Hold deaktiviert, nachdem die Testperson die Messplattform verlassen hat.

Drücken Sie **[HOLD/BMI]**, um zwischen Ein/Aus umzuschalten, und die Taste **[PRE-TARE]**, um die Auswahl zu bestätigen.



Bluetooth (optional): Wenn das Gerät über ein installiertes Bluetooth-Modul verfügt, kann die Bluetooth-Funktion ein- oder ausgeschaltet werden.

Drücken Sie **[HOLD/BMI]**, um zwischen Ein/Aus umzuschalten, und **[PRE-TARE]**, um die Auswahl zu bestätigen.



Wi-Fi (optional): Wenn das Gerät über ein installiertes Wi-Fi-Modul verfügt, kann die Wi-Fi-Funktion ein- oder ausgeschaltet werden.

Drücken Sie **[HOLD/BMI]**, um zwischen Ein/Aus umzuschalten, und **[PRE-TARE]**, um die Auswahl zu bestätigen.



Wi-Fi-Einstellung (optional) : Wenn auf dem Gerät ein Wi-Fi-Modul installiert ist, wird diese Option angezeigt.

Drücken Sie **[HOLD/BMI]**, um zwischen „Auto“ und „PKEY“ umzuschalten. Drücken Sie **[PRE-TARE]**, um die Auswahl zu bestätigen.

Wenn „Auto“ ausgewählt ist, wird die Gewichtsmessung automatisch an den angeschlossenen Drucker oder das angeschlossene Gerät gesendet. Wenn „PKEY“ ausgewählt ist, erfolgt die Übertragung manuell erst, nachdem die Taste **[PRINT]** gedrückt wurde.

IX. Einrichten der USB-Verbindung zum PC

Für eine erfolgreiche Verbindung muss die an das Gerät angeschlossene PC-Hardware mit USB 2.0 oder höher kompatibel sein. Bediener sollten eine USB-Kabellänge wählen, die für die Betriebsumgebung am besten geeignet ist.

1. Mit dem Charder Smart Data Manager kann das Gerät an einen PC angeschlossen werden. Das Softwareprogramm kann von der Charder -Website heruntergeladen werden:

[LINK-URL] <https://www.chardermedical.com/download.htm>

2. Verbinden Sie das USB-Kabel mit der Geräteanzeige und dem PC. Folgen Sie den Installationsanweisungen.

Programm-Setup

1. Nach Abschluss der Installation von Charder Smart Data Manager sucht die Software automatisch nach dem COM-Port. Drücken Sie **[Connect]**. Sobald die Verbindung hergestellt ist, ändert sich die Schaltfläche **[Connect]** in **[Disconnect]**.

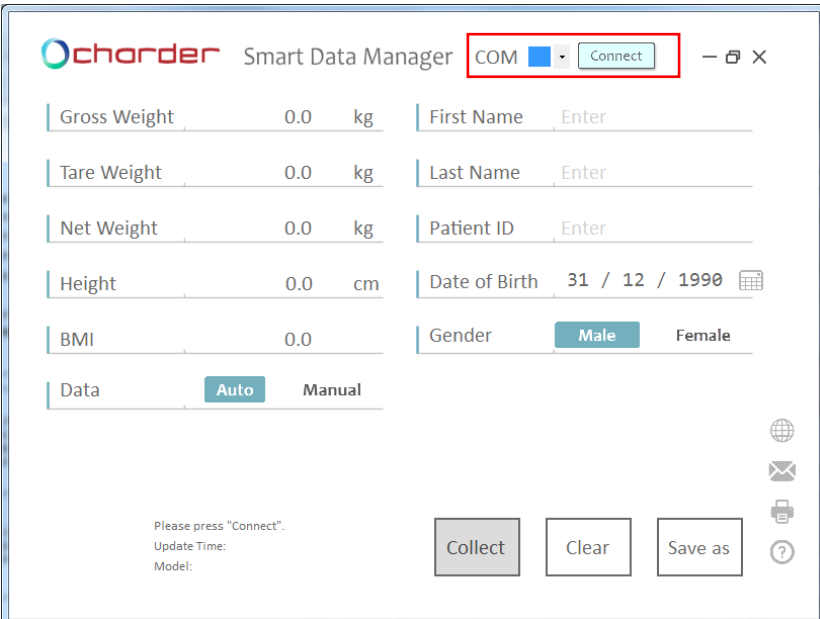

Charder Smart Data Manager COM [] Connect

Gross Weight	0.0	kg	First Name	Enter
Tare Weight	0.0	kg	Last Name	Enter
Net Weight	0.0	kg	Patient ID	Enter
Height	0.0	cm	Date of Birth	31 / 12 / 1990
BMI	0.0		Gender	Male Female
Data	Auto	Manual		

Please press "Connect".
Update Time:
Model:

Collect Clear Save as

Durchführen einer Messung

1. Geben Sie bei Bedarf den Vornamen, Nachnamen, die Patienten-ID, das Geburtsdatum (DD/MM/YYYY), das Geschlecht und die Größe (zur BMI-Berechnung) des Patienten in die Software ein. Drücken Sie **[Clear]**, um alle Eingaben zu löschen.

HINWEIS: Informationen können auch nach der Gewichtsmessung eingegeben werden.

The screenshot shows the Charder Smart Data Manager interface. On the left, there are weight measurement fields: Gross Weight (0.0 kg), Tare Weight (0.0 kg), Net Weight (0.0 kg), Height (167.0 cm), and BMI (0.0). On the right, there are patient information fields: First Name (Jane), Last Name (Doe), Patient ID (20190201), Date of Birth (31 / 12 / 1965), and Gender (Male). The 'Auto' button is selected under the 'Data' section. At the bottom, there are 'Collect', 'Clear', and 'Save as' buttons. A status bar at the bottom left indicates 'Please press "Connect"', 'Update Time:', and 'Model:'.

2. Messung durchführen. Wenn **[Auto]** ausgewählt ist, werden die Ergebnisse automatisch vom Gerät an die Software übertragen und auf der linken Seite des Bildschirms angezeigt. Wenn **[Manual]** ausgewählt ist, muss der Benutzer auf „Erfassen“ drücken.

The screenshot shows the Charder Smart Data Manager interface after a measurement. The weight measurement fields now show: Gross Weight (72.5 kg), Tare Weight (0.0 kg), Net Weight (72.5 kg), Height (167.0 cm), and BMI (26.0). The patient information fields remain the same. The 'Auto' button is still selected under the 'Data' section. At the bottom, there are 'Collect', 'Clear', and 'Save as' buttons. A status bar at the bottom left indicates 'Date updated.', 'Update Time: 06/03/2020 11:40:05', and 'Model:'.

Ergebnisse speichern und drucken

1. Drücken Sie **[Save as]**, um die Messergebnisse als CSV-Datei auf dem PC zu speichern. Der Standarddateiname entspricht der Benutzer-ID. (Beispiel: 20190201.csv) Um Änderungen und mehrere Messungen für dasselbe Objekt zu verfolgen, empfehlen wir, den Standarddateinamen nicht zu ändern.

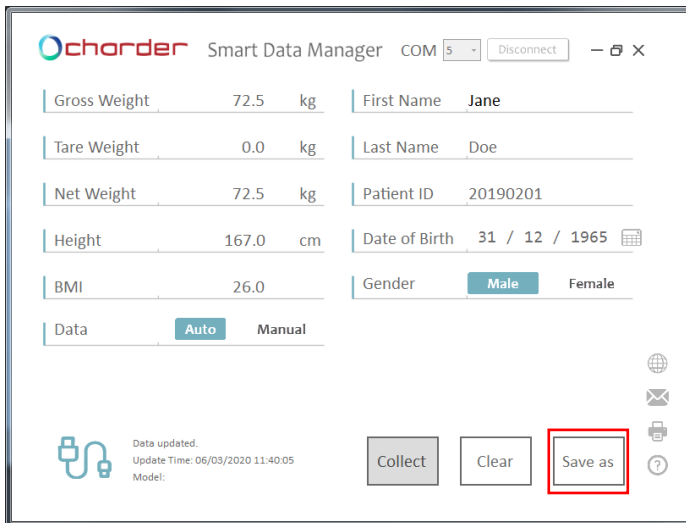

2. Ergebnisbeispiel:

	A	B	C	D	E	F	G	H	I	J
1	Patient ID	First Name	Last Name	Date of Bi	Gender	Gross Weig	Tare Weigt	Net Weight	Height	BMI
2	20190201	Jane	Doe	31/12/1965	Male	72.4 kg	0.0 kg	72.4 kg	167.0 cm	26
3										
4										
5										

Wenn frühere Ergebnisse in „20190201.csv“ gespeichert wurden, müssen neue Ergebnisse auch als „20190201.csv“ gespeichert werden (die alte Datei wird überschrieben), um mehrere Ergebnisse zum selben Thema zu speichern.

	A	B	C	D	E	F	G	H	I	J
1	Patient ID	First Name	Last Name	Date of Bi	Gender	Gross Weig	Tare Weigt	Net Weight	Height	BMI
2	20190201	Jane	Doe	31/12/1965	Male	72.4 kg	0.0 kg	72.4 kg	167.0 cm	26
3	20190201	Jane	Doe	31/12/1965	Male	75.2 kg	0.0 kg	75.2 kg	167.0 cm	27
4										

Die Ergebnisse werden in chronologischer Reihenfolge der Messung gespeichert.

3. Drücken Sie das Druckersymbol, um das Ergebnis mit einem an den PC angeschlossenen Drucker auszudrucken.

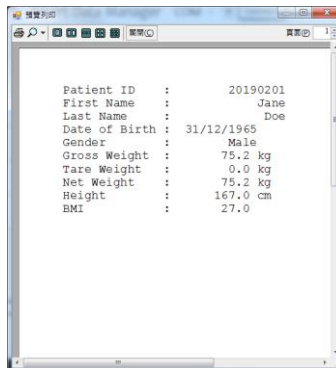
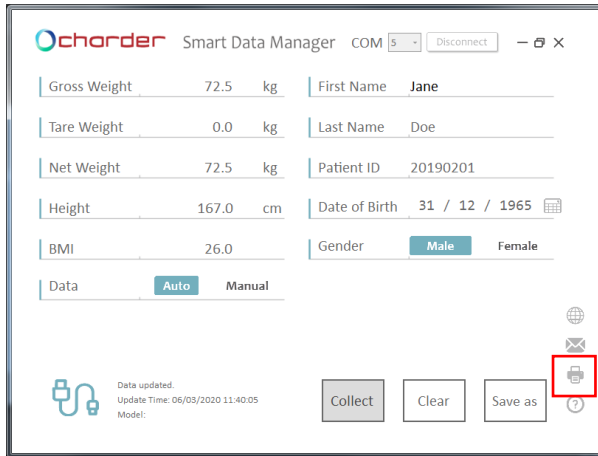

X. Kabellose Verbindung

Wenn das Gerät über ein Wireless- oder Bluetooth- Modul verfügt, kann das Messgerät Messergebnisse drahtlos übertragen. Weitere Informationen finden Sie in den Anweisungen zur Wireless- oder Bluetooth -Software von Charder .

XI. Fehlerbehebung

Produktmängel

von Charder gilt für den Erstkäufer dieses Geräts und unterliegt den im Garantieprogramm und den Rückgaberrichtlinien aufgeführten Bedingungen.

1. Liegt ein bei Erhalt des Gerätes vorhandener Mangel oder Mangel in der Verantwortung von Charder , so wird Charder nach seiner Wahl den Mangel beheben oder ein Ersatzgerät liefern. Schlägt die Reparatur oder Ersatzlieferung fehl , gelten die gesetzlichen Bestimmungen. Die Gewährleistungsfrist beträgt zwei Jahre, beginnend mit dem Kaufdatum. Bitte bewahren Sie als Kaufbeleg den Kassenbon auf.

2. Für Schäden, die aus nachfolgenden Gründen entstanden sind, wird keine Gewähr übernommen: ungeeignete oder unsachgemäße Lagerung oder Verwendung, fehlerhafte Montage bzw. Inbetriebsetzung durch den Eigentümer oder Dritte, natürliche Abnutzung, Veränderungen oder Modifikationen, fehlerhafte oder nachlässige Behandlung, chemische, elektrochemische oder elektrische Störungen , sofern die Schäden nicht auf ein Verschulden von Charder zurückzuführen sind.

Wenn für das Gerät keine Garantie besteht, wird eine Service-Wartungsgebühr zuzüglich der Kosten für Ersatzteile erhoben.

Bevor Sie sich bezüglich einer Reparatur an Ihren lokalen Charder-Händler wenden, empfehlen wir Ihnen, die folgenden Verfahren zur Fehlerbehebung in Betracht zu ziehen:

Selbstinspektion

1. Das Gerät lässt sich nicht einschalten

- Wenn die Batterieleistung erschöpft ist, ersetzen Sie sie durch neue Batterien
- Wenn keine Batterien verwendet werden, überprüfen Sie, ob das Netzteil richtig am Gerät angeschlossen ist. Überprüfen Sie, ob das Netzteil richtig an die Steckdose angeschlossen ist

2. Anzeige zeigt "0000" ZERO SPAN außerhalb des Bereichs

- Störungen aufgrund von Faktoren wie HF-Störungen oder Bodenvibrationen. Bringen Sie das Gerät an einen Ort ohne Störungen und versuchen Sie es erneut
- Instabile Plattformfüße - waagrecht ausrichten gemäß der Wasserwaagenanzeige und versuche es noch einmal
- Externe Objekte stören die Messplattform. Entfernen Sie alle Objekte von der Plattform und versuchen Sie es erneut.
- Auf weichen Oberflächen wie Teppichen oder Rasenflächen funktioniert das Gerät möglicherweise nicht richtig. Stellen Sie das Gerät an einen Ort mit festem, stabilem Boden.
- Wenn die oben genannten Schritte das Problem nicht beheben können, ist möglicherweise eine Neukalibrierung erforderlich, um die Wiegegenauigkeit zu korrigieren

3. Verbindungsfehler bei der Datenübertragung zum PC oder Drucker

- Stellen Sie sicher, dass die Kabel zwischen Anzeigegerät und PC oder Drucker richtig angeschlossen sind.
- Stellen Sie sicher, dass der Drucker mit Strom versorgt wird. Stellen Sie sicher, dass die PC-Software ordnungsgemäß eingerichtet ist, wie in diesem Handbuch beschrieben.

Distributor-Unterstützung erforderlich

Wenn die folgenden Fehler auftreten, empfehlen wir Ihnen, sich bezüglich Reparatur- oder Austauschservices an Ihren lokalen Charder-Händler zu wenden:

1. Das Gerät lässt sich nicht einschalten

- Fehlerhafter Ein-/Ausschalter
- Gebrochene oder beschädigte Kabel verursachen Kurzschlüsse oder fehlerhafte Verbindungen
- Durchgebrannte Sicherung
- Fehlerhafter Adapter

2. Blinkerschaden

- Mögliche Hardwaredefekte sind: ungleichmäßige Helligkeit des LCD-Bildschirms, verschwommener Text, verschmierter Regenbogenbildschirm, falsche Dezimalanzeige
- Daten können nicht gespeichert oder gelesen werden
- Anzeige zeigt „ERRL“ nach Einschalten des Gerätes
- Tasten reagieren nicht
- Summerstörung

Fehlermeldungen

Fehlermeldung	Grund	Aktion
	Warnung bei niedrigem Batteriestand Die Batteriespannung ist zu niedrig, um das Gerät zu betreiben	Ersetzen Sie die Batterien oder stecken Sie das Netzteil ein.
	Überlast Die Gesamtlast übersteigt die maximale Kapazität des Geräts	Reduzieren Sie das Gewicht auf der Messplattform und versuchen Sie es erneut
	Zählfehler (zu hoch) Signal von Wägezellen zu hoch	Der Fehler wird normalerweise durch eine fehlerhafte Wägezelle oder Verkabelung verursacht. Bitte wenden Sie sich an den Händler
	Zählfehler (zu niedrig) Signal von Wägezellen zu niedrig	Der Fehler wird normalerweise durch eine fehlerhafte Wägezelle oder Verkabelung verursacht. Bitte wenden Sie sich an den Händler
	Nullzählung über dem Kalibrierungsnullbereich +10 % beim Einschalten	Neukalibrierung erforderlich. Bitte wenden Sie sich an den Händler.
	Nullzählung unter Kalibrierungs-Nullbereich -10 % beim Einschalten	Neukalibrierung erforderlich. Bitte wenden Sie sich an den Händler.
	Programmfehler Fehler in der Gerätesoftware	Der Fehler wird normalerweise durch eine fehlerhafte Wägezelle oder Verkabelung verursacht. Bitte wenden Sie sich an den Händler

XII. Produktspezifikationen

A. Geräteinformationen

Modell		MS6000
Anzeige		DP3710
Gewichtsmessung	Kapazität	300kg x 0.1kg, 300-600kg x 0.2kg
	Genauigkeit	± 1.5e
	OIML	Klasse III
	LCD Bildschirm	1,0 - Zoll-LCD- Bildschirm (5 1/2 Ziffern)
Maße	Gesamt	1256(W) x 230(D) x 61(H) mm
	Wägebereich	1000(W) x 160(D)
	Gerätegewicht	11.kg (jede Wägebrücke)
Wichtige Funktionen		On/Off, Zero, Hold/BMI, Print, Pre-Tare, Clear, Enter, M1-10, Monitor Weight, Alarm, 0~9
Datenübermittlung		USB, Kabellos (optional) HINWEIS: Das Gerät sollte nur von qualifizierten Händlern an das Netzwerk angeschlossen werden.
Stromversorgung		Wiederaufladbarer Akkupack (optional) oder 6 AA-Batterien / Netzteil
Betriebsumgebung		0°C~+40°C 15% / 85% RH 700 hPa ~1060 hPa
Optionales Zubehör		Thermodrucker
Standardzubehör		Benutzerhandbuch x 1 Wägebrücke x 2 Verbindungskabel x 1 USB-Kabel (Typ B) x1 Halterungssatz für Wandmontage x1 Netzteil x 1

B. Netzteilnormen



Warnung

Das Gerät ist nur mit den im gestrichelten Block unten angegebenen Netzteilen kompatibel.

AMP VOLTAGE	DRAWING NO.:	CE APPROVED TYPE NO. / MODEL NO.:	TYPE	Adapter plug
12V 2A	AD-00041	UES24LCP-120200SPA	US	
12V 2A	AD-00041	UES24LCP-120200SPA	EU	
12V 2A	AD-00041	UES24LCP-120200SPA	UK	
12V 2A	AD-00041	UES24LCP-120200SPA	AU	

XIII. Konformitätserklärung

Dieses Produkt wurde gemäß den harmonisierten europäischen Normen und den Bestimmungen der unten genannten Richtlinien hergestellt:

	(EU) 2017/745 Verordnung über Medizinprodukte
	Richtlinie 2014/31/EU über nichtselbsttätige Waagen (nur OIML-Modelle)

RoHS Richtlinie 2011/65/EU und delegierte Richtlinie (EU) 2015/863

Richtlinie 2014/53/EU über Funkanlagen
(anwendbar bei Verwendung eines drahtlosen Moduls)

Teil 15 der Regeln der Federal Communications Commission

Dieses Gerät darf keine schädlichen Störungen verursachen.

Dieses Gerät muss jede empfangene Störung akzeptieren, einschließlich solcher, die unerwünschte Betriebsabläufe verursachen könnten.

Bitte sehen Sie ein separates Dokument, das die oben genannten Kennzeichnungen auf dem Gerät zeigt.

Bevollmächtigter EU-Vertreter:



Obelis s.a.

Bd Général Wahis, 53
B-1030 Brussels
Belgium



Hergestellt von:
Charder Electronic Co., Ltd.
No.103, Guozhong Rd., Dali Dist.,
Taichung City, 41262 Taiwan

CD-IN-00703 REV001 10/2024