



Balança de chão para ficar em pé

Manual do usuário

MS6110



Mantenha o manual de instruções em mãos e siga as instruções de uso.

CONTENTS

I. Explicação dos símbolos gráficos no rótulo/embalagem	4
II. Aviso de direitos autorais	6
III. Notas de segurança	7
A. Informações gerais	7
B. Orientação EMC e Declaração do Fabricante	11
IV. Instalação	15
A. Montagem	15
B. Inserindo pilhas	15
C. Usando o adaptador	15
V. Indicador	16
A. Indicador e funções principais	16
VI. Usando o dispositivo	17
A. Operação básica	17
B. Segure	17
C. Tara	18
D. Índice de Massa Corporal (IMC)	18
VII. Configuração do dispositivo	19
VIII. Conexão sem fio	20
IX. Solução de problemas	21
X. Especificações do produto	24
A. Informações do dispositivo	24
B. Padrões de adaptadores de energia	25
XI. Declaração de Conformidade	28

I. Explicação dos símbolos gráficos no rótulo/embalagem

Texto/Símbolo	Significado
	Atenção, consulte os documentos que acompanham o produto antes de usar
	Coleta seletiva de resíduos de equipamentos elétricos e eletrônicos, de acordo com a Diretiva 2002/96/CE. Não descarte o dispositivo com o lixo comum
	Nome e endereço do fabricante do dispositivo e ano/país de fabricação
	Leia atentamente o manual do usuário antes da instalação e utilização e siga as instruções de uso.
	Dispositivo elétrico médico, peça aplicada tipo B
	Dispositivo elétrico médico, peça aplicada tipo BF
	Número de catálogo do dispositivo / número do modelo
	Nome e endereço do representante autorizado na União Europeia
	O dispositivo é um dispositivo médico. O texto indica o tipo de categoria do dispositivo
	Número do lote ou lote do fabricante para o dispositivo
	Número de série do dispositivo
	Identificador de dispositivo exclusivo do dispositivo
	Intervalo de Escala de Verificação. Valor expresso em unidades de massa. Usado para classificação e verificação de um instrumento.
	O dispositivo está em conformidade com o Regulamento (UE) 2017/745 sobre Dispositivos Médicos. O número de quatro dígitos é o identificador do dispositivo médico Notified Body

O dispositivo está em conformidade com as diretivas da CE (apenas modelos verificados)

CE M20 0122

M : Selo de conformidade em conformidade com a Diretiva 2014/31/UE para instrumentos de pesagem não automáticos

20 : Ano em que a verificação da conformidade foi realizada e o rótulo CE foi aplicado. (ex: 16=2016)

0122 : Identificador para o Organismo Notificado de metrologia



O dispositivo é uma balança de Classe III em conformidade com a Diretiva 2014/31/UE (apenas modelos verificados)



Nome e endereço da entidade importadora do dispositivo (se aplicável)



Nome e endereço da entidade responsável pela tradução das Informações para Uso (se aplicável)

CON.

Contador de eventos confirmando quantas vezes o dispositivo foi calibrado (se aplicável)



O dispositivo está em conformidade com a aprovação da Comissão Nacional de Comunicações de Taiwan (NCC)



O dispositivo está em conformidade com os regulamentos da Comissão Federal de Comunicações dos EUA

UK CA M 20 8506

O dispositivo está em conformidade com os regulamentos de instrumentos de pesagem não automáticos do Reino Unido de 2016 (somente modelos verificados)

M : Etiqueta de conformidade em conformidade com os regulamentos de instrumentos de pesagem não automáticos de 2016

20 : Ano em que a verificação da conformidade foi realizada e o UKCA o rótulo foi aplicado. (ex: 20=2020)

8506 : Identificador para organismo aprovado em metrologia



O dispositivo está em conformidade com todos os produtos aplicáveis no Reino Unido legislação



Polaridade de energia do dispositivo.

"Em caso de diferenças, o ícone no próprio dispositivo tem precedência"

II. Aviso de direitos autorais

Aviso de direitos autorais Charder Electronic Co., Ltd.

No.103, Guozhong Rd., Distrito de Dali, Taichung City 41262 Taiwan

Telefone: +886-4-2406 3766

Fax: +886-4-2406 5612

Site: www.chardermedical.com E-mail: info_cec@charder.com.tw

Copyright© Charder Electronic Co., Ltd. Todos os direitos reservados. Este manual do usuário é protegido por lei internacional de direitos autorais. Todo o conteúdo é licenciado e o uso está sujeito à autorização por escrito da Charder Electronic Co., Ltd. (doravante Charder). A Charder não é responsável por nenhum dano causado por falha em aderir aos requisitos declarados neste manual. A Charder reserva-se o direito de corrigir erros de impressão no manual sem aviso prévio e modificar o exterior do dispositivo para fins de qualidade sem o consentimento do cliente.



Charder Electronic Co., Ltd.
Não. 103, Guozhong Rd., Distrito de Dali,
Cidade de Taichung, 412 62 Taiwan

III. Notas de segurança

A. Informações gerais

Obrigado por escolher este dispositivo Charder Medical. Ele foi projetado para ser fácil e direto de operar, mas se você encontrar algum problema não abordado neste manual, entre em contato com seu parceiro de serviço Charder local .

Antes de começar a operar o dispositivo, leia este manual do usuário cuidadosamente e guarde-o em um lugar seguro para referência. Ele contém instruções importantes sobre instalação, uso adequado e manutenção.

Finalidade pretendida

Este dispositivo médico foi projetado para ser usado de acordo com as regulamentações nacionais, para medir o peso dentro das especificações e para uso relacionado ao peso por profissionais.

Benefício clínico

Os resultados das medições podem ser usados por profissionais para diagnosticar (e monitorar) problemas relacionados ao peso.

Indicações/contraindicações médicas pretendidas

Medição: peso corporal do paciente. Não há contraindicações conhecidas para medição do peso corporal.

Perfil do paciente pretendido

- (a) Idade: sem restrições
- (b) Peso: sem restrições quanto à capacidade de peso do dispositivo
- (c) Condições do paciente: requer medição do peso corporal. Capaz de ficar de pé independentemente sem suporte.

Perfil de usuário pretendido

- (a) Ter pelo menos 20 anos de idade
- (b) Conhecimento mínimo:
 - Ser capaz de ler em nível de ensino médio e entender algarismos arábicos (por exemplo, 1, 2, 3, 4...)
 - Conhecimentos básicos de higiene
 - Treinado na operação do dispositivo

- Leia o manual de instruções
- (c) Língua
 - Capaz de ler o idioma do manual de instruções e as instruções na tela
- (d) Qualificações
 - Não são necessárias certificações ou qualificações especiais

Avaliação de Risco Residual

- (a) Todos os riscos previsíveis foram avaliados e considerados aceitáveis. Em termos gerais, o risco mais provável causado pelo uso incorreto do dispositivo é uma medição menos precisa (ou incapacidade de usar o dispositivo para adquirir a medição), que não representa risco físico iminente ao paciente ou ao usuário.
- (b) A relação risco-benefício é considerada aceitável. Balanças de chão de pé são uma opção importante para medir pacientes. É improvável que o uso do dispositivo resulte em danos ao usuário ou ao paciente.

Manuseio Geral

- O dispositivo deve ser colocado em uma superfície estável, plana, sólida e antiderrapante.
- O uso em superfícies macias (ex.: carpete) pode resultar em resultados imprecisos.
- Certifique-se de que todas as peças estejam devidamente travadas e apertadas antes de operar o dispositivo.
- O dispositivo foi projetado para medir um sujeito por vez.

Instruções de segurança

Antes de colocar o dispositivo em uso, leia este manual do usuário cuidadosamente. Ele contém instruções importantes para instalação, uso e manutenção do dispositivo.

O fabricante não será responsável por danos causados pelo não cumprimento das seguintes instruções:

- As pilhas devem ser mantidas longe das crianças. Se engolidas, procure assistência médica imediatamente.
- Vida útil esperada: 5 anos.
- Sempre cumpra as regulamentações apropriadas ao usar componentes elétricos sob requisitos de segurança mais rigorosos.
- A instalação inadequada anulará a garantia.
- Certifique-se de que a voltagem marcada na fonte de alimentação corresponde à da rede elétrica.

- O dispositivo é destinado somente para uso interno.
- Observe as temperaturas ambientes permitidas para uso
- O dispositivo atende aos requisitos de compatibilidade eletromagnética. Não exceda os valores máximos especificados nas normas aplicáveis.

Ambiental

- Todas as baterias contêm compostos tóxicos; as baterias devem ser descartadas por meio de organizações competentes designadas. As baterias não devem ser incineradas.

Limpeza

- A superfície do dispositivo deve ser limpa usando lenços umedecidos com álcool. Líquidos de limpeza corrosivos não devem ser usados. Lavadoras de alta pressão não devem ser usadas.
- Não use grandes quantidades de água ao limpar o dispositivo, pois isso pode causar danos aos componentes eletrônicos internos.
- Sempre desconecte o dispositivo da rede elétrica antes de limpá-lo.

Manutenção

- Entre em contato com seu distribuidor local da Charder para manutenção e calibração regulares. Recomenda-se a verificação regular da precisão; a frequência será determinada pelo nível de uso e estado do dispositivo.

Garantia/Responsabilidade

- Se a Charder for responsável por uma falha ou defeito presente no recebimento da unidade, a Charder deverá reparar a falha ou fornecer uma unidade de substituição. Caso os reparos ou a entrega da substituição falhem, as disposições legais serão válidas. O período de garantia será de dois anos, a partir da data da compra. Guarde seu recibo como prova de compra.
- Nenhuma responsabilidade será aceita por danos causados por qualquer um dos seguintes motivos: armazenamento ou uso inadequado ou impróprio, instalação ou comissionamento incorreto pelo proprietário ou terceiros, desgaste natural, alterações ou modificações, manuseio incorreto ou negligente, interferência química, eletroquímica ou elétrica, a menos que o dano seja atribuível à negligência da Charder .
- Este dispositivo não contém nenhuma peça mantida pelo usuário. Toda manutenção, inspeções técnicas e reparos devem ser conduzidos por um parceiro de serviço autorizado da Charder , usando acessórios e peças de reposição originais da Charder . A

Charder não é responsável por quaisquer danos decorrentes de manutenção ou uso inadequados. A desmontagem do dispositivo anulará a garantia.

Disposição

- Este produto não deve ser tratado como lixo doméstico comum, mas deve ser levado a pontos de coleta designados para eletrônicos. Mais informações devem ser fornecidas pelas autoridades locais de descarte de resíduos.



Aviso

- Somente o adaptador original deve ser usado com o dispositivo. Usar um adaptador diferente do fornecido pela Charder pode causar mau funcionamento.
- Não toque na fonte de alimentação com as mãos molhadas.
- Não amasse o cabo de alimentação e evite bordas afiadas.
- Não sobrecarregue os cabos de extensão conectados ao dispositivo.
- Passe os cabos com cuidado para evitar tropeços.
- Mantenha o dispositivo longe de líquidos.
- Não remova o plugue puxando pelo cabo.
- Use apenas uma tomada com fiação correta (100-240 VCA) e não use um cabo de extensão com várias tomadas.
- Não desmonte ou altere o dispositivo em nenhuma circunstância, pois isso pode resultar em choque elétrico ou ferimentos, além de afetar negativamente a precisão das medições.
- Não coloque o dispositivo sob luz solar direta, ou muito próximo de uma fonte de calor intenso. Temperaturas excessivamente altas podem danificar os componentes eletrônicos internos.

Relatório de incidentes

- Qualquer incidente grave que tenha ocorrido em relação ao dispositivo deve ser relatado ao fabricante, ao representante da UE (se o dispositivo for usado em um estado-membro da UE) e à autoridade competente do estado-membro do usuário/sujeito.

B. Orientação EMC e Declaração do Fabricante

Orientação e declaração do fabricante - emissões eletromagnéticas		
O produto é destinado para uso no ambiente eletromagnético especificado abaixo. O cliente ou o usuário do produto deve garantir que ele seja usado em tal ambiente.		
Teste de emissão	Conformidade	Eletromagnético orientação ambiental
Emissões de RF CISPR 11	Grupo 1	O produto usa RFenergy somente para sua função interna. Portanto, suas emissões de RF são muito baixas e não é provável que causem qualquer interferência em equipamentos eletrônicos próximos .
Emissões de RF CISPR 11	Classe A	O produto é adequado para uso em todos os estabelecimentos, exceto os domésticos e aqueles diretamente conectados a uma rede de alimentação de baixa tensão que abastece edifícios utilizados para fins domésticos.
Emissões harmônicas IEC 61000-3-2	Classe A	
Flutuações de tensão /emissões de cintilação IEC 61000-3-3	Conformidade	

Orientação e declaração do fabricante - imunidade eletromagnética

O produto é destinado ao uso no ambiente eletromagnético especificado abaixo. O cliente ou o usuário do produto deve garantir que ele seja usado em tal ambiente.

Teste de imunidade	IEC 60601 nível de teste	Nível de conformidade	Eletromagnético orientação ambiental
Descarga eletrostática (ESD) IEC 61000-4-2	<u>± 8 kV contato</u> <u>± 2 kV, ± 4 kV, ± 8 kV, ± 15 kV ar</u>	<u>± 8 kV contato</u> <u>± 2 kV, ± 4 kV, ± 8 kV, ± 15 kV ar</u>	Os pisos devem ser de madeira, concreto ou cerâmica. Se os pisos forem revestidos com material sintético, a umidade relativa deve ser pelo menos 30%
Transient e/ruptura elétrica rápida IEC 61000-4-4	<u>+ 2kV para linhas de alimentação</u>	<u>+ 2kV para linhas de alimentação</u>	A qualidade da energia elétrica deve ser a de um ambiente comercial ou hospitalar típico.
Sobretensão IEC 61000-4-5	<u>+ 1kV linha(s) para linha(s)</u> <u>+ linha(s) de 2kV para terra</u>	<u>+ 1kV linha(s) para linha(s)</u> <u>+ linha(s) de 2kV para terra</u>	A qualidade da rede elétrica deve ser a de uma rede comercial ou ambiente hospitalar.
Quedas de tensão, interrupções curtas e variações de tensão nas linhas de entrada da fonte de alimentação IEC 61000-4-11	<u>0 % UT para 0,5 ciclo</u> <u>0 % UT para 1 ciclo</u> <u>70% UT (queda de 30% em UT) por 25 ciclos</u> <u>0 % UT por 5 s</u>	<u>0 % UT para 0,5 ciclo</u> <u>0 % UT para 1 ciclo</u> <u>70% UT (queda de 30% em UT) por 25 ciclos</u> <u>0 % UT por 5 s</u>	A qualidade da energia da rede elétrica deve ser a de um ambiente comercial ou hospitalar típico. Se o usuário do produto exigir operação contínua durante interrupções da rede elétrica, é recomendável que o produto seja alimentado por uma fonte de alimentação ininterrupta ou por uma bateria.
Frequência de potência (50, 60 Hz) campo magnético IEC 61000-4-8	<u>3 0 A/m</u>	3 0 A/m	Os campos magnéticos de frequência de energia do produto devem estar em níveis característicos de um local típico em um ambiente comercial ou hospitalar típico .
NOTA: UT é a tensão de rede CA antes da aplicação do nível de teste .			

Orientação e declaração do fabricante - imunidade eletromagnética

O produto foi projetado para uso no ambiente eletromagnético especificado abaixo.

O cliente ou usuário do produto deve garantir que ele seja utilizado em tal ambiente.

Teste de imunidade	Nível de teste IEC 60601	Nível de conformidade	Orientação sobre ambiente eletromagnético

<p>Conduzida a RF IEC 61000-4-6</p>	<p>3 Vrms 150 KHz a 80 MHz</p> <p><u>6 V em bandas ISM entre 0,15 MHz e 80 MHz e 80% AM a 1 kHz</u></p>	<p>3 Vrms 150 KHz a 80 MHz</p> <p><u>6 V em bandas ISM entre 0,15 MHz e 80 MHz e 80% AM a 1 kHz</u></p>	<p>Equipamentos de comunicação de RF portáteis e móveis não devem ser usados mais próximos de nenhuma parte do produto, incluindo cabos, do que a distância de separação recomendada calculada a partir da equação aplicável à frequência do transmissor.</p>
<p>RF irradiada IEC 61000-4-3</p>	<p>3 V/m <u>80MHz a 2,7 GHz</u></p>	<p>3 V/m <u>80MHz a 2,7 GHz</u></p>	<p>Distância de separação recomendada: $d = 1,2 \sqrt{P}$ $d = 1,2 \sqrt{P}$ 80MHz a 800 MHz $d = 2,3 \sqrt{P}$ 800MHz a 2,7 GHz Onde P é a potência máxima de saída do transmissor em watts (W) de acordo com o fabricante do transmissor e d é a distância de separação recomendada em metros (m).</p> <p>As intensidades de campo dos transmissores de RF fixos, conforme determinado por uma pesquisa eletromagnética do local, ^a devem ser menores que o nível de conformidade em cada faixa de frequência. ^b</p> <p>Podem ocorrer interferências nas proximidades de equipamentos marcados com o seguinte símbolo:</p> 

NOTA 1: Em 80 MHz e 800 MHz, aplica-se a faixa de frequência mais alta .

NOTA 2 Estas diretrizes podem não se aplicar a todas as situações. A propagação eletromagnética é afetada pela absorção e reflexão de estruturas, objetos e pessoas .

a Intensidades de campo de transmissores fixos, como estações base para telefones de rádio (celular/sem fio) e rádios móveis terrestres, rádio amador, transmissão de rádio AM e FM e transmissão de TV não podem ser previstas teoricamente com precisão. Para avaliar o ambiente eletromagnético devido a transmissores de RF fixos, uma pesquisa eletromagnética do local deve ser considerada. Se a intensidade de campo medida no local em que o produto é usado exceder o nível de conformidade de RF aplicável acima, o produto deve ser observado para verificar a operação normal. Se for observado desempenho anormal, medidas adicionais podem ser necessárias, como reorientar ou realocar o produto.

b Na faixa de frequência de 150 kHz a 80 MHz, as intensidades de campo devem ser menores que 3 V/m.

Distância de separação recomendada entre equipamentos de comunicação RF portáteis e móveis e o produto

O produto é destinado ao uso em um ambiente eletromagnético no qual perturbações de RF irradiadas são controladas. O cliente ou o usuário do produto pode ajudar a prevenir interferência eletromagnética mantendo uma distância mínima entre equipamentos de comunicação de RF portáteis e móveis (transmissores) e o produto, conforme recomendado abaixo, de acordo com a potência máxima de saída do equipamento de comunicação.

Potência máxima de saída nominal do transmissor C	Distância de separação de acordo com a frequência do transmissor m		
	150 kHz a 80 MHz $d = 1,2 \sqrt{P}$	80 MHz a 800 MHz $d = 1,2 \sqrt{P}$	<u>800 MHz a 2,7 GHz</u> $d = 2,3 \sqrt{P}$
0,01	0,12	0,12	0,23
0,1	0,38	0,38	0,73
1	1,2	1,2	2,3
10	3,8	3,8	7,3
100	12	12	23

Para transmissores classificados com uma potência máxima de saída não listada acima, a distância de separação recomendada d em metros (m) pode ser estimada usando a equação aplicável à frequência do transmissor, onde p é a potência máxima de saída do transmissor em watts (W) de acordo com o fabricante do transmissor.

NOTA 1 Em 80 MHz e 800 MHz, aplica-se a distância de separação para a faixa de frequência mais alta.

NOTA2 Estas diretrizes podem não se aplicar em todas as situações. A propagação eletromagnética é afetada pela absorção e reflexão de estruturas, objetos e pessoas.

IV. Instalação

A. Montagem

O dispositivo não requer montagem e pode ser usado quando a energia estiver conectada.

B. Inserindo pilhas

Insira as pilhas no compartimento

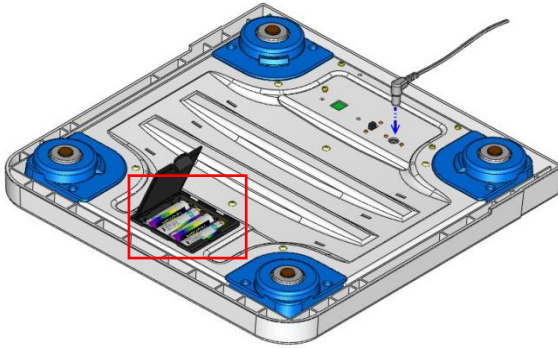

2. Ligue a energia para confirmar se a bateria está instalada corretamente.

C. Usando o adaptador

1. Conecte o adaptador ao dispositivo antes de conectá-lo à rede elétrica

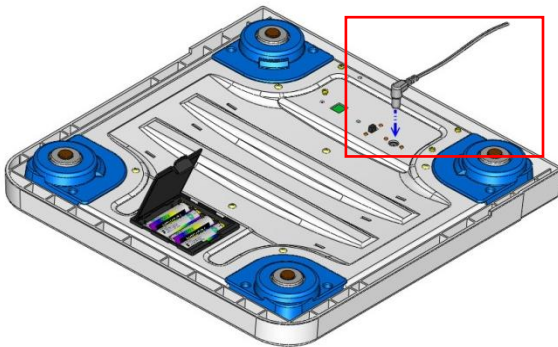

2. Desconecte o adaptador da rede elétrica antes de desconectar o pino do adaptador do dispositivo.

V. Indicador

A. Indicador e funções principais

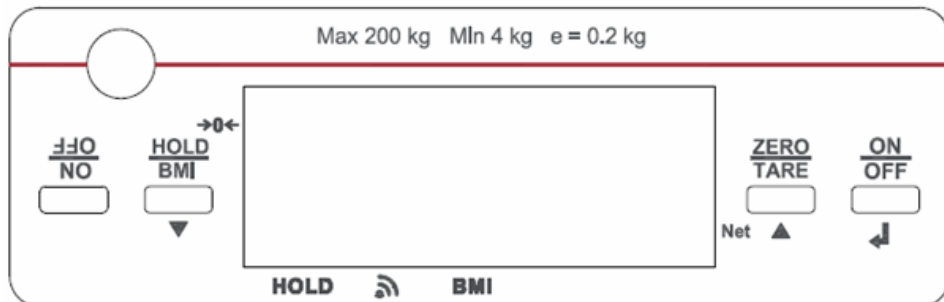

Função da tecla

1. **ON/OFF**: Botão de energia. Os resultados da pesagem serão exibidos para o paciente quando o dispositivo for ligado pela primeira vez.
2. **HOLD/IMC**: Pressione uma vez para Hold (determinar valor de pesagem estável - usado quando o peso é instável), Pressione e segure por 3 segundos para entrar no modo de cálculo do Índice de Massa Corporal (IMC).
3. **ZERO/TARA**: Pressione para zerar ou tarar o peso.

B. Layout de exibição

1. **○**: O peso é estável
2. **■**: O peso é negativo
3. **→○←**: O dispositivo está em zero
4. **📶**: Transmissão sem fio (opcional)
5. **HOLD**: A função Hold está ativa
6. **IMC**: A função IMC está ativa
7. **Líquido**: O resultado atual é o peso líquido

VI. Usando o dispositivo

A. Operação básica

Ligue o dispositivo usando a tecla **[ON/OFF]** . (Para desligar o dispositivo, pressione e segure a tecla **[ON/OFF]** por 3 segundos) O dispositivo executará automaticamente a autocalibração, exibindo a versão do software.

Quando "0,00 kg" aparecer no indicador, o dispositivo estará pronto para medição.

Nota : Se "0,00 kg" não for exibido no indicador, pressione a tecla **[ZERO/TARE]** para zerar o dispositivo. Esta função pode ser usada para peso dentro de $\pm 2\%$ da capacidade total .

Guie o sujeito para ficar em pé no dispositivo. Após o peso estabilizar, o símbolo "estável" aparecerá no indicador.

Observação : se o peso do sujeito exceder a capacidade da balança (incluindo tara), o indicador exibirá o aviso "Err" devido à sobrecarga.

B. Segure

A função de retenção determina o peso médio, projetada para ser usada se o peso do sujeito não se estabilizar (por exemplo: uma criança ativa).

Nota: se a flutuação for muito severa, a determinação do peso médio será difícil e a retenção pode não funcionar corretamente.

1. Ligue o dispositivo normalmente.
2. Pressione a tecla **[HOLD/BMI]** . "HOLD" será exibido no indicador.
3. Oriente o sujeito a ficar em pé no dispositivo.
4. Após alguns segundos, o peso médio será exibido no indicador. Este peso será bloqueado - neste ponto, o sujeito pode deixar a plataforma de medição.
5. Para liberar o peso bloqueado, pressione a tecla **[HOLD/BMI]** novamente para retornar o dispositivo ao modo normal. (a seta ao lado de "HOLD" no indicador desaparecerá)

Nota : A função Hold pode ser ativada antes ou depois que o sujeito ficar de pé no dispositivo. No entanto, se o sujeito tiver dificuldade para ficar parado, recomendamos ativar Hold depois que o sujeito ficar de pé no dispositivo. A função Hold não funcionará abaixo de 2 kg.

C. Tara

A função de tara permite ao usuário deduzir o peso dos objetos do resultado da medição do dispositivo.

1. Coloque o objeto que precisa ser tarado na plataforma de medição.
2. Pressione a tecla [**ZERO/TARE**] após o símbolo estável aparecer no indicador. O display indicará "0,00 kg".
3. Guie o sujeito (mais o objeto tarado) para ficar em pé no dispositivo. Realize a medição.
4. Para limpar o valor da tara, remova todos os objetos da plataforma de medição e pressione a tecla [**ZERO/TARE**] .

D. Índice de Massa Corporal (IMC)

1. No modo normal, pressione e segure a tecla [**HOLD/BMI**] para entrar no modo IMC.
2. O display mostrará a última altura inserida. O dígito mais à esquerda piscará.
3. Ajuste o valor da altura usando as teclas [**TARE**] (aumentar ↑) e [**HOLD/BMI**] (diminuir ↓). (pressione e segure para acelerar)
4. Pressione a tecla [**ON/OFF**] para confirmar a altura.
5. Prossiga para pesar o sujeito como de costume. O indicador exibirá o peso e o IMC após a medição.
6. Pressione [**HOLD/BMI**] para retornar ao modo normal.

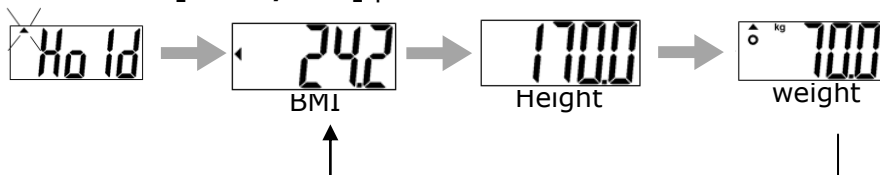

Categoria	IMC (kg/m²)	Risco de doenças relacionadas à obesidade
Sob	< 18,5	Baixo
Normal	18,5-24,9	Média
Sobre	24,9-29,9	Ligeiramente aumentado
Obeso I	30,0-34,9	Aumentou
Obeso II	35,0-39,9	Alto
Obeso III	> 40	Muito alto

(Padrões de IMC para adultos da Organização Mundial da Saúde)

VII. Configuração do dispositivo

Com o aparelho ligado, pressione e segure a tecla **[ZERO/TARE]** por 6 segundos, até que o display mostre "SETUP", seguido de "A_OFF" (primeira opção do menu de configuração).

Na configuração do dispositivo:
[HOLD/IMC] selecionar opção de menu
[ZERO/TARE] confirmar seleção

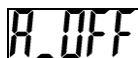

Desligamento automático : instrua o dispositivo a desligar automaticamente após um determinado período de tempo.

Opções de desligamento automático: 60 seg / 120 seg / 180 seg / 240 seg / 300 seg / desligado

Pressione **[HOLD/BMI]** para alternar entre as opções de tempo e **[ZERO/TARE]** para confirmar a seleção.



Desligamento automático do adaptador : selecione se o desligamento automático será ativado quando o dispositivo for conectado ao adaptador.

Pressione **[HOLD/BMI]** para alternar entre ON/OFF e **[ZERO/TARE]** para confirmar a seleção.

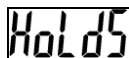

Parar de segurar : quando Parar de segurar estiver "ligado", o recurso de Parar de segurar será desativado depois que o sujeito sair da plataforma de medição.

Pressione **[HOLD/BMI]** para alternar entre as opções de tempo e **[ZERO/TARE]** para confirmar a seleção.



Configuração de data : pressione **[ZERO/TARE]** para aumentar. Pressione **[HOLD/BMI]** para mover para o próximo dígito. Pressione **[ON/OFF]** para confirmar a configuração e mover para a próxima

entrada. (por exemplo, após inserir o ano, pressione **[ON/OFF]** para inserir o mês).

A ordem é AAAA.MM.DD.HH.DD (Ano, Mês, Dia, Hora, Minuto) (formato de 24 horas).

Bluetooth (opcional) : se o dispositivo tiver o módulo Bluetooth instalado, a função Bluetooth poderá ser ligada ou desligada.

Pressione **[HOLD/BMI]** para alternar entre ON/OFF e **[ZERO/TARE]** para confirmar a seleção.

Wi-Fi (opcional) : Se o dispositivo tiver um módulo Wi-Fi instalado, a função Wi-Fi poderá ser ligada ou desligada.

Pressione **[HOLD/BMI]** para alternar entre ON/OFF e **[ZERO/TARE]** para confirmar a seleção.

Configuração de Wi-Fi (opcional) : Se o dispositivo tiver um módulo Wi-Fi instalado, esta opção aparecerá. Se "Auto" for selecionado, a medição do peso será enviada automaticamente para a impressora ou dispositivo conectado. Se "PKEY" for selecionado, a transferência ocorrerá manualmente somente após a tecla **[PRINT]** ser pressionada.

VIII. Conexão sem fio

Se o dispositivo tiver o módulo sem fio ou bluetooth instalado, o indicador pode transmitir resultados de medição sem fio. Consulte as instruções do software sem fio ou bluetooth da Charder para obter detalhes.

IX. Solução de problemas

Defeitos do produto

da Charder é válida para o comprador original deste dispositivo, sujeita aos termos e condições listados no Programa de Garantia e Política de Devolução.

1. Se a Charder for responsável por uma falha ou defeito presente no recebimento da unidade, a Charder deverá reparar a falha ou fornecer uma unidade de substituição. Caso os reparos ou a entrega da substituição falhem, as disposições legais serão válidas. O período de garantia será de dois anos, a partir da data da compra. Guarde seu recibo como prova de compra.

2. Nenhuma responsabilidade será aceita por danos causados por qualquer um dos seguintes motivos: armazenamento ou uso inadequado ou impróprio, instalação ou comissionamento incorreto pelo proprietário ou terceiros, desgaste natural, alterações ou modificações, manuseio incorreto ou negligente, interferência química, eletroquímica ou elétrica, a menos que o dano seja atribuível à negligência da Charder .

Se o dispositivo não estiver coberto pela garantia, será cobrada uma taxa de manutenção e serviço, além do custo das peças de reposição.

Antes de entrar em contato com seu distribuidor local da Charder para serviços de reparo, recomendamos considerar os seguintes procedimentos de solução de problemas:

Auto-inspeção

1. O dispositivo não liga

- Se a bateria estiver descarregada, substitua-a por novas
- Se as pilhas não forem usadas, verifique se o adaptador de energia CA está conectado corretamente ao dispositivo. Verifique se o adaptador de energia está conectado corretamente à rede elétrica.

2. Indicador mostrando "0000" ZERO SPAN fora da faixa

- Interferência devido a fatores como perturbação de RF ou vibração do solo. Reposicione o dispositivo para o local sem interferência e tente novamente
- Pés da plataforma instáveis - ajuste os pés da plataforma de acordo com a indicação do nível de bolha (sentido horário para retrain, sentido anti-horário para estender) e tente novamente

- Objetos externos interferindo na plataforma de medição. Limpe a plataforma de objetos e tente novamente
- O dispositivo pode não funcionar corretamente em superfícies macias, como carpetes ou gramados. Reposicione o dispositivo em um local com piso sólido e estável
- Se as etapas acima não resolverem o problema, pode ser necessária uma recalibração para corrigir a precisão da pesagem.

3. Falha de conexão para transmissão de dados para PC ou impressora

- Certifique-se de que os fios estejam conectados corretamente entre o indicador e o PC ou impressora
- Certifique-se de que a impressora esteja alimentada. Certifique-se de que o software do PC esteja configurado corretamente, conforme indicado neste manual

É necessário suporte do distribuidor

Se ocorrerem os seguintes erros, recomendamos entrar em contato com seu distribuidor local da Charder para serviços de reparo ou substituição:



1. O dispositivo não liga

- Tecla liga/desliga com defeito
- Fios quebrados ou danificados causando curto-circuito ou conexão defeituosa
- Queima do fusível de segurança
- Adaptador CA com defeito

2. Indicador de dano

- Possíveis defeitos de hardware incluem: brilho irregular na tela LCD, texto borrado, tela de arco-íris manchada, exibição decimal incorreta
- Não é possível salvar ou ler dados
- O indicador mostra "ERRL" após o dispositivo ser ligado
- As teclas não respondem
- Mau funcionamento do buzzer

Mensagens de erro

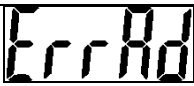
Mensagem de erro	Razão	Ação
	Aviso de bateria fraca A voltagem da bateria está muito baixa para operar o dispositivo	Substitua as pilhas ou conecte o adaptador CA
	Sobrecarga A carga total excede a capacidade máxima do dispositivo	Reduza o peso na plataforma de medição e tente novamente
	Erro de contagem Sinal das células de carga muito alto ou muito baixo	Erro normalmente causado por célula de carga ou fiação defeituosa. Entre em contato com o distribuidor
	Contagem zero sobre a faixa de calibração zero +10% enquanto estiver ligado	Remova o peso do dispositivo e tente novamente. Se o erro persistir, entre em contato com o distribuidor
	Contagem zero sob calibração intervalo zero -10% enquanto ligado	Remova o peso do dispositivo e tente novamente. Se o erro persistir, entre em contato com o distribuidor
	Erro de programa Falha no software do dispositivo	Entre em contato com o distribuidor

X. Especificações do produto

A. Informações do dispositivo

Modelo		MS6110	
Medição de peso	Capacidade	160 kg x 0,2 kg	200 kg x 0,2 kg
	Precisão	± 1,5e	
	OIML	Classe III	
	Tela LCD	Tela LCD de 1,0 polegada (5 dígitos)	
Dimensões (Padrão)	Geral	345 (L) x 350 (P) x 65 (A) mm	
	Peso do dispositivo	2,7 kg	
Principais funções		Ligado/Desligado, Zero/Tara, Manter/IMC	
Transmissão de dados		Módulo sem fio (opcional) OBSERVAÇÃO : O dispositivo deve ser conectado à rede somente por distribuidores qualificados.	
Fonte de energia		4 pilhas AA / adaptador	
Ambiente de operação		+5 °C ~+35 °C 15% / 85% UR 700 hPa ~1060 hPa	
Acessórios opcionais		Impressora térmica	
Acessórios Padrão		Manual do usuário x1, Adaptador de energia x1, Cabo USB x1	

B. Padrões de adaptadores de energia



Aviso

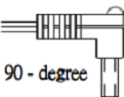

O dispositivo é compatível somente com os adaptadores de energia especificados no bloco tracejado abaixo.

TENSÃO DE AMPERES	DESENHO Nº.	Nº DO TIPO / Nº DO MODELO APROVADO PELA CE.	TIPO	Plugue adaptador
12V 2A	CD-AD-00041	UES24LCP-120200SPA	NÓS	 90 - degree
	CD-AD-00041	UES24LCP-120200SPA	UE	
	CD-AD-00041	UES24LCP-120200SPA	Reino Unido	
	CD-AD-00041	UES24LCP-120200SPA	AU	

Notas

XI. Declaração de Conformidade

Este produto foi fabricado de acordo com as normas europeias harmonizadas, seguindo as disposições das diretivas abaixo indicadas:

	Regulamento (UE) 2017/745 sobre Dispositivos médicos
	Diretiva 2014/31/UE relativa a instrumentos de pesagem não automáticos (somente modelos OIML)

RoHS 2011/65/UE e Diretiva Delegada (UE) 2015/863

Diretiva de Equipamentos de Rádio 2014/53/UE

(aplicável se o módulo sem fio for usado)

Parte 15 das Regras de Declaração de Comunicações Federais

Este dispositivo não pode causar interferência prejudicial.

Este dispositivo deve aceitar qualquer interferência recebida, incluindo interferência que possa causar operação indesejada.

Consulte o documento separado no adesivo do dispositivo para ver as marcações acima.

Representante autorizado da UE:



Obelis s.a.

Bd Général Wahis, 53
B-1030 Brussels
Belgium

Manufactured by:



Charder Electronic Co., Ltd.
No.103, Guozhong Rd., Dali Dist.,
Taichung City 41262 ,Taiwan

CD-IN-01307 REV001 01/2025